

# FUJICA ST705

FUJI FILM



## Owner's Manual

This booklet has been prepared to show you how to use the FUJICA ST705 correctly. Please read it over carefully.

## Gebrauchsanleitung

Diese Anleitung soll Ihnen helfen, Ihre neue FUJICA ST705 kennenzulernen, damit Sie alle Vorteile dieser Kamera ausnutzen können. Lesen Sie sich diese Anweisung sorgfältig durch.

## Mode d'emploi

Le but de ce livret est de vous initier à l'emploi correct de votre FUJICA ST705. Lisez le attentivement.

## Manual de instrucciones

Se ha preparado este folleto para enseñarle cómo utilizar la FUJICA ST705 correctamente. Sírvase leerlo atentamente.

## CONTENTS

<b>Part 1, Fundamentals</b> .....	4
Names and Functions of Parts .....	5
Special Features .....	11
1. Basic Steps .....	13
2. Battery Insertion .....	19
3. Film Loading .....	22
4. Setting the Film Speed .....	26
5. Setting the Shutter Speed .....	28
6. Focus the Lens and Frame Your Picture .....	30
7. Correct Exposure .....	33
8. Holding the Camera and Releasing the Shutter .....	38
9. Rewinding Film and Unloading Film .....	41
<b>Part 2, Advanced Techniques</b> .....	45
1. Changing the Lens .....	46
2. Exposure Correction .....	54
3. Utilizing the Lens Depth of Field .....	59
4. Using the Self Timer .....	63
5. Infrared Photography .....	65
6. Flash Synchronization Shooting .....	66
7. Accessories for the FUJICA ST705 .....	70
8. Care and Storage of your FUJICA ST705 .....	80
9. Specifications .....	82

## INHALT

<b>Teil 1 - Grundanweisung</b> .....	4
Bezeichnung der Teile und ihre Funktionen .....	5
Besondere technische Merkmale .....	11
1. Kamerabedienung .....	13
2. Einlegen der Batterien .....	19
3. Einlegen des Films .....	22
4. Einstellung der Filmempfindlichkeit .....	26
5. Einstellung der Verschlusszeit .....	28
6. Scharfeinstellung und Bildausschnitt .....	30
7. Korrekte Belichtung .....	35
8. Kamera ruhig halten und auf den Auslöseknopf drücken .....	39
9. Nach der Belichtung Ihres Filmes .....	41
<b>Teil 2 - Technik für Fortgeschrittene</b> .....	45
1. Auswechseln des Objektivs .....	47
2. Belichtungskorrektur .....	56
3. Die Vorteile der Tiefenschärfe .....	60
4. Wie Sie sich selbst fotografieren können .....	63
5. Infrarot-Fotografie .....	65
6. Aufnahmen mit Blitzlichtsynchronisation .....	66
7. Der Gebrauch des Zubehörs .....	70
8. Beachten Sie bitte folgende Vorsichtsmassregeln .....	80
9. Technische Daten .....	83

## SOMMAIRE

Chapitre 1	
Utilisation et possibilités de l'appareil	4
Nomenclature	5
Caractéristiques particulières	12
1. Généralités	13
2. Chargement des piles	19
3. Chargement du film	23
4. Réglage sensibilité du film	27
5. Réglage de l'obturateur	29
6. Mise au point et cadrage	31
7. Exposition	36
8. Prise de vue	40
9. Après les prises de vues	41
Chapitre 2	
Techniques et Généralités de prise de vue	45
1. Objectifs complémentaires	47
2. La correction d'expositions	57
3. La profondeur de champ	61
4. Comment se photographier soi-même	64
5. Photo infra rouge	65
6. Synchronisation du flash	67
7. Comment utiliser les accessoires	70
8. Quelques conseils	81
9. Caractéristiques	84

## INDICE

Parte 1, Datos fundamentales	4
Nombres de las partes	5
Características especiales	12
1. Operaciones fundamentales	13
2. Cargue las pilas	19
3. Cargue la película	23
4. Ajuste la sensibilidad de la película	27
5. Ajuste la velocidad del obturador	29
6. Enfoque el objetivo y encuadre su fotografía	30
7. Exposición correcta	37
8. Mantenga la cámara firme y apriete el botón de disparo del obturador	40
9. Después de tomar sus fotografías	41
Parte 2, Técnicas avanzadas	45
1. Para cambiar el objetivo	48
2. Corrección de la exposición	58
3. Aprovechar la profundidad de campo de enfoque del objetivo	62
4. Cómo fotografiarse Vd. mismo	64
5. Fotografía infrarroja	65
6. Cómo fotografiar con flash	67
7. Cómo utilizar los accesorios	70
8. Asegúrese de observar las precauciones siguientes	81
9. Especificaciones	85

PART  
TEIL  
CHAPITRE  
PARTE

# 1

## FUNDAMENTALS

Part 1 Explains the basic operations of the camera. The reader is recommended to master the basics before proceeding to Part 2 which deals with the more advanced techniques of photography.

## GRUNDANWEISUNG

Teil 1 erläutert die Grundhandhabung der Kamera. Man sollte sich zunächst mit dieser Grundanweisung beschäftigen und nicht eher zu Teil 2 – der sich mit der fortgeschrittenen Technik befaßt – übergehen, bevor man die Grundhandhabung beherrscht.

## MANIPULATION DE BASE

Le chapitre 1 explique les opérations de base de cet appareil. Il est recommandé au lecteur de se familiariser avec ces principes avant de poursuivre la lecture du chapitre 2 qui traite des techniques les plus avancées de la photographie.

## DATOS FUNDAMENTALES

La parte 1 explica las operaciones fundamentales de la cámara. Se recomienda al lector que domine estos datos básicos antes de proceder a la lectura de la parte 2, que trata de las más adelantadas técnicas de la fotografía.



**NAMES AND FUNCTIONS OF PARTS**  
**BEZEICHNUNG DER TEILE UND IHRE FUNKTIONEN**  
**NOMENCLATURE**  
**NOMBRES DE LAS PARTES**

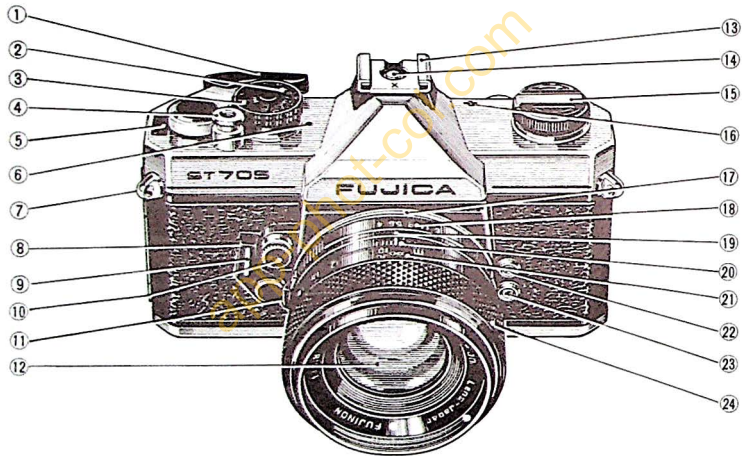

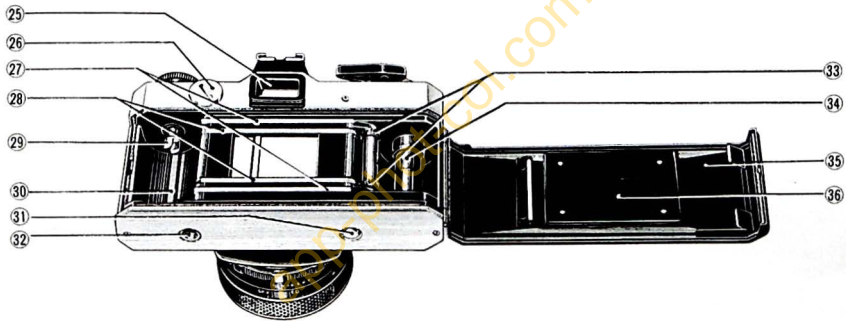

- ① Film Advance Lever
- ② Shutter Speed Selector Dial
- ③ Film ASA Speed Window
- ④ Combination Shutter Release Button – Exposure Meter Switch / Provided with lock and cable release socket
- ⑤ Film Counter / Additive type, automatically resets
- ⑥ Shutter Speed Mark (red dot)
- ⑦ Neckstrap Eyelet
- ⑧ Self-timer Start Button, ⑨ Self-timer Set Lever / The shutter is activated in 8~10 seconds.
- ⑩ Depth of Field Preview Button / Provided with lock
- ⑪ Lens Safety Lock Release Button
- ⑫ Taking Lens
- ⑬ Accessory (hot) Shoe
- ⑭ Hot Shoe for X Contact
- ⑮ Combination Rewind Crank—Camera Back Lock
- ⑯ Film Plane Mark
- ⑰ Lens Mounting Screw / Praktica screw mount
- ⑱ Aperture Selector Ring
- ⑲ Aperture Distance Mark
- ⑳ Depth of Field Indicator
- ㉑ Distance Scale
- ㉒ FP Contact Socket
- ㉓ X Contact Socket
- ㉔ Focusing Ring
- ㉕ Viewfinder Eyepiece / Designed for attaching the Eye Cup, etc.
- ㉖ Battery Chamber / Insert two silver oxide batteries for powering the camera Electric Eye System
- ㉗ Guide Rail, ㉘ Film Rail / The film is passed over the Film Rail and the edges go between the Guide Rail.
- ㉙ Film Rewind Spindle
- ㉚ Film Chamber
- ㉛ Film Rewind Button
- ㉜ Tripod Socket
- ㉝ Sprocket Wheel / The film perforations are engaged with the sprocket teeth to advance the film.
- ㉞ Take-up Spool
- ㉟ Camera Back
- ㊱ Pressure Plate

- ① Filmtransporthebel
- ② Wahlscheibe für die Belichtungszeiten
- ③ Fenster für die Filmempfindlichkeitseinstellung
- ④ Verschlussauslöser (kombinierter Belichtungsmesserknopf) / mit Gewinde für Drahtauslöser und Arretierung
- ⑤ Filmzählwerk mit automatischer Rückstellung
- ⑥ Belichtungszeitmarkierung (roter Punkt)
- ⑦ Öse für Schulterriemen
- ⑧ Knopf für Selbstausröser
- ⑨ Auszugshebel für Selbstausröser / Der Verschluss löst nach circa 8 - 10 Sekunden aus.
- ⑩ Tiefenschärfenkontrollknopf / mit Arretierung
- ⑪ Verschlussknopf zum Schutz des Objektivs
- ⑫ Objektiv
- ⑬ Zubehörschuh
- ⑭ Mittelkontakt für Blitzsynchronisation (X-Kontakt)
- ⑮ Rückspulhebel - gleichzeitig Kamerarückwandverschluss
- ⑯ Markierung der Filmebene
- ⑰ Objektivgewindesockel / Praktikagewinde
- ⑱ Blendenring
- ⑲ Tiefenschärfenskala
- ⑳ Markierung für Blenden- und Entfernungseinstellung
- ㉑ Entfernungseinstellungsskala
- ㉒ FP-Bitzanschluß
- ㉓ X-Blitzanschluß
- ㉔ Scharfeinstellung
- ㉕ Sucherokular / vorgesehen zur Anbringung von Augenmuschel usw.
- ㉖ Batteriekammer / Durch Einlegen von zwei Silberoxydbatterien wird der Belichtungsmechanismus aktiviert.
- ㉗ Führungsschiene
- ㉘ Filmführung / Der Film läuft über diese Führung und die Kanten befinden sich zwischen den Führungsschienen.
- ㉙ Filmrückspulachse
- ㉚ Filmkammer
- ㉛ Filmrückspulknopf
- ㉜ Gewinde für Stativ
- ㉝ Zahnrad - greift in die Filmperforation und transportiert den Film.
- ㉞ Aufwickelspule
- ㉟ Kamerarückwand
- ㊱ Filmandruckplatte

- ① Levier d'armement
- ② Cadran de sélection de vitesse d'obturation
- ③ Fenêtre de sensibilité du film
- ④ Bouton du déclencheur combiné avec mise en circuit du posémètre / avec blocage et prise flexible
- ⑤ Compteur d'images / remise à 0 automatique
- ⑥ Repère de vitesse d'obturation
- ⑦ Anneau de courroie
- ⑧ Bouton de déclencheur à retardement
- ⑨ Levier de réglage du retardateur / temps 8~10 secondes
- ⑩ Bouton pour contrôler la profondeur de champ / avec blocage
- ⑪ Bouton de dégagement du cran de sûreté de l'objectif
- ⑫ Objectif
- ⑬ Prise d'accessoire
- ⑭ Contact central pour flash (contact X)
- ⑮ Bouton de fermeture et réembobinage du film
- ⑯ Repère du "plan film"
- ⑰ Vis de montage des objectifs / type Praktica
- ⑱ Bague de sélection diaphragme
- ⑲ Echelle de profondeur de champ
- ⑳ Repère de distance et de diaphragme
- ㉑ Echelle de distance
- ㉒ Contact F.P.
- ㉓ Contact X
- ㉔ Bague de mise au point
- ㉕ Viseur / possibilité de fixer oeilleton
- ㉖ Logement des piles / placer ici deux piles à oxyde d'argent pour le fonctionnement de la cellule
- ㉗ Rails de guidage de film
- ㉘ Rails de guidage de film / Le film passe sur les rails de guidage de film ㉘ et les bords se trouvent alors entre les rails ㉗.
- ㉙ Axe de maintien du chargeur
- ㉚ Logement du chargeur
- ㉛ Débrayage pour réembobiner le film
- ㉜ Ecrou de pied
- ㉝ Axe d'entraînement du film / Les perforations du film doivent être engagées dans les dents de cet axe.
- ㉞ Axe récepteur du film
- ㉟ Dos de l'appareil
- ㊱ Presseur du film

- ① Palanca de avance de la película
- ② Cuadrante selector de la velocidad del obturador
- ③ Ventanilla indicadora de la sensibilidad ASA de la película
- ④ Combinación botón de disparo del obturador - interruptor de exposímetro / con seguro y rosca para acoplar un cable disparador
- ⑤ Contador de fotografías / del tipo sumador, con ajuste automático
- ⑥ Marca de la velocidad del obturador (punto rojo)
- ⑦ Ojete para la correa
- ⑧ Botón del disparador automático
- ⑨ Palanca de ajuste de disparador automático / El obturador se activa a los 8/10 segundos.
- ⑩ Botón de verificación de la profundidad de campo / con seguro
- ⑪ Botón para liberar el seguro de la montura del objetivo
- ⑫ Objetivo
- ⑬ Zapata porta-accesorios
- ⑭ Contacto central para flash (contacto X)
- ⑮ Combinación palanca de rebobinado - seguro de la tapa posterior de la cámara.
- ⑯ Marca del plano focal de la película
- ⑰ Tuerca de montaje del objetivo / Montaje por rosca universal tipo "Praktica".
- ⑱ Anillo selector de apertura
- ⑲ Indicador de profundidad de campo
- ⑳ Marca de distancia y de apertura
- ㉑ Escala de distancias
- ㉒ Enchufe de contacto para flash FP
- ㉓ Enchufe de contacto para flash X
- ㉔ Anillo de enfoque
- ㉕ Ocular del visor / diseñado para montar el adaptador ocular, etc.
- ㉖ Ubicación de las pilas / Introducir dos pilas de óxido de plata para dar energía al sistema eléctrico de la cámara.
- ㉗ Rail de guía, ㉘ Rail de la película / La película pasa sobre el rail de la película y los extremos van entre el rail de guía.
- ㉙ Pivote para rebobinar la película
- ㉚ Ubicación del chasis con la película
- ㉛ Botón para rebobinar la película
- ㉜ Rosca para el trípode
- ㉝ Eje dentado / Las perforaciones de la película encajan en los dientes para que pueda avanzar la película.
- ㉞ Carrete de bobinado
- ㉟ Parte posterior de la cámara
- ㊱ Placa de presión

## SPECIAL FEATURES

### 1. Improved Through-The-Lens Exposure Meter

The exposure meter of the FUJICA ST705 consists of 2 Silicon photocell light receptors located on either side of the viewfinder eyepiece, which are connected to an FET (Field Effect Transistor) circuit and are coupled with the shutter and diaphragm. It measures the average light intensity which falls on the entire surface of the focusing glass. The light is measured through the lens at full aperture to ensure that the view through the viewfinder is always bright.

Its special features are: high sensitivity, complete accuracy, instantaneous response, and a spectral sensitivity close to that of color film. Other merits are its compatibility with any lens that can be mounted on the camera, and elimination of the necessity of making exposure corrections in taking close-ups and in shooting with a filter on the lens because the light that has passed through the lens is the light that is measured.

### 2. World Renowned FUJINON Lens

The interchangeable lenses of the FUJICA ST705 are widely known for their superb color definition and perfect corner-to-corner picture sharpness and clarity.

### 3. A Complete Camera System in Itself

A wide range of interchangeable lenses, accessories, and its improved through-the-lens exposure meter make the FUJICA ST705 a complete camera system in itself capable of handling any picture-taking situation and subject.

## BESONDERE TECHNISCHE MERKMALE

### 1. Verbesserte TTL Belichtungsmessung

Der Belichtungsmesser der FUJICA ST705 besteht aus zwei Silizium Fotozellen, die das Licht empfangen; je eine dieser Fotozellen befindet sich auf jeder Seite des Sucherokulars. Sie sind an eine FET "Field Effect Transistor" Schaltung angeschlossen und sind mit Verschluss und Blende gekuppelt. Die Messung erfolgt auf der Basis der Durchschnitts-Lichtintensität, die auf die Gesamtfläche der Sucher-Mattscheibe fällt. Das Licht wird durch das Objektiv bei voller Öffnung gemessen, um Ihnen ein immer helles Sucherbild zu gewährleisten.

Besondere Merkmale sind: hohe Empfindlichkeit, außergewöhnliche Genauigkeit, sofortige Reaktion und eine Spektral-Empfindlichkeit, die der des Farbfilmes sehr ähnlich ist. Weitere Vorteile sind die Möglichkeit der Verwendung jedes Objektivs, das in die Kamera paßt und der Wegfall jeglicher Belichtungs-korrektur bei Nahaufnahmen und bei der Benutzung von Filtern. Nur die Lichtmenge, die durch das Objektiv fällt, wird effektiv gemessen.

### 2. Weltbekannte FUJINON Objektiv

Die Wechselobjektive der FUJICA ST705 sind bekannt für ihre großartige Farbwiedergabe und die bis zum Bildrand gestochene Schärfe und Brillanz.

### 3. Ein vollständiges Kamera-System

Zubehör, sowie die verbesserte TTL Lichtmessung, machen die FUJICA ST705 zu einem vollständigen Kamera-System, mit dem so gut wie alle fotografischen Aufgaben und Situationen gemeistert werden können.

## CARACTERISTIQUES PARTICULIERES

### 1. Posemètre TTL de très haute précision

Le posemètre du FUJICA ST705 est composé de 2 cellules silicium situées de part et d'autre du viseur. Elles sont connectées au circuit FET (Field Effect Transistor) et couplées avec l'obturateur et le diaphragme. Il mesure l'intensité de lumière moyenne qui tombe sur toute la surface du verre de mise au point. La mesure de la lumière se fait à travers l'objectif à pleine ouverture pour vous assurer une visée toujours claire. Ces caractéristiques spéciales sont une haute sensibilité, une précision complète, une réponse instantanée et une sensibilité spectrale proche de celle du film couleur.

Il a d'autres avantages: sa compatibilité à s'adapter à tous les objectifs montés sur l'appareil - une élimination des corrections d'exposition pour les portraits et prise de vue avec filtre, puisque la lumière qui a passé par l'objectif est la lumière qui a été réellement mesurée.

### 2. Objectifs FUJINON de renommée mondiale

Les objectifs interchangeables du FUJICA ST705 sont renommés pour leur excellente définition des couleurs et la netteté est parfaite même dans les angles de l'image.

### 3. Un appareil qui se suffit à lui-même

Une grande variété d'objectifs interchangeables, des accessoires, un posemètre TTL unique font du FUJICA ST705 un appareil extrêmement complet capable de vous donner toute satisfaction dans toutes circonstances.

## CARACTERISTICAS ESPECIALES

### 1. Exposímetro TTL mejorado

El exposímetro de la FUJICA ST705 está formado por dos receptores de luz de célula fotoeléctrica al silicio, situados uno a cada lado del ocular del visor, que están conectados a un circuito FET (transistor de efecto de campo) que están acoplados con el obturador y el diafragma. Mide la intensidad media de luz que llega a toda la superficie del cristal de enfoque. La luz se mide a través del objetivo a plena abertura para que Vd. pueda ver el sujeto con más claridad, a través del visor.

Sus características especiales son una gran sensibilidad, una precisión total, respuesta instantánea y una sensibilidad espectral muy cercana a la de la película de color. Otros méritos son su compatibilidad con cualquier objetivo que pueda montarse en la cámara, y la eliminación de la necesidad de efectuar correcciones de exposición al tomar primeros planos o al fotografiar con un filtro sobre el objetivo, porque la luz que ha pasado a través del objetivo es la luz que se mide.

### 2. El mundialmente famoso objetivo FUJINON

Los objetivos intercambiables de la FUJICA ST705 son ampliamente conocidos por su excelente definición de color, perfecta nitidez y claridad de la fotografía, en toda su superficie.

### 3. Un sistema completo de cámara en sí mismo

Una amplia gama de objetivos intercambiables, accesorios y su exposímetro mejorado TTL hace de la FUJICA ST705 un sistema completo de cámara, en sí mismo, capaz de dominar cualquier fotografía, tomando cualquier situación y tema.

## BASIC STEPS

### 1. Load the Film

Pull the Combination Film Rewind Crank — Back Cover Lock fully until the Camera Back automatically snaps open. Next, load the film cartridge into the Film Chamber and insert the film into the slot of the Take-up Spool.

### 2. Set the Film Speed

If you are using a FUJICOLOR F-II or FUJICHROME R100 (ASA 100) film, pull up the top of the Shutter Speed Selector Dial and turn it until the number 100 appears in the center of the ASA Film Speed Indicator Window.

## KAMERABEDIENUNG

### 1. Einlegen des Films

Ziehen Sie den Rückspulhebel ganz heraus, bis sich die Kamerarückwand automatisch öffnet. Sodann legen Sie den Film in die Filmkammer ein und stecken Sie die Filmzunge in den Schlitz der Aufwickelspule.

### 2. Einstellen der Filmempfindlichkeit

Wenn Sie FUJICOLOR F-II oder FUJICHROME R100 (ASA 100/21 DIN) benutzen, heben Sie die Verschlusszeiten-Wahlscheibe leicht an und drehen sie bis die Nummer 100 sich in der Mitte des Filmempfindlichkeitsfensters befindet.

## GENERALITES

### 1. Mise en place du chargeur

Tirer sur le bouton jusqu'à ce que le dos de l'appareil s'ouvre. Placer le chargeur dans le logement prévu à cet effet et introduire l'amorce du film dans la fente de l'axe de réception du film.

### 2. Sélection de la sensibilité du film

Si vous utilisez un FUJICHROME R100 ou FUJICOLOR F-II (100 ASA) tirer simplement sur la partie supérieure du cadran de vitesse et tourner jusqu'à ce que le nombre 100 apparaisse dans le centre de la fenêtre de sensibilité du film.

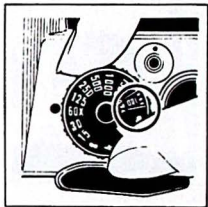

## OPERACIONES FUNDAMENTALES

### 1. Cargue la película

Levante la combinación palanca de rebobinado de la película - cierre de la tapa posterior totalmente hasta que salte automáticamente la tapa posterior de la cámara. A continua-

ción, cargue el cartucho de la película en la cámara de película e introduzca la película en la ranura de la bobina de bobinado.

### 2. Ajuste la sensibilidad de la película

Si utiliza Vd. una película FUJICOLOR F-II o FUJICHROME R100 (ASA 100), simplemente levante la parte superior del dial selector de velocidad de obturador y dele vueltas hasta que el número 100 se encuentra en el centro de la ventanilla indicadora de la sensibilidad ASA de la película.



### 3. Set the Frame Counter to 1 (the first white dot before the number 2)

The odd numbers of the frame counter are represented by white dots. Wind the Film Advance Lever and press the Shutter Release Button. Do this twice, and on the 3rd winding, the first white dot on the film counter (frame No. 1) will move opposite the triangular mark.

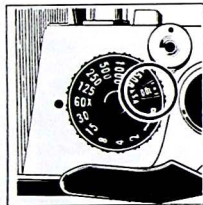

### 4. Set the Shutter Speed Selector Dial

Turn the Shutter Speed Selector Dial to the speed desired. If you are shooting out of doors, the shutter speed will be either 1/125 sec. or 1/250 sec. If you are shooting indoors, it will be 1/30 sec. or 1/60 sec.

### 5. Focus the Lens and Frame Your Picture

- ① Look through the Viewfinder Eyepiece and turn the Focusing Ring to focus and frame your picture.
- ② To focus, turn the Focusing Ring to make the upper and lower segments of the split image in the microprism center spot converge and form a perfect fit.

### 3. Stellen Sie das Bildzählwerk auf 1 (der erste weiße Punkt vor der Nummer 2).

Die weißen Punkte auf dem Zählwerk sind die ungeraden Zahlen. Betätigen Sie den Filmaufzughebel und drücken Sie auf den Auslöseknopf. Sie müssen 2 Blindbelichtungen machen, bei dem dritten Aufzug des Filmtransporthebels liegen der erste weiße Punkt auf dem Bildzählwerk (Bild Nr. 1) und die Dreiecksmarke nebeneinander.

### 4. Einstellung der Verschlusszeit

Stellen Sie die Verschlusszeiten-Wahlscheibe auf die von Ihnen gewünschte Verschlusszeit. Für Außenaufnahmen wird die Belichtungszeit in den meisten Fällen 1/125 Sek. oder 1/250 Sek. sein, während sie für Innenaufnahmen – je nach den Lichtverhältnissen – 1/30 Sek. oder 1/60 Sek. betragen wird.

### 5. Scharfeinstellung und Bildausschnitt

- ① Schauen Sie durch den Sucher und stellen Sie das Objektiv scharf ein. Dann wählen Sie den Bildausschnitt.
- ② Zur Scharfeinstellung drehen Sie den Einstellring, bis die oberen und unteren Teile des Schnittbildes im Mikroprismakreis ein einziges Bild werden.

### 3. Compteur d'images (Le repère de départ est le premier point blanc avant le numéro 2)

Les numéros impairs du compteur d'images sont représentés par des points blancs. Actionner le levier d'avancement 2 fois, à la 3ème fois le premier point blanc sur le compteur d'images (image n° 1) se trouvera en face de la marque triangulaire.

### 4. Réglage vitesse

Tourner le cadran pour placer la vitesse désirée devant le repère. Pour les prises de vue à l'extérieur la vitesse est de 1/125 ou 1/250 sec., à l'intérieur elle sera 1/30 sec. ou 1/60 sec.

### 5. Mise au point et cadrage

- ① Regarder dans le viseur et tourner la bague de mise au point pour mettre l'objectif au point. Ensuite cadre selon votre goût l'image.
- ② Pour faire la mise au point, tourner la bague de mise au point jusqu'à ce que les parties supérieure et inférieure de l'image dédoublée convergent dans le centre du microprisme pour ne former qu'une seule image.

### 3. Ajuste el contador de fotografías en 1 (primer punto blanco antes del número 2)

Los números impares del contador de fotografías están representados por puntos blancos. Enrolle la palanca de avance de la película y apriete el botón de disparo del obturador. Hágalo dos veces, y cuando enrolle por tercera vez, el primer punto blanco en el contador de fotografías (foto no. 1) se pondrá en correspondencia con la marca triangular.

### 4. Ajuste el dial selector de la velocidad de obturador

Dé vultas al dial selector de velocidad de obturador hasta conseguir la velocidad que desee. Si fotografía en el exterior, la velocidad del obturador será de 1/125 de segundo o 1/250 de segundo. Si fotografía interiores será de 1/30 de segundo o de 1/60 de segundo.

### 5. Enfoque el objetivo y encuadre su fotografía

- ① Mire por el ocular del visor, dé vultas al anillo de enfoque para enfocar y encuadre su fotografía.
- ② Para enfocar, dé vultas al anillo de enfoque hasta que los segmentos superior e inferior de la imagen partida en el centro del microprisma converjan hasta formar una sola imagen.

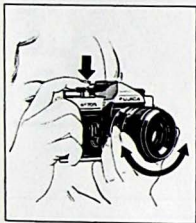

#### 6. Set the Exposure

Press the Combination Shutter Release Button — Exposure Meter Switch partway down to activate the exposure meter needle in the viewfinder, and turn the Aperture Selector Ring until the needle moves into the center of the indentation. You can also set the aperture first then adjust the needle by turning the Shutter Speed Selector Dial.



#### 7. Press the Shutter Release Button

Hold camera steady to prevent shake and gently press the Shutter Release Button.

#### 6. Einstellung der Belichtung

Nun drücken Sie den kombinierten Verschlussauslöser — Belichtungsmesserknopf ungefähr halbwegs nieder, um die Belichtungsmessernadel im Sucher zu aktivieren und betätigen dabei gleichzeitig den Blendenring. Sobald sich die Meßwerk-nadel in der Mitte des Rahmen-einschnittes befindet, ist die richtige Blende eingestellt. Sie können jedoch auch die Blende zuerst einstellen, um durch Drehen der Verschlusszeiten-Wahlscheibe die korrekte Belichtung zu erhalten.

#### 7. Auslösen des Verschlusses

Beachten Sie bitte, daß die Kamera ruhig gehalten werden muß, wenn Sie fotografieren. Drücken Sie nur leicht und ruhig auf den Auslöseknopf, damit die Gefahr einer Verwacklung ausgeschlossen wird.

### **6. Exposition**

Presser à demi le bouton du déclencheur pour mettre en action l'aiguille du posemètre qui se trouve dans le viseur et tourner la bague de diaphragme pour que l'aiguille vienne se placer dans le centre du repère. Evidemment, vous pouvez également régler le diaphragme d'abord et ajuster l'aiguille du posemètre à l'aide du cadran de vitesse.

### **7. Déclenchement**

Si vous tenez l'appareil en main, maintenez-le fermement pour éviter toutes secousses au moment du déclenchement.

### **6. Ajuste la exposición**

Apriete la combinación: botón de disparo del obturador - interruptor del exposímetro a medio camino para activar la aguja del exposímetro en el visor, dé vueltas al anillo selector de apertura hasta que la aguja se mueva hasta el centro de la ranura indicadora. También puede ajustar la apertura antes y a continuación ajustar la aguja dando vueltas al dial selector de velocidad de obturador.

### **7. Apriete el botón de disparo del obturador**

Si fotografía con la cámara en sus manos manténgala firmemente para impedir que se mueva y apriete suavemente el botón de disparo del obturador.



### 8. Rewind the Film

After you have exposed the entire roll of film, press the Film Rewind Button, erect the Film Rewind Crank, and turn it in the direction pointed by the arrow and wind the film back into the cartridge, until you feel tension released. Next, lift the Back Cover Lock fully up until the camera back snaps open. Now, remove the cartridge.

### 8. Rückspulung des Films

Nachdem Sie einen Film vollständig belichtet haben, drücken Sie auf den Filmrückspulknopf, stellen den Filmrückspulhebel hoch und drehen ihn in der Pfeilrichtung, bis Sie einen leichten Widerstand spüren. Nun ist der Film in die Kassette zurückgespult. Sodann öffnen Sie die Kamera-Rückwand, indem Sie den Filmrückspulhebel anheben und nehmen Ihren belichteten Film aus der Kamera.

### 8. Réembobinage

Après avoir exposé tout le film appuyer sur le bouton de réembobinage qui libère l'axe d'entraînement du film, ensuite dégager la manivelle de réembobinage et la tourner dans la direction indiquée par la flèche pour renvoyer le film dans son chargeur jusqu'à ce que vous sentiez une légère tension. Vous pouvez ensuite ouvrir l'appareil pour dégager le chargeur.

### 8. Rebobine la película

Después de haber utilizado un carrete completo de película, apriete el botón de rebobinado, levante la palanca de rebobinado de la película y dele vueltas en la dirección indicada por la flecha y enrolle la película hacia atrás dentro del cartucho, hasta que sienta una ligera tensión. A continuación levante el cierre de la tapa posterior totalmente, hasta que se abra dicha tapa. Entonces saque el cartucho.



## BATTERY INSERTION

### 1. Open the Cover

Insert a coin into the slot of the Battery Chamber Cover (26) located on the upper rear side of the body and turn it counter-clockwise.

### 2. Load the Batteries

Insert two silver oxide batteries, one on top of the other, into the battery chamber with the plus sides (+) facing outward (toward the battery chamber cover) and close the cover.

## EINLEGEN DER BATTERIEN

### 1. Öffnen des Batteriegehäusedeckels

Entfernen Sie den Deckel des Batteriegehäuses (26), indem Sie eine Münze in den Schlitz oben an der Rückseite des Kameragehäuses stecken und gegen die Uhrzeigerichtung drehen.

### 2. Einlegen der Batterien

Legen Sie zwei Silberoxydbatterien und zwar hintereinander in die Batteriekammer ein. Beachten Sie dabei, daß der Pluspol (+) bei beiden Batterien nach außen (gegen den Batteriekammerdeckel) zeigt. Nun befestigen Sie den Deckel wieder.

## CHARGEMENT DES PILES

### 1. Ouverture du logement

Introduire une pièce de monnaie dans la fente du couvercle (26) et tourner dans le sens contraire des aiguilles d'une montre.

### 2. Mise en place des piles

Introduire 2 piles à oxyde d'argent dans le logement - l'une sur l'autre le signe (+) étant tourné vers l'extérieur (du côté du couvercle du logement) - et refermer le couvercle.

## CARGUE LAS PILAS

### 1. Abra la tapa

Introduzca una moneda en la ranura de la tapa del orificio de ubicación de las pilas (26), situado en la parte trasera superior del cuerpo de la máquina y dele vuelta en sentido contrario a las agujas del reloj.

### 2. Cargue las pilas

Introduzca dos pilas de óxido de plata, una encima de otra, en la cámara de pilas con el lado del polo positivo (+) hacia afuera (hacia la tapa de la cámara de pilas) y cierre la tapa.



### 3. Check the Batteries

Turn the Shutter Speed Selector Dial ② to B and set the Aperture selector Ring ⑱ to wide open (1.8). Now, point the camera toward light, look through the viewfinder and press slightly the Shutter Release Button ④. If the needle swings upward, the batteries have been inserted properly and are functioning correctly.

- The silver oxide batteries will normally last for 1 year.
- If you are not using the camera for a long while, remove the batteries and keep them where it is dry.
- Be sure to wipe both ends of the batteries clean with a piece of cloth before loading. Poor contact may result if the ends are unclean.
- If you are buying new batteries, be sure to specify 1.5V Eveready S-76E, Mallory MS-76H or UCAR S-76E (in Europe only).

### 3. Batterieprüfung

Stellen Sie die Verschlusszeiten-Wahlscheibe ② auf B und den Blendenring ⑱ auf die weiteste Öffnung (1,8). Nun drehen Sie die Kamera zum Licht und drücken Sie leicht auf den Auslöseknopf ④. Wenn die Nadel nach oben ausschlägt, sind die Batterien korrekt eingelegt und funktionieren.

- Die Silberoxydbatterien haben gewöhnlich eine Lebensdauer von einem Jahr.
- Wenn Sie die Kamera längere Zeit nicht benutzen, nehmen Sie die Batterien heraus und bewahren sie an einem trockenen Platz auf.
- Die Batterien sollten vor dem Einlegen in die Kamera mit einem sauberen, trockenen Tuch abgerieben werden, damit guter Kontakt gewährleistet ist.
- Wenn Sie sich neue Batterien kaufen, bitte verlangen Sie 1,5V Eveready S-76E, Mallory MS-76H oder UCAR S-76E (nur in Europa).

### 3. Vérification des piles

Tourner le cadran de sélection de vitesse ② sur B et positionner la bague de sélection diaphragme ⑱ sur la plus grande ouverture (1,8). Placer l'appareil face à la lumière, regarder dans le viseur et presser légèrement le bouton du déclencheur ④. Si l'aiguille se déplace les piles fonctionnent correctement.

- Les piles à oxyde d'argent durent en général 1 an.
- Si vous n'utilisez pas l'appareil pendant un certain temps, il est préférable d'enlever les piles et de les conserver dans un endroit sec.
- Il est recommandé de bien nettoyer les faces des piles avant de les placer pour obtenir un meilleur contact.
- Si vous achetez de nouvelles piles spécifiez bien: 1,5V Eveready S-76E, Mallory MS-76H ou UCAR S-76E (seulement en Europe).

### 3. Compruebe las pilas

Dé vultas al dial selector de velocidad de obturador ② hasta B y ajuste el anillo selector de apertura ⑱ abriéndolo del todo (1,8). A continuación, dirija la cámara hacia la luz, mire a través del visor y pulse ligeramente el botón de disparo del obturador ④. Si la aguja se mueve hacia arriba, las pilas han sido introducidas adecuadamente y están trabajando.

- Las pilas de óxido de plata durarán normalmente un año.
- Si no utiliza la cámara por algún tiempo, saque las pilas y manténgalas en un lugar seco.
- Asegúrese de limpiar ambos extremos de las pilas con un paño antes de colocarlas en la cámara. Si ambos lados están manchados no harán buen contacto.
- Si compra pilas nuevas, asegúrese de especificar 1,5V Eveready S-76E, Mallory MS-76H o UCAR S-76E (sólo en Europa).



## FILM LOADING

### 1. Open the Camera Back

Lift the Combination Film Rewind Crank - Camera Back Lock (15) fully up until the Camera Back (35) automatically snaps open.

### 2. Load the Film

Insert the cartridge into the Film Chamber (30) with the spool head (projection) pointing to the bottom of the camera, push down the Combination Film Rewind Crank - Camera Back Lock (15) to engage the Film Rewind Spindle (29) with the film spool. Pull out the trimmed end of the film and insert it down to the bottom end into the slot of the Take-up Spool (34).



## EINLEGEN DES FILMS

### 1. Öffnen der Kamera-Rückwand

Ziehen Sie den kombinierten Rückspulhebel – Kamerarückwandverschluss (15) soweit heraus, bis sich die Rückwand (35) öffnet.

### 2. Einlegen des Films

Legen Sie die Filmkassette in die Filmkammer (30) ein und zwar so, daß der sichtbare Spulenkern nach unten zeigt. Nun drücken Sie den Rückspulhebel (15) herunter, bis die Filmrückspulachse (29) einrastet. Sodann ziehen Sie die Filmzunge aus der Kassette und stecken den Film bis zum untersten Ende in den Schlitz der Aufwickelspule (34).

app-privat.com

## CHARGEMENT DU FILM

### 1. Ouverture de l'appareil

Dégager le bouton ⑮ entièrement, le dos de l'appareil ③ se s'ouvrira.

### 2. Mise en place du film

Introduire le chargeur dans son logement ③ la tête de la bobine dirigée vers le bas de l'appareil, repousser le bouton ⑮ pour engager l'axe de maintien ② dans le chargeur - tirer l'amorce du film et l'introduire à fond dans la fente de l'axe de réception du film ④.

## CARGA DE LA PELICULA

### 1. Abra la parte posterior de la cámara

Levante la combinación: palanca rebobinadora de película - cierre de la tapa posterior de la cámara ⑮ totalmente hasta que dicha tapa posterior ③ se abra automáticamente de un salto.

### 2. Cargue la película

Introduzca el cartucho en la cámara de la película ③, con la cabeza de la bobina (proyección) apuntando hacia la parte inferior de la cámara, apriete la combinación, palanca de rebobinado de la película - cierre de la tapa posterior ⑮ hasta agarrar el vástago de rebobinado de película ② con la bobina de la película. Saque el lado recortado de la película e introdúzcalo hacia abajo en la ranura de la bobina de bobinado ④.

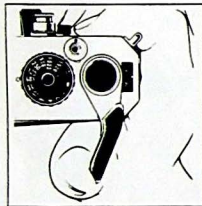
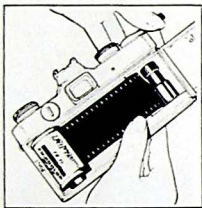

### 3. Close the Camera Back

Wind the film a little with the Film Advance Lever ① and engage the perforations on both edges of the film with the sprocket teeth. Be sure the film is properly inserted between the Guide Rail ②. Now, press down the Camera Back until it closes tightly with a click.

- If the Film Rewind Crank turns in the opposite direction of the arrow as you wind the Film Advance Lever ①, it means the film has been loaded properly.
- The odd numbers of the Film Counter ⑤ are represented by white dots.
- To allow you to take quick shots in succession, the Film Advance Lever ① will be back with a slight latitude. Press it all the way back after you have finished shooting.

### 4. Set the Frame Counter ⑤ to 1 (the first white dot before the number 2)

Wind the Film Advance Lever ① all the way to the right and press the Shutter Release Button ④. Do this twice, and on the third winding, the first white dot before the number 2 will move opposite the triangular mark. You are now ready to take the first picture.

### 3. Schließen der Kamerarückwand

Transportieren Sie den Film mit dem Filmaufzughebel ① bis beide Seiten der Perforation in die Zahnräder eingrastet sind. Beachten Sie bitte, daß der Film sich zwischen den Führungsschienen ② befindet. Nun klappen Sie die Kamerarückwand zu, bis sie hörbar einschnappt.

- Wenn die Filmrückspulkurbel beim Drehen des Filmaufzughebels ① sich entgegen der Pfeilrichtung bewegt, bedeutet dies, daß der Film richtig eingelegt wurde und ordnungsgemäß transportiert.
  - Die ungeraden Zahlen des Bildzählwerks ⑤ werden durch weiße Punkte angezeigt.
  - Um schnelles Aufnehmen zu ermöglichen, kehrt der Filmaufzughebel ① nicht in seine Normalstellung zurück. Er sollte aber nach Beendigung der letzten Aufnahme zurückgeschoben werden.
- ### 4. Einstellung des Bildzählwerks ⑤ auf 1 (der erste Punkt vor Nummer 2)

Betätigen Sie den Filmaufzughebel bis zum Anschlag nach rechts und drücken Sie auf den Auslöseknopf ④. Sie müssen 2 Blindbelichtungen machen, bei dem dritten Aufzug des Filmtransporthebels erscheint der erste weiße Punkt vor Nr. 2 im Fenster des Bildzählwerks neben der Dreiecksmarke. Die Kamera ist nun für die erste Aufnahme schußbereit.

### 3. Fermeture de l'appareil

Faire avancer le film à l'aide du levier ① et bien engager les perforations du film dans les dents de l'axe d'entraînement ③. Vérifier que le film soit bien placé dans les rails du couloir de l'appareil ②7 ensuite refermer l'appareil - vous entendrez un dé clic de fermeture.

- Lorsque vous faites avancer votre film, si la manivelle ③ de réembobinage du film tourne dans la direction opposée à la flèche, le film est correctement chargé.
- Les numéros impairs sont représentés sur le compteur d'images ⑤ par des points blancs.
- Pour prendre des photos à un rythme accéléré, vous pouvez laisser le levier ① dans la position un peu avant, mais ne pas oublier de le repousser entièrement à la fin de ces prises de vue.

### 4. Compteur de film (Le repère de départ est le premier point blanc avant le numéro 2)

Faire avancer le levier d'avancement ① du film et presser le déclencheur ④. Faire cette opération 2 fois la 3ème fois le premier point blanc avant le n° 2 se placera en face de la marque triangulaire. Vous pouvez maintenant prendre votre première photographie.

### 3. Cierre la parte posterior de la cámara

Enrolle la película un poco con la palanca de avance de la película ① e introduzca las perforaciones de ambos lados de la película en los dientes del eje dentado. Asegúrese de que la película se ha introducido adecuadamente entre el rail de guía ②7. A continuación vuelva a cerrar la cámara y apriete la tapa hasta que se cierre fuertemente con un clic.

- Si la palanca de rebobinado de la película gira en dirección opuesta a la flecha a medida que acciona Vd, la palanca de avance de la película ① eso significa que la película ha sido cargada adecuadamente y se traslada correctamente.
- Los números impares del contador de fotografía ⑤ están representados por puntos blancos.
- Para que pueda Vd, tomar fotografías rápidas sucesivamente, la palanca de avance de la película ⑥ volverá dejando una latitud. Accione la misma todo su recorrido hasta atrás después que haya terminado de hacer su fotografía.

### 4. Ajuste el contador de fotografía ⑤ en 1 (el primer punto blanco antes del número 2)

Accione la palanca de avance de película ① en toda su extensión hacia la derecha y apriete el botón de disparo del obturador ④. Hágalo dos veces y a la tercera vez el primer punto blanco antes del número 2 se pondrá enfrente de la marca triangular. Ya está usted listo para tomar la primera fotografía.

## SETTING THE FILM SPEED

Lift the top of the Shutter Speed Selector Dial ② and turn it to the left or right until the film speed number you want appears in the center of the ASA Film Speed Indicator Window ③.

The calibrations between the ASA numbers represent the following numbers: (I)

- If you are using a film marked for DIN speed, refer to the following conversion table. (II)
- Be sure to set the film ASA speed before setting the shutter speed, otherwise the selected shutter speed will move out of position while you are turning the dial.



## EINSTELLUNG DER FILMEMPFFINDLICHKEIT

Heben Sie die Verschlusszeiten-Wahlscheibe ② an, und drehen Sie sie nach rechts oder links, bis die gewünschte Zahl der Filmempfindlichkeit in der Mitte des Filmempfindlichkeitsfensters ③ erscheint. Die einzelnen Striche zwischen den bezeichneten ASA Nummern bedeuten folgende Empfindlichkeiten: (I)

- Für die DIN-Empfindlichkeit gilt folgende Umrechnungstabelle: (II)
- Beachten Sie, daß Sie die Filmempfindlichkeit immer zuerst einstellen, da sich beim Drehen der Wahlscheibe auch die von Ihnen gewählte Verschlusszeit ändert.

(I)

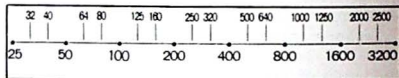

(II)

ASA	25	32	40	50	80	100	200	250	320	400
DIN	15	16	17	18	20	21	24	25	26	27

## REGLAGE SENSIBILITE DU FILM

Soulever la partie supérieure du cadran de sélection de vitesse ② et le tourner à droite ou à gauche pour que la sensibilité du film utilisé apparaisse dans le centre de la fenêtre de sensibilité ASA du film ③.

Les repères entre les nombres ASA correspondent aux sensibilités suivantes: (I)

- Si vous utilisez des films en DIN reportez-vous au tableau ci-après. (II)
- Il faut surtout régler la sensibilité ASA du film avant de procéder à vos réglages de vitesse.

## AJUSTE DE LA SENSIBILIDAD DE LA PELICULA

Levante la parte superior del dial selector de velocidad del obturador ② y dele vueltas hacia la izquierda o hacia la derecha hasta que el número deseado de sensibilidad de película aparezca en el centro de la ventanilla indicadora de sensibilidad ASA de la película ③.

Las calibraciones entre los números ASA representan los números siguientes: (I)

- Si utiliza Vd. una película marcada en sensibilidad DIN, puede consultar la siguiente tabla de conversión. (II)
- Asegúrese de ajustar la sensibilidad ASA de la película antes de ajustar la velocidad de obturador, ya que si no lo hace, la velocidad de obturador seleccionada se saldrá de su posición mientras da vueltas al dial.

## SETTING THE SHUTTER SPEED

The letter B and the numbers 1, 2, .... 1500 on the Shutter Speed Selector Dial represent "bulb", 1 sec., 1/2 sec. etc. up to 1/1500 sec. They indicate the length of time the film will be exposed to light.

This camera allows you to set exposure either by the shutter speed or by the size of the lens opening. However, it is best to set the shutter speed first. For example, the shutter speed would be from 1/125 to 1/250 sec. if you are shooting outdoors, or from 1/30 sec. to 1/60 sec., if you are shooting indoors. To set the shutter speed, first turn the Shutter Speed Selector Dial while pressing down on it slightly and set the number you want opposite the red dot on the camera body.

- Use B (bulb) if the exposure will take 2 seconds or longer.
- There are no intermediate settings between the numbers indicated on the dial.
- 60 is marked in red to remind you that it is the speed used for shooting with electronic flash.
- Excepting 1/1500 second, each shutter speed is either one-half or twice the speed of the shutter speed next to it.



## EINSTELLUNG DER VERSCHLUSSZEIT

Der Buchstabe B auf der Verschlusszeitenwahlscheibe bedeutet "Ball" (für Zeitaufnahmen) und die Nummern 1, 2 .... 1500 sind die Verschlusszeiten: 1 Sek., 1/2 Sek. usw. bis 1/1500 Sek.

Die Belichtungszeit setzt sich immer aus der Verschlusszeit und der Blendenöffnung zusammen. Es ist jedoch ratsam, als erstes die Verschlusszeit einzustellen. Für Außenaufnahmen sind die gebräuchlichsten Verschlusszeiten 1/125 Sek. und 1/250 Sek., während für Innenaufnahmen, je nach Lichtverhältnissen und Filmempfindlichkeit, längere Verschlusszeiten benötigt werden.

Um die Verschlusszeit einzustellen, muß die Wahlscheibe ② - leicht nach unten gedrückt- gedreht werden und sich die von Ihnen gewünschte Zeit dem roten Punkt gegenüber befinden.

- Für Verschlusszeiten länger als 1 Sekunde muß "B" (Ball) eingestellt werden.
- Nur die angegebenen Verschlusszeiten können verwendet werden, Zwischenzeiten sind nicht möglich.
- 60 ist in Rot markiert, um darauf hinzuweisen, daß diese Verschlusszeit für Elektronenblitz benutzt werden muß.
- Mit Ausnahme von 1/1500 Sek., ist jede Verschlusszeit entweder die Hälfte oder das Doppelte der danebenliegenden Zeit.

## REGLAGE DE L'OBTURATEUR

La lettre B et les chiffres 1, 2 ..... 1500 représentent la pose et 1 sec. 1/2 sec. 1/4 de sec. etc ..... jusqu'à 1/1500 sec. Ils indiquent la durée d'exposition du film. Cet appareil vous permet de déterminer l'exposition soit à partir de la vitesse d'obturation soit à partir du réglage du diaphragme. Cependant pour simplifier il est préférable de régler la vitesse d'obturation d'abord par exemple: à l'extérieur de 1/125 à 1/250 sec. à l'intérieur de 1/30 à 1/60 sec. Pour régler la vitesse, appuyer sur le cadran ② et en même temps faites tourner pour amener la vitesse désirée face au point rouge placé sur le boîtier.

- B est utilisé si l'exposition doit durer 2 secondes ou plus.
- Il n'y a pas de position intermédiaire entre les vitesses indiquées sur le cadran.
- 60 est gravé en rouge - cela vous rappelle que c'est la vitesse à utiliser avec le flash électronique.
- Excepté 1/1500 sec., le temps d'obturation passe du simple au double, d'une vitesse à l'autre.

## AJUSTE LA VELOCIDAD DE OBTURADOR

La letra B y los números 1, 2 hasta 1500 en el dial selector de la velocidad de obturador ② representan sucesivamente "pose", 1 segundo, 1/2 segundo, etc.. hasta 1/1500 segundo. Indica la longitud de tiempo que la película estará expuesta a la luz.

Esta cámara permite fijar la exposición bien por la velocidad del obturador o bien por la medida de abertura del diafragma del objetivo. No obstante, para simplificar la cuestión, es mejor ajustar en primer lugar la velocidad del obturador. Por ejemplo, la velocidad de obturador sería de 1/125 a 1/250 de segundo, si fotografía en el exterior o de 1/30 a 1/60 de segundo si fotografía dentro de casa.

Para ajustar la velocidad del obturador, en primer lugar dé vueltas al dial selector de velocidad del obturador a la vez que lo aprieta hacia abajo ligeramente y ajusta el número que desea, en oposición al punto rojo del cuerpo de la cámara.

- Utilice B (pose) si la exposición dura dos segundos o más.
- No hay ajustes intermedios entre los números indicados en el dial.
- 60 va marcado en rojo para recordarle que es la velocidad utilizada para disparar con flash electrónico.
- Exceptuando 1/1500 de segundo, cada velocidad de obturador es o bien la mitad o el doble la velocidad de la próxima o anterior velocidad de obturador.



## FOCUS THE LENS AND FRAME YOUR PICTURE

### 1. Focus the Lens

- (1) Look through the Viewfinder and point the camera so that the main subject is seen through the small microprism center spot.
- (2) Split-image Focusing  
Turn the Focusing Ring **24** until the upper and lower segments of the split image in the microprism center spot converge to form a single image.
- (3) Microprism Focusing  
Turn the Focusing Ring until the image in the microprism center spot appears sharp.
- (4) You can also focus with any part of the area surrounding the microprism center spot. This method is especially useful when shooting with aperture stopped far down.
- (5) The white numbers on the Focusing Ring are for meters and the green numbers are for feet. The distance can also be set by visual judgement for quick shooting.

When shooting extreme close-ups, the distance from subject to Film Plane Mark **16** must be precisely measured with a tape measure.

## SCHARFEINSTELLUNG UND BILDAUSSCHNITT

### 1. Scharfeinstellung

- (1) Schauen Sie durch den Sucher, und richten Sie Ihre Kamera auf das Motiv, so daß der Hauptbildgegenstand sich im Mikroprismakreis im Zentrum des Mattscheibenbildes befindet.
- (2) Scharfeinstellung durch Schnittbildentfernungsmesser  
Drehen Sie den Scharfeinstellring bis die oberen und unteren Teile des Schnittbildes in dem Mikroprismakreis ein einziges Bild werden.
- (3) Mikroprismatische Scharfeinstellung  
Drehen Sie den Scharfeinstellring so weit, bis das Mikroprisma scharf und klar erscheint.
- (4) Sie können auch mit dem Gesamten Mattscheiben-Bildfeldes eine Scharfeinstellung erzielen. Diese Methode ist besonders dann anzuwenden, wenn man Aufnahmen mit geringer Blendenöffnung macht.
- (5) Die weißen Zahlen auf dem Scharfeinstellring sind Angaben in Meter, während die grünen Zahlen Angaben in Fuß sind. Für schnelle Aufnahmen kann die Entfernung auch nach Augenmaß eingestellt werden. Falls Sie extreme Nahaufnahmen machen wollen, so muß die Entfernung zwischen Motiv und der Filmebene genau gemessen werden.

## MISE AU POINT ET CADRAGE

### 1. Mise au point

- (1) Regarder dans le viseur et diriger l'appareil de façon à mettre le sujet principal au centre du microprisme.
- (2) Mise au point à double image  
Tourner la bague de mise au point jusqu'à ce que l'image inférieure et l'image supérieure convergent dans le centre du microprisme pour ne former qu'une seule image.
- (3) Mise au point avec le microprisme  
Tourner la bague de mise au point jusqu'à ce que l'image dans le centre du microprisme devienne nette.
- (4) Il est également possible de faire la mise au point sur une surface autre que le centre. Cette méthode s'avère particulièrement utile pour une prise de vue avec diaphragme réduit au maximum.
- (5) Les chiffres blancs gravés sur la bague de mise au point représentent des mesures en mètres; les chiffres verts sont des mesures en pieds.  
La distance peut être aussi évaluée au jugé pour une prise de vue rapide.  
Pour photographier de très près, mesurer la distance du sujet au repère du plan film avec un mètre à ruban.

## ENFOQUE EL OBJETIVO Y ENCUADRE SU FOTOGRAFIA

### 1. Cómo enfocar

- (1) Mirar a través del visor y apuntar la cámara de modo que el tema principal quede situado en el centro del microprisma.
- (2) Enfoque por imagen partida  
Hacer girar el anillo de enfoque hasta que los segmentos superior e inferior de la imagen partida en el centro del microprisma converjan hasta formar una sola imagen.
- (3) Enfoque con el microprisma  
Hacer girar el anillo de enfoque hasta que la imagen aparezca nítida, en el círculo central del microprisma.
- (4) También se puede enfocar sobre cualquier zona del visor fuera del círculo del microprisma. Este es un método especialmente útil cuando se fotografía con un diafragma cerrado al máximo.
- (5) Los números blancos en el anillo de enfoque indican metros y los números verdes indican pies. La distancia puede también determinarse por estimación visual directa si se debe fotografiar con rapidez.  
Cuando la fotografía es de primerísimos planos, conviene medir con exactitud la distancia desde el tema a la marca indicadora del plano de la película (plano focal) mediante una cinta métrica.

## 2. Frame Your Picture

The Viewfinder will let you see 92% of the entire view that will register on your film so that you can go ahead and use the whole length and width of the area in the Viewfinder to frame your picture.

### ● Eyesight Adjustment Lens

The Viewfinder is provided with an eyepiece for those with normal vision. If you are near sighted or far sighted, be sure to use an Eyesight Adjustment Lens, otherwise it will be extremely difficult for you to focus the lens precisely. Four different Eyesight Adjustment Lenses are supplied as optional accessories: +2, +0,5, -2,5 and -4 diopter.

## 2. Wahl des Bildausschnittes

Im Sucher sehen Sie 92% des Bildes, das auf Ihrem Film registriert wird. Sie können also getrost Ihr Bild bis in die äußersten Winkel hinein komponieren.

### ● Sehschärfeadapter

Der Sucher ist mit einem Okular für normale Sehschärfe ausgestattet. Wenn Sie kurz- oder weitsichtig sind, sollten Sie unbedingt von dem als Zubehör erhältlichen Ausgleichsadapter Gebrauch machen, da die Scharfeinstellung sonst schwierig sein kann. Diese Adapter sind in 4 Dioptrien erhältlich: +2, +0,5, -2,5 und -4.

## 2. Cadrage

Le viseur vous permet de voir 92/100 de l'image enregistrée sur le film. Vous pouvez donc utiliser sans crainte toute la longueur et largeur de votre viseur pour cadrer votre image.

### ● Lentille de correction à votre vue

L'appareil est livré avec un oculaire pour une personne ayant une vue normale. Si votre vue n'est pas parfaite, il faut utiliser la lentille de correction autrement il vous sera difficile de faire une bonne mise au point. Il existe 4 lentilles: +2, +0,5, -2,5 -4 dioptries.

## 2. Encuadre su fotografía

El visor le permitirá ver el 92% de toda la visión que registrará su película de forma que puede utilizar toda la anchura y profundidad de la zona que observa en su visor para encuadrar su fotografía.

### ● Lente de ajuste para corrección de la visión

Al visor se le proporciona un ocular para los que tienen visión normal. Si es Vd. de vista corta o de vista lejana, asegúrese de utilizar una lente con ajuste o corrección de visión, ya que si no le será muy difícil enfocar con precisión el objetivo. Como accesorios a opción se suministran cuatro lentes de corrección de visión: +2, +0,5, -2,5 y -4 dioptrias.

## CORRECT EXPOSURE

### 1. Press slightly the Shutter Release Button

Point the camera at your subject while looking through the viewfinder and press slightly the Shutter Release Button ④ partway down. The meter needle on the right hand side of the viewfinder will move up from the (—) position.

### 2. Turn the Aperture Selector Ring

Press slightly the Shutter Release Button and turn the Aperture Selector Ring ⑱ until the needle in the viewfinder moves into the center of the indentation. You now have the correct exposure.

### 3. If the Needle does not move into the Center of the Indentation

If the meter needle does not move into the center of the Indentation by turning the Aperture Selector Ring, you will have to change the shutter speed.

- If the needle is near the (+) side, increase the shutter speed. (Example: If the shutter speed is 1/125 sec., turn the dial to 1/250 sec.).
- If the needle is near the (—) side, reduce the shutter speed. (Example: If the shutter speed is 1/125 sec., reduce it to 1/60 sec.).

### 4. Wide Measuring Range

Since the light that is measured is the average light intensity falling on the focusing glass, the range of measurement must differ depending on the speeds of the lens and film. A noteworthy feature of this

exposure meter is that it covers a wide range of exposure values. If you are shooting with Fujicolor FII (ASA 100) film using a 50mm F1.4 lens, for example, the range covered would be EV1 ~ EV18.5 (f/1.4 1 sec. ~ f/16 1/1500 sec.). If the lens is 55mm F1.8, the range is from EV1.7 ~ EV18.5 (f/1.8 1 sec. ~ f/16 1/1500 sec.).

In addition, the full aperture metering system of the Fujica ST705 lets you focus with the lens wide open so that the viewing image through the viewfinder remains always bright. It also enables you to check the depth of field for the aperture you have selected by pressing the Depth of Field Preview Button. (See page 59, "Utilizing the lens depth of field".)

The chart on page 53 shows the light measuring range of the Fujica ST705's exposure meter. A built-in safety device holds the operation of the Shutter Speed Selector Dial within the range given in the chart.

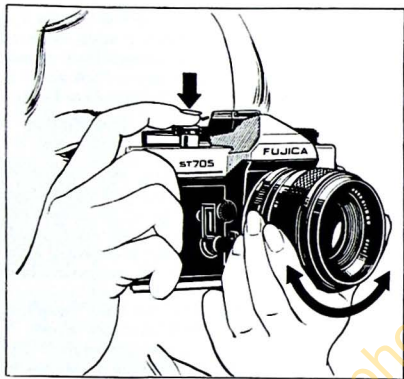

Under  
 Unterbelichtet  
 Sous-exposé  
 Sub-Exposición



Moderate  
 Richtig  
 Normal  
 Correcto



Over  
 Überbelichtet  
 Surexposé  
 Sobre-Exposición

app-phot.com

## KORREKTE BELICHTUNG

### 1. Drücken Sie leicht auf den Auslöseknopf

Richten Sie die Kamera auf Ihr Motiv und drücken Sie leicht den Auslöseknopf ④ ungefähr halbwegs nieder. Beachten Sie gleichzeitig die Meßwerknadel auf der rechten Seite des Sucherbildes. Sie wird von der (—) Position nach oben hin ausschlagen.

### 2. Drehen Sie den Blendenring

Drücken Sie leicht auf den Auslöseknopf und drehen gleichzeitig den Blendenring ⑱ am Objektiv bis die Nadel sich im Zentrum des ausgesparten Rahmenfeldes befindet. Nun ist die richtige Belichtung eingestellt.

### 3. Wenn sich die Meßwerknadel nicht in das Zentrum bewegen läßt

Falls sich die Meßwerknadel nicht in das Zentrum des offenen Feldes bringen läßt, müssen Sie Ihre Verschußzeit verändern.

- Wenn die Nadel auf der (+) Seite steht, vermehren Sie die Belichtungszeit (Beispiel: Wenn die Verschußzeit 1/125 Sek. beträgt, drehen Sie die Wahlscheibe auf 1/250 Sek.).
- Wenn die Nadel zur (—) Seite ausschlägt, vermindern Sie die Belichtungszeit (Beispiel: Betrag die Verschußzeit 1/125 Sek., gehen Sie auf 1/60 Sek. herunter).

### 4. Großer Messungsbereich

Da die gemessene Lichtmenge die Durchschnittshelligkeit des auf die Mattscheibe fallenden Lichtes ist, muß der Messungsbereich, abhängig von der

Lichtstärke des Objektivs und der Empfindlichkeit des Filmes, unterschiedlich sein. Eine bemerkenswerte Eigenschaft des Belichtungsmessers ist die Tatsache, daß er einen sehr weiten Bereich von Lichtwerten aufweist. Wenn Sie zum Beispiel einen 21 DIN Film wie den FUJICOLOR F-II (ASA 100) mit einem 50mm 1 : 1,4 Objektiv benutzen, beträgt der Meßbereich von Lichtwert 1 ~ 18,5 (1 : 1,4 1 Sek. ~ 1 : 16 1/1500 Sek.). Mit einem 55mm 1 : 1,8 Objektiv ist der Bereich Lichtwert 1,7 ~ 18,5 (1 : 1,8 1 Sek. ~ 1 : 16 1/1500 Sek.).

Ferner erlaubt Ihnen das Offenblendenmessungssystem der FUJICA ST705, die Scharfeinstellung mit einem weit geöffneten Objektiv zu machen, damit Ihr Aufnahmeobjekt im Sucher immer hell bleibt. Sie können auch die Tiefenschärfe bei der von Ihnen gewählten Blende feststellen, indem Sie auf den Tiefenschärfenkontrollknopf ⑩ drücken. (Siehe Seite 60, "Die Vorteile der Tiefenschärfe"). Die Tabelle auf Seite 53 zeigt Ihnen den Messungsbereich des Belichtungsmessers der FUJICA ST705. Eine eingebaute Sicherheitsvorrichtung sperrt die Betätigung der Verschußzeitenwahlscheibe außerhalb des in dieser Tabelle gezeigten Bereiches ab.

## EXPOSITION

### 1. Mise en circuit du posemètre

Dirigez l'appareil vers le sujet tout en regardant dans le viseur et appuyez à demi sur le bouton du déclencheur ④ très légèrement. L'aiguille du posemètre, qui se trouve dans la partie droite de votre viseur se déplacera vers le haut.

### 2. Réglage du diaphragme

En appuyant légèrement sur le bouton du déclencheur et en tournant la bague de diaphragme ⑩ l'aiguille se déplacera dans la zone de mouvement. Lorsqu'elle s'arrêtera dans le centre l'exposition sera bonne.

### 3. Cas extrêmes

Si l'aiguille n'arrive pas à se stabiliser dans le centre de la zone de mouvement, il faudra changer la vitesse d'obturation.

- Si l'aiguille est près du (+) augmentez la vitesse (Exemple: si la vitesse est 1/125 sec, tournez le cadran à 1/250 sec.).
- Si l'aiguille est près du (-) réduisez la vitesse (Exemple: si la vitesse est 1/125 sec, réduisez-la à 1/60 sec.).

### 4. Grande plage de mesure

Etant donné que la lumière mesurée représente l'intensité moyenne de lumière tombant sur le verre de mise au point, la plage de mesure varie selon la sensibilité du film utilisé et la vitesse d'obturation. Un des avantages de ce posemètre est qu'il a une très grande sensibilité. Par exemple: vous utilisez un

FUJICOLOR F-II (100 ASA) et un objectif 50mm F1,4, la gamme couverte par le posemètre est de EV1 à EV18,5 (f/1,4-1 sec. ~ f/16 1/1500è sec.). Pour un objectif 55mm F1,8 la gamme est de EV1,7 ~ EV18,5 (f/1,8 1 sec. ~ f/16 1/1500è sec.).

En outre, le système de mesure à pleine ouverture du FUJICA ST705 vous permettra d'effectuer la mise au point avec un diaphragme grand ouvert pour que votre image dans le viseur reste toujours claire. Il donne également la possibilité de contrôler la profondeur de champ pour le diaphragme sélectionné en appuyant sur le bouton de vérification de la profondeur de champ ⑩. (Voir page 61, "La profondeur de champ").

Le tableau sur page 53 montre la plage de mesure du posemètre du FUJICA ST705. Un cran de sécurité maintient le fonctionnement du cadran de sélection des vitesses en relation avec la gamme donnée par ce tableau.

## EXPOSICION CORRECTA

### 1. Pulse ligeramente el botón de disparo del obturador

Dirija la cámara hacia el tema que quiera fotografiar, mientras mira a través del visor y pulse ligeramente el botón de disparo del obturador ④ a medio camino. La aguja medidora que está en la parte derecha del visor se moverá hacia arriba desde la posición (—).

### 2. Gire el anillo selector de abertura de diafragma

Pulse ligeramente el botón de disparo del obturador y dé vueltas al anillo selector de abertura de diafragma ⑮ hasta que la aguja del visor se mueva hasta el centro de la ranura. Ahora tiene Vd. la exposición correcta.

### 3. Si la aguja no se mueve al centro de la ranura

Si la aguja no se mueve al centro de la ranura girando el anillo selector de apertura, tendrá que cambiar la velocidad de obturador.

- Si la aguja está cerca del lado (+) aumente la velocidad de obturador (ejemplo: si la velocidad de obturador es de 1/125 de segundo, gire el dial hasta colocar 1/250 de seg.).
- Si la aguja está cerca del lado (—), reduzca la velocidad del obturador (por ejemplo: si la velocidad del obturador es de 1/125 de segundo, llévela a 1/60 de seg.).

### 4. Amplia gama de medidas

Como la luz que se mide es la intensidad media de luz que incide en el cristal de enfoque, la gama de medida debe diferir según las velocidades del

objetivo y la sensibilidad de la película. Una característica notable de este exposímetro es la de que cubre una amplia gama de valores de exposición. Si fotografía con película FUJICOLOR F-II (ASA 100) utilizando un objetivo F1,4 de 50mm por ejemplo, la gama cubierta sería de EV1 hasta EV18,5 (f/1,4 1 seg. ~ f/16 1/1500 seg.). Si la lente es de 55mm. F1,8 la gama es de EV1,7 hasta EV18,5 (f/1,8 1 seg. ~ f/16 1/1500 seg.).

Además, el sistema de medición a plena abertura de la FUJICA ST705 le permite enfocar con un diafragma plenamente abierto para que la vista a través del visor quede siempre clara. También le da la posibilidad de comprobar la profundidad de campo de enfoque para la abertura que haya seleccionado apretando el botón de verificación de la profundidad de campo ⑩. (Ver la página 62, "Para aprovechar la profundidad de campo de enfoque del objetivo").

La tabla en la página 53 muestra la gama de medida de luz del exposímetro de la FUJICA ST705. Un dispositivo incorporado de seguridad mantiene el funcionamiento del dial del selector de velocidad del obturador, dentro de la gama que se da en la tabla.



## HOLDING THE CAMERA AND RELEASING THE SHUTTER

### 1. Hold the Camera Steady

If you don't hold the camera steady, your pictures will not turn out sharp because the camera will shake. Be sure to hold yourself in good balance with elbows close against your body and the camera pressed lightly against your face. This is all the more necessary if you are shooting with the camera held vertically. Practice a little and get used to these motions.

### 2. Press Down the Shutter Release Button

Be sure to press down the Shutter Release Button ④ gently. Any jerky motion can cause the camera to shake and pictures to be unsharp.

### 3. When To Use a Tripod

If you are taking a close-up, telephoto shot, or if you are shooting at a shutter speed slower than  $1/30$  sec., be sure to use a tripod and cable release to avoid camera shake.

A cable release is also recommended for shooting long-exposure shots with the camera placed on a table, against a tree, or on some other steady foundation. A cable release with a stopper attachment is a very convenient item for shooting with the camera set at B (bulb). You can press open the shutter, hold it in that position with the stopper for as long as you want, then release the stopper to close the shutter.

## KAMERA RUHIG HALTEN UND AUF DEN AUSLÖSEKNOPF DRÜCKEN

### 1. Kamera ruhig halten

Um eine Verwackelung während der Belichtung zu verhindern, muß die Kamera unbedingt ruhig gehalten werden. Sie sollten deshalb die Kamera so halten, daß eine Erschütterung ausgeschaltet wird, indem Sie Ihren Arm am Körper abstützen und die Kamera nur leicht an das Gesicht halten. Besonders wichtig ist dies bei Aufnahmen im Hochformat. Mit einiger Übung sollte dies aber keine Schwierigkeiten bereiten.

### 2. Drücken Sie auf den Auslöseknopf

Die Belichtung durch Betätigung des Auslöseknopfes ④ muß unbedingt leicht und sanft erfolgen. Ruckartige Auslösung kann eine Verwackelung zur Folge haben.

### 3. Der Gebrauch eines Stativs

Bei Aufnahmen mit einem Teleobjektiv oder einer Verschlusszeit unter  $1/30$  Sek. sowie bei Nahaufnahmen empfehlen wir ein Stativ und einen Drahtauslöser zu verwenden, um jede Erschütterung auszuschalten.

Der Drahtauslöser sollte auch benutzt werden, wenn Sie Zeitaufnahmen machen, wobei die Kamera unter Zuhilfenahme eines Tisches oder Baumes oder eines anderen festen Gegenstandes absolut ruhig gehalten werden muß. Ein arretierbarer Drahtauslöser ist für Zeitaufnahmen mit "B" sehr praktisch. Die Belichtung erfolgt, indem der Verschluss geöffnet und der

Drahtauslöser für die von Ihnen gewünschte Belichtungszeit arretiert wird. Durch eine einfache Drehung der Stoppschraube schließt sich der Verschluss wieder.

## PRISE DE VUE

### 1. Prise en main de l'appareil

Si l'appareil n'est pas maintenu parfaitement stable, vos photos seront floues. Assurez vous donc de votre équilibre, les coudes près du corps et l'appareil placé légèrement contre le visage. C'est d'autant plus nécessaire si vous tenez l'appareil verticalement. Exercez-vous à faire ce mouvement.

### 2. Déclenchement

Appuyez très doucement sur le déclencheur ④. Tout mouvement brusque ferait bouger l'appareil.

### 3. Quand utiliser un pied

Si vous faites un portrait, une photo au téléobjectif, ou si la vitesse choisie est inférieure à 1/30 de seconde, utilisez un pied et un flexible pour éviter des secousses.

Le flexible est recommandé pour des prises de vues à la pose (3,4 secondes). Il faudra alors poser l'appareil sur une table, contre un arbre ou tout autre support stable. Il existe du flexible 2 temps spéciales pour la pose. Un déclencheur flexible avec un dispositif d'arrêt est très commode pour une prise de vue réglée sur B (pose). Vous pourrez presser ouvert l'obturateur, le fixer dans cette position avec le dispositif d'arrêt aussi longtemps que vous voulez, et ensuite déclencher ce dispositif pour fermer l'obturateur.

## MANTENGA LA CAMARA FIRME Y APRIETE EL BOTON DE DISPARO DEL OBTURADOR

### 1. Mantenga la cámara firme

Si no mantiene la cámara firme, sus fotografías no serán claras porque se moverán. Asegúrese a Vd. mismo un buen equilibrio con los codos pegados al cuerpo y la cámara situada ligeramente contra su cara. Esto es todo lo necesario si dispara con la cámara mantenida verticalmente. Practique un poco y acostúmbrese a estos movimientos.

### 2. Apriete el botón de disparo del obturador

Asegúrese de apretar suavemente el botón de disparo del obturador ④. Cualquier movimiento violento hará que se mueva la cámara.

### 3. Cuando utilizar un trípode

Si toma primeros planos, una fotografía con un teleobjetivo o si fotografía a una velocidad de obturador menor de 1/30 de segundo, asegúrese de utilizar un trípode y un cable de disparo, para evitar que se mueva la cámara.

El disparo por cable se recomienda también para hacer fotografías con larga exposición con la cámara situada en una mesa, contra un árbol o en algún otro sitio firme. Un disparo por cable con un accesorio detenedor es un artículo muy conveniente para fotografiar con la cámara ajustada en B (pose). Puede abrir del todo el obturador, mantenerlo en dicha posición con el detenedor durante todo el tiempo que desee, y a continuación soltar el detenedor para cerrar el obturador.



## REWINDING FILM AND UNLOADING FILM

After you have finished a roll of film, rewind it back into the cartridge and take it out of the camera.

### 1. Press the Film Rewind Button

First, press down the Film Rewind Button (31) located on the underside of the camera. Once you have pressed down this button, you can let it go because it will stay depressed. The Sprocket Wheels (33) are now free.

## NACH DER BELICHTUNG IHRES FILMS

Nachdem Sie Ihren Film belichtet haben, wird er in die Kasette zurückgespult und aus der Kamera genommen.

### 1. Drücken Sie auf den Rückspulknopf

Zunächst drücken Sie auf den Rückspulknopf (31), der sich an der Unterseite der Kamera befindet. Ein einmaliger kurzer Druck genügt, der Knopf bleibt in der Position und gibt die Transportzahnäder (33) frei.

## APRES LES PRISES DE VUES

Votre film terminé, suivez bien les recommandations suivantes.

### 1. Débrayage du système d'entraînement

Il faut d'abord appuyer sur le bouton (31) situé sur la partie inférieure de l'appareil. Relâchez immédiatement votre doigt, ce bouton restera enclenché, et l'axe d'entraînement du film (33) sera libre.

## DESPUES DE TOMAR SUS FOTOGRAFIAS

Una vez que ha terminado un carrete de película, vuelva a rebobinarlo en el cartucho y sáquelo de la cámara.

### 1. Apriete el botón de rebobinado de la película

En primer lugar apriete el botón de rebobinado de película (31) situado en la parte inferior de la cámara. Una vez que ha apretado este botón, puede soltarlo porque permanecerá en esta posición. El eje dentado (33) está ahora libre.

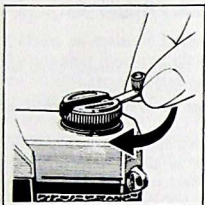

## 2. Turn the Film Rewind Crank

Erect the Film Rewind Crank **15** and wind it in the direction of the arrow to return the exposed film back into the cartridge. Just before the end of the film is reached, you will feel a slight tension release on the crank. Give it 2 more turns and the film is wound back into the cartridge.

## 2. Drehen des Rückspulhebels

Richten Sie den Filmrückspulhebel **15** auf und drehen Sie ihn in Pfeilrichtung. Dadurch wird der Film in die Kassette zurückgespult. Kurz vor Beendigung der Rückspulung werden Sie einen leichten Widerstand spüren. Mit zwei weiteren Umdrehungen ist der Film vollständig in die Originalfilmkassette zurückgespult.

## 2. Réembobinage

Dégagez la manivelle **15** et tournez dans la direction indiquée par la flèche et réembobinez le film dans le chargeur jusqu'à ce que vous sentiez une légère tension. Faire 2 tours supplémentaires, vous pouvez ouvrir l'appareil.

## 2. Gire la palanca de rebobinado de la película

Levante la palanca de rebobinado de la película **15** y dele vueltas en la dirección de la flecha para volver la película ya utilizada al cartucho. Un poco antes de que llegue el final de la película, sentirá una ligera tensión en la palanca. Dele dos vueltas más y la película terminará de enrollarse en el chasis.

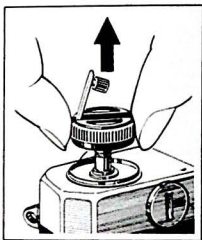

### 3. Open the Camera Back

Lift the Combination Film Rewind Crank - Camera Back Lock ⑮ until the Camera Back ⑳ opens with a snap. Now, take out the cartridge and send it to the processor - the sooner the better.

### 3. Öffnen der Kamerarückwand

Durch Anheben des kombinierten Rückspulhebels—Kameraverschlusses ⑮ öffnet sich die Kamerarückwand ⑳ automatisch. Jetzt können Sie Ihren Film herausnehmen und entwickeln lassen; übrigens, je früher desto besser.

### 3. Ouverture de l'appareil

Tirez le bouton ⑮. Le dos de l'appareil ⑳ s'ouvre. Sortez le chargeur. Donnez-le à développer, le plus tôt sera le mieux.

### 3. Abra la parte posterior de la cámara

Levante la combinación: palanca de rebobinado de película - cierre de la tapa posterior de la cámara ⑮, hasta que la tapa posterior ⑳ se abre con un salto. A continuación saque el cartucho y envíelo al laboratorio de revelado, cuanto antes mejor.

- Be sure to load and unload the cartridge in the shade away from direct sunlight.
- If the end of the film is reached when you have wound the Film Advance Lever half-way around, do not force it because the film might break. Simply press the Film Rewind Button and wind the Film Advance Lever all the way back. The shutter will be cocked, but the film will remain stationary. Since you have already pressed the Film Rewind Button, all you need do is turn the Film Rewind Crank.

- Beachten Sie bitte, daß Ihr Film immer im Schatten und nie in direktem Sonnenlicht eingelegt oder aus der Kamera genommen werden muß.
- Wenn Sie das Ende des Filmes erreicht haben, kommt es oft vor, daß der Filmaufzugshebel nur halb und nicht bis zum Anschlag gedreht werden kann. Bitte wenden Sie keine Gewalt an, der Film könnte sonst reißen. Drücken Sie auf den Filmrückschaltknopf und bringen Sie dann den Filmaufzugshebel bis zum Anschlag. Der Verschluss ist nun gespannt, während der Film nicht transportiert wird, da die Transportzahnäder ausgekuppelt sind. Sie brauchen jetzt lediglich den Film in der oben beschriebenen Weise zurückzuspulen.

- Il est recommandé de charger ou décharger l'appareil à l'abri de la grande lumière.
- Si vous sentez une résistance quand la fin du film est arrivée, ne forcez pas et pressez simplement le bouton de débrayage, puis actionnez le levier d'armement et ensuite continuez à réembobiner.

- Asegúrese de cargar y descargar el chasis en un lugar sombrío lejos de la luz directa del sol.
- Si llega al extremo de la película cuando ha enrollado la palanca de avance de la película aproximadamente la mitad de camino, no la fuerce porque la película puede romperse si lo hace. Simplemente apriete el botón de rebobinado de película y a continuación accione la palanca de avance de película hacia la derecha. El obturador se armará, pero la película permanecerá fija. Como ha apretado ya el botón de rebobinado de la película, todo lo que tiene que hacer es dar vueltas a la palanca de rebobinado.

PART  
TEIL  
CHAPITRE  
PARTE

# 2

## ADVANCED TECHNIQUES

Read this only after you have mastered Part 1. After you have read this manual, you will not only have gained a knowledge of the mechanical operations of this camera but also of the immense possibilities of the FUJICA ST705 camera system as a whole. In other words, you will be ready for adventures into the new and untrodden regions of photography.

## TECHNIK FÜR FORTGESCHRITTENE

Bitte lesen Sie die folgenden Seiten erst dann, wenn Sie Teil 1 beherrschen. Diese Gebrauchsanweisung wird Ihnen nicht nur die Kenntnis über die mechanischen Funktionen dieser Kamera vermitteln, sondern Ihnen auch die außergewöhnlichen Möglichkeiten des FUJICA ST705 Kamerasystems zeigen. Das Spiegelreflexsystem der FUJICA ST705 erschließt Ihnen fast alle Anwendungsbereiche auf dem Gebiete der Fotografie.

## TECHNIQUES ET GENERALITÉS DE PRISE DE VUE

Lisez attentivement ce chapitre, vous obtiendrez une connaissance parfaite des opérations mécaniques de cet appareil, et il vous fera apprécier toutes les possibilités du FUJICA ST705. En d'autres mots, vous pourrez découvrir facilement les domaines secrets de la photographie.

## TECNICAS AVANZADAS

Lea esta parte solamente después de dominar la parte 1. Una vez que haya leído este manual, no solamente habrá conseguido un conocimiento de las operaciones mecánicas de esta cámara, sino también de las inmensas posibilidades del sistema de cámara FUJICA ST705 en su totalidad. En otras palabras, estará preparado para una fascinante aventura en las regiones nuevas e inexploradas de la fotografía.



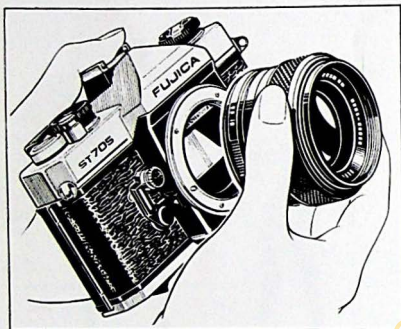

## CHANGING THE LENS

A complete range of highly color-compatible, high resolution FUJINON interchangeable lenses are available for shooting scenics, portraits, snap-shots, news photos, and photo records with the FUJICA ST705. You can also use any lens with a Practica screw mount on it as well as any Leica mount lens by simply attaching a Leica mount adapter on the camera. But the Leica mount lens can only be used for shooting close-ups.

### How to change the Lens

To remove a lens, push back the Lens Safety Lock Release Button ⑪ in the direction of the arrow and turn the lens barrel to the left (counterclockwise). To mount, just screw the lens in turning it clockwise until it stops with a click.

**Warning:** Correct exposure is impossible unless the lens is mounted precisely in position.

- When changing the lens, be careful not to touch the lens glass or the mirror in the body with your fingers.
- Do not press in the Depth of Field Preview Button when changing the lens.

## AUSWECHSELN DES OBJEKTIVES

Eine vollständige Auswahl von farbkorrigierten, hochwertigen FUJINON-Wechselobjektiven stehen Ihnen zur Verfügung; ob Sie nun Landschaften, Portraits, Schnappschüsse, Reportagen oder Erinnerungsbilder mit Ihrer FUJICA ST705 machen wollen. Außerdem paßt jedes Objektiv mit Praktica/Schraubgewinde in die ST705. Mit einem entsprechenden Adapter können auch Leica-Objektive verwendet werden, jedoch nur für Nahaufnahmen.

### Objektivwechsel

Um das Objektiv aus der Kamera zu nehmen, drücken Sie den Sicherheitsverschlußknopf des Objektivs ① in Pfeilrichtung und drehen den Objektivtubus nach links (entgegen dem Uhrzeigersinn). Das Einsetzen des Objektivs erfolgt in gleicher Weise. Schrauben Sie es bitte durch Drehen nach rechts fest ein.

**Wichtig:** Eine richtige Belichtung ist nicht zu erhalten, wenn das Objektiv nicht ordnungsgemäß eingesetzt worden ist.

- Vermeiden Sie, daß Objektiv und Spiegel beim Auswechseln der Objektive berührt werden.
- Beachten Sie beim Auswechseln der Objektive, daß Sie nicht auf den Tiefenschärfenkontrollknopf drücken.

## OBJECTIFS COMPLEMENTAIRES

Une gamme complète d'objectifs FUJINON sont à votre disposition. Ils sont d'une très grande qualité et d'une haute définition et vous permettront de réaliser des prises de vues exceptionnelles. Vous pouvez également utiliser sur cet appareil des objectifs avec montures type Praktica ou Leica en fixant une bague d'adaptation Leica. Cependant des objectifs à montures Leica ne peuvent être utilisés que pour prendre des portraits.

### Comment changer l'objectif

Pour démonter l'objectif, dégager le cran de sécurité ① en poussant dans la direction de la flèche, puis tourner le corps de l'objectif vers la gauche (dans le sens contraire des aiguilles d'une montre). Pour remettre un objectif en place, le visser vers la droite jusqu'à ce qu'on sente un déclic.

**Note:** Il est impossible d'obtenir une exposition correcte si l'objectif n'est pas monté convenablement.

- Eviter de toucher le miroir ou le verre de l'objectif avec les doigts.
- Ne pas appuyer sur le bouton de profondeur de champ lors du changement d'objectif.

## PARA CAMBIAR LOS OBJETIVOS

Para fotografiar escenas, retratos, otras fotografías y fotografías de archivo, con la FUJICA ST705, hay disponible una gama completa de objetivos intercambiables FUJINON de alta resolución y totalmente compatibles al color. Puede utilizar también cualquier objetivo con un montaje a rosca "Praktica" en el mismo, así como cualquier objetivo de montaje Leica, simplemente agregando un adaptador de montaje Leica a la cámara. Pero la lente de montaje Leica puede utilizarse solamente para fotografiar primeros planos.

### Cómo cambiar el objetivo

Para desmontar el objetivo liberar el seguro (1) presionándolo en la dirección de la flecha y girar el cuerpo del objetivo hacia la izquierda. Para montar, sólo es necesario enroscar el objetivo hasta sentir el clic de fijación.

**Nota:** No se obtiene una exposición correcta a menos que se haya montado bien el objetivo en la cámara.

- Al cambiar los objetivos evite tocar con los dedos el cristal del objetivo y el espejo de la cámara.
- No presione el botón de profundidad de campo cuando se cambian los objetivos.

USING FUJINON INTERCHANGEABLE LENSES  
VERWENDUNG DER FUJINON WECHSELOBJEKTIVE  
UTILISATION DES OBJECTIFS INTERCHANGEABLES FUJINON —  
USO DE LOS OBJETIVOS INTERCAMBIABLES FUJINON

28 mm



35 mm

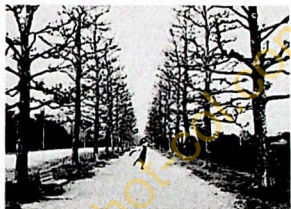

55 mm



100 mm



135 mm



200 mm



# EBC FUJINON INTERCHANGEABLE LENSES FOR THE FUJICA ST705

1 Type	2 Brand EBC FUJINON			3 Composition		4 Angle of view	5 Aperture			6 Closest focusing distance		7 Weight (gr)	8 Lens hood	9 Filter (mm)
				10 Components	11 Elements		12 Type	13 Minimum aperture	14 Light metering	15 Meters (m)	16 Feet (ft)			
1 Fish eye	F	1.2.8	16mm	8	12	180°	1 Automatic	22	2 Full aperture	0.25	0.8	425	2 Built-in	1 Four built-in filters
1 Ultra wideangle	W	1.3.5	19mm	8	11	95° 55'	Automatic	22	Full aperture	0.3	1	264	2 Screw in	2
1 Wideangle	W	1.3.5	28mm	7	7	74°	Automatic	16	Full aperture	0.4	1.3	184	1 Slip on	4
	W	1.1.9	35mm	6	8	62° 44'	Automatic	16	Full aperture	0.4	1.3	230	Screw in	4
	W	1.2.8	35mm	6	7	62° 36'	Automatic	16	Full aperture	0.4	1.4	185	Screw in	4
1 Normal		1.1.4	50mm	6	7	45° 22'	Automatic	16	Full aperture	0.45	1.5	270	Screw in	4
		1.1.8	55mm	4	6	42° 10'	Automatic	16	Full aperture	0.45	1.5	200	Screw in	4
1 Macro	M	1.3.5	55mm	4	5	42° 45'	Automatic	32	Full aperture	0.241	0.8	205	Screw in	4
1 Soft	SF	1.4	85mm	4	4	28° 34'	Automatic	16	Full aperture	1.0	3.5	285	Screw in	4
1 Telephoto	T	1.2.8	100mm	4	5	24° 24'	Automatic	22	Full aperture	1.2	4	254	Screw in	4
	T	1.2.5	135mm	4	5	18° 09'	Automatic	22	Full aperture	1.5	5	432	Screw in	5
	T	1.3.5	135mm	4	4	18° 13'	Automatic	22	Full aperture	1.5	5	300	Screw in	4
	T	1.4.5	200mm	5	5	12° 20'	Automatic	22	Full aperture	2.5	8.2	489	Built-in	4
1 Ultra telephoto	T	1.4.5	400mm	4	5	6° 11'	1 Manual	45	2 Stopped down	8	26	1925	Built-in	4
	T	1.5.6	600mm	4	5	4° 07'	Manual	45	Stopped down	12.5	40	3000	Built-in	4
	T	1.8	1,000mm	5	5	2° 28'	Manual	45	Stopped down	30	100	4900	Built-in	4
1 Zoom	Z	1.4.5	75-150mm	10	12	32° 16' 16° 23'	Automatic	22	Full aperture	1.8	6	748	Built-in	6
	Z	1.4.5	54-270mm	12	15	43° 43' 9° 11'	Automatic	22	Full aperture	2.5	8.2	1464	Built-in	8

# EBC FUJINON WECHSELOBJEKTIVE FÜR DIE FUJICA ST705

## OBJECTIVES INTERCHANGEABLES EBC FUJINON DU FUJICA ST705

## OBJETIVOS INTERCAMBIABLES EBC FUJINON DE LA FUJICA ST705

- 1 Typ
- 2 Fisheye
- 3 Ultra-Weitwinkel
- 4 Weitwinkel
- 5 Standard
- 6 Macro
- 7 Weichzeichner
- 8 Telefoto
- 9 Ultra-Telefoto
- 10 Zoom
- 11 Marke EBC FUJINON
- 12 Bestandteile
- 13 Komponenten
- 14 Elemente
- 15 Blickwinkel
- 16 Blende
- 17 Typ
- 18 automatisch
- 19 Manuell
- 20 Kleinste Blende
- 21 Belichtungsmessung
- 22 bei voller Öffnung
- 23 bei Arbeitsblende
- 24 Kleinste Aufnahmeentfernung
- 25 Meter (m)
- 26 Fuß (ft.)
- 27 Gewicht (g)
- 28 Sonnenblende
- 29 Am Objektiv
- 30 Schraubgewinde
- 31 Aufsteckbar
- 32 Filter (mm)
- 33 Vier eingebaute Filter

- 1 Modèle
- 2 Fisheye
- 3 Ultra grand angulaire
- 4 Grand angulaire
- 5 Normal
- 6 Macro
- 7 Soft Focus
- 8 Téléobjectif
- 9 Ultra-téléobjectif
- 10 Zoom
- 11 Marque EBC FUJINON
- 12 Composition
- 13 Parties composantes
- 14 Eléments
- 15 Angle de vision
- 16 Ouverture
- 17 Type
- 18 Automatique
- 19 Manuel
- 20 Ouverture Minimum
- 21 Mesure de la lumière
- 22 A pleine ouverture
- 23 Par diaphragmation
- 24 Mise au point avec distance la plus courte
- 25 Mètres
- 26 Pieds
- 27 Poids (gr)
- 28 Parasoleil
- 29 Incorporé
- 30 A vis.
- 31 Surmonté
- 32 Filtre (mm)
- 33 4 Filtres incorporés

- 1 Tipo
- 2 Fisheye
- 3 Ultra gran angular
- 4 Gran angular
- 5 Normal
- 6 Macro
- 7 Soft Focus
- 8 Teleobjetivo
- 9 Ultra teleobjetivo
- 10 Zoom
- 11 Marca
- 12 EBC FUJINON
- 13 Composición
- 14 Componentes
- 15 Elementos
- 16 Angulo de visión
- 17 Abertura
- 18 Tipo
- 19 Automático
- 20 Manual
- 21 Abertura mínima
- 22 Medición de luz
- 23 A plena abertura
- 24 Por diafragmación
- 25 Distancia mínima de enfoque
- 26 Metros (m)
- 27 Pies
- 28 Peso (g)
- 29 Parasol
- 30 Tipo incorporado
- 31 Tipo rosca
- 32 Tipo montado
- 33 Filtro (mm)
- 34 Cuatro filtros montados

## COUPLING RANGE OF THE FUJICA ST705'S EXPOSURE METER

The chart shows the coupling range of shutter speeds at each ASA film speed. The f-numbers on the bottom row represent the usable range of aperture for each shutter speed.

- ① Shutter Speed 1/(sec.)
- ② Range of Aperture (f/stop)

## KUPPLUNGSBEREICH DES BELICHTUNGSMESSERS DER FUJICA ST705

Die Tabelle zeigt Ihnen den Kupplungsbereich der Verschlusszeiten bei jeder ASA-Filmempfindlichkeit. Die Blendenzahlen auf der untersten Reihe stellen den verwendbaren Blendenöffnungsbereich für jede Verschlusszeit dar.

- ① Verschlusszeit 1/(Sek.)
- ② Blendenöffnungsbereich

## PLAGE D'ACCOUPEMENT DU POSEMETRE DU FUJICA ST705

Le tableau montre la plage d'accouplement des vitesses d'obturation pour chaque sensibilité ASA du film. Les valeurs du diaphragme dans la partie inférieure représentent la gamme des diaphragmes utilisables pour chaque vitesse d'obturation.

- ① Vitesse d'obturation 1/(sec.)
- ② Gamme des diaphragmes (valeur f/)

## CAMPO DE ACOPLAMIENTO DEL EXPOSIMETRO DE LA FUJICA ST705

La tabla muestra el campo de acoplamiento de las velocidades de obturador para cada sensibilidad ASA de película. Los números de abertura en la parte inferior representan la gama de diafragmas utilizables para cada velocidad de obturador.

- ① Velocidad de obturador 1/(seg.)
- ② Gama de diafragmas (valor f/)

app-photocopy



## EXPOSURE CORRECTION

Any normal subject can be accurately exposed by following the meter reading. However, best results are obtained under the following situations by correcting the exposure.

### 1. Backlighted Subjects, etc.

Backlighted subjects or ski scenes, which are dominated by white areas and strong reflections, will turn out with the main subject underexposed. By opening the aperture by 1/2 or 1 full stop, or by approaching the main subject to measure the light intensity, it can be correctly exposed.

### 2. Spot-lighted Subjects, etc.

A person standing before a black background or a spot-lighted subject in a stage play will be influenced by the dark surroundings and turn out overexposed. The aperture should be stopped down by 1/2 or 1 full stop below that indicated by the meter.

### 3. Copying Documents

The major portion of most documents are occupied by white areas. The situation calls for opening the aperture by 1 full stop from that indicated by the meter.

If you want to be more precise, place an 18% standard reflectance card in front of the camera and set the exposure with the exposure meter.

For maximum corner-to-corner sharpness, the minimum practical aperture should be used for copying work and for taking close-ups.

### 4. Taking Advantage of the Eye Cup

With the aperture stopped well down, the light reflected from your eye or spectacles (if you are wearing them) will reach the focusing glass and slightly influence the meter reading. To avoid this, use an Eye Cup over the Viewfinder eyepiece.

Backlighting Subject  
Gegenlichtaufnahme  
Sujet en contre jour  
Temas en contraluz



Spot-lighted Subject  
Bühnenaufnahme  
Scènes de théâtre  
Temas con foco de luz



## BELICHTUNGSKORREKTUR

Ein normal beleuchtetes Motiv kann ohne weiteres korrekt belichtet werden, wenn man sich auf den eingebauten gekuppelten Belichtungsmesser verläßt. Es gibt jedoch Situationen, die eine Belichtungs-korrektur notwendig machen.

### 1. Gegenlichtaufnahmen, usw.

Aufnahmen im Gegenlicht oder im Schnee, bei denen starke Reflektionen einen Großteil des Bildes ausmachen, werden oft den Hauptbildgegenstand unterbelichtet erscheinen lassen. Wenn Sie eine halbe oder ganze Blende mehr, als durch den Belichtungsmesser ermittelt, öffnen, oder wenn Sie sich dem Hauptmotiv nähern und die Lichtstärke messen, wird das Hauptmotiv korrekt belichtet werden.

### 2. Stark angestrahlte Objekte, usw.

Eine Person, die vor einem schwarzen Hintergrund steht, oder stark angestrahlte Objekte, wie z.B. bei Bühnenaufnahmen, werden oft überbelichtet, da der Belichtungsmesser den dunklen Hintergrund mißt. In diesem Fall ist eine Abblendung von einer halben bis einer Blende ratsam.

### 3. Reproduktionen

In den meisten Fällen ist der Untergrund von Schriftstücken weiß und wird dementsprechend vom Belichtungsmesser registriert. Es ist erforderlich, um eine volle Blende mehr, als durch den Belichtungsmesser ermittelt, zu öffnen. Wenn Sie ganz genau vorgehen wollen, messen Sie mit einer 18% Graukarte und stellen Ihre Kamera auf den ermittelten Belichtungswert ein. Um maximale Schärfe zu erreichen, ist immer die kleinste Blende zu wählen.

### 4. Die Vorteile der Augenmuschel

Bei starker Ablendung des Kameraobjektives besteht die Möglichkeit, daß das von Ihrem Auge oder Ihrer Brille reflektierte Licht auf die Mattscheibe fällt und die Belichtungsmessung mehr oder weniger beeinflussen kann. Um dies zu vermeiden, empfehlen wir die Verwendung einer Augenmuschel.

## CORRECTIONS D'EXPOSITIONS

Tout sujet normal peut être exposé avec précision en lisant simplement le posemètre. Cependant dans certains cas, on obtient de meilleurs résultats en corrigeant l'exposition de la manière suivante.

### 1. Contre jour

Des sujets à contre jour, ou des scènes de neige dominés par une zone blanche et où la réflexion est importante, se trouveront avec le sujet principal sous-exposé. En ouvrant le diaphragme de 1/2 ou 1, ou en mesurant l'intensité de lumière près du sujet principal, celui-ci sera correctement exposé.

### 2. Scènes de théâtre

Si le sujet se trouve sur un fond sombre ou éclairé par un projecteur sur une scène de théâtre, il sera influencé par l'arrière plan et sera surexposé. En réduisant le diaphragme de 1/2 ou 1 par rapport à celui indiqué par la cellule, la correction donnera une photo parfaitement exposée.

### 3. Photographie de documents

La plus grande partie des documents en général est blanche. Il faut donc ouvrir le diaphragme d'1 par rapport à celui indiqué par la cellule. Pour être plus précis, placez une carte de réflectance standard 18% en face de la caméra et réglez l'exposition avec le posemètre. Pour plus de netteté dans les angles de l'image le diaphragme devra être fermé le plus possible.

### 4. L'œilleton

Des lumières parasites peuvent passer par le viseur et soit par réflexion sur l'œil soit sur des lunettes, influencer légèrement ainsi à tort le posemètre. Il est donc préférable d'utiliser l'œilleton caoutchouc de l'appareil.

## CORRECCION DE LA EXPOSICION

Cualquier tema normal puede exponerse con toda precisión, siguiendo la lectura del exposímetro. No obstante, se obtienen mejores resultados en las situaciones siguientes, corrigiendo la exposición.

### 1. Temas en contraluz, etc.

Los temas en contraluz o fotografías de nieve, que están dominados por zonas blancas y donde el reflejo es fuerte, dominarán sobre el principal tema que queda subexpuesto. Abriendo la abertura en 1/2 o en 1 diafragma, o acercándose al tema principal para medir la luz, podrá exponerse correctamente el tema principal.

### 2. Temas con foco de luz, etc.

Una persona que esté situada ante un fondo negro o un tema con foco de luz en un escenario, quedará influido por la obscuridad que tiene a su alrededor y quedará sobreexposto. La abertura deberá bajarse en 1/2 o en 1 diafragma, de la indicada por el exposímetro.

### 3. Para copiar documentos

La mayor parte de casi todos los documentos están ocupadas por zonas blancas. La situación exige que se abra la abertura en un punto indicado por el exposímetro. Si quiere ser más preciso, sitúe una tarjeta de reflectancia estandar al 18% ante la cámara y ajuste la exposición con el fotómetro. Para una máxima nitidez de un lado a otro de la fotografía, deberá utilizarse la mínima apertura de diafragma práctica para trabajos de copia y para tomar primeros planos.

### 4. Aproveche las ventajas del adaptador de ojo

Con la abertura detenida hacia abajo, la luz reflejada por su ojo o las gafas (si es que las lleva) alcanzará el cristal de enfoque e influirá ligeramente la lectura del exposímetro. Para evitarlo, utilice el adaptador de ojo sobre el visor del ocular (ocular de goma).

## UTILIZING THE LENS DEPTH OF FIELD

### 1. What is meant by Depth of Field

To check the effects of the aperture you have selected — how well you have blurred out the background or how wide the depth of sharpness is — all you have to do is to look through the viewfinder, because the aperture will close down to the size you have selected as you press down the Depth of Field Preview Button. Thus, the sharpness of a picture extends over a considerable range both in front of and behind the point the lens is focused on. This zone of sharpness is referred to as the depth of field. The width of the depth of field differs depending on the lens focal length, subject distance, and lens aperture.

- ① The higher the aperture number (the smaller the aperture), the wider the depth of field. The lower the aperture number, the narrower it becomes.
- ② The longer the focal length of the lens, the narrower the depth of field, and the shorter it is



A

the wider it becomes.

- ③ The farther the distance the lens is focused on, the wider the depth of field.
- ④ The zone of sharpness in front of the point of sharpest focus is narrower than the zone of sharpness behind the same point.
- ⑤ Example A shows the aperture fully open. Example B shows the aperture stopped down to  $f/16$ .

### 2. How to see the Depth of Field

All the interchangeable lenses of the FUJICA ST705 are provided with a depth of field indicator on the lens barrel. For example, if you are using an F1.8 55mm normal lens and have set the aperture at  $f/8$  and the distance at 15 feet (5m), everything from about 11.5 feet (3.5m) to 28.5 feet (8.7m) will be in sharp focus.



B

## DIE VORTEILE DER TIEFENSCHÄRFE

### 1. Was ist Tiefenschärfe?

Um die Tiefenschärfe der von Ihnen vorgewählten Blendenöffnung zu prüfen, brauchen Sie nur auf den Tiefenschärfenkontrollknopf zu drücken und festzustellen, ob der Hintergrund noch unscharf oder wie groß der Schärfenbereich ist. Sie werden bemerken, daß sich dieser Schärfenbereich über den von Ihnen scharf eingestellten Punkt sowohl zu Ihnen hin, als auch vom Objekt weg in die Tiefe erstreckt. Diese Schärfenzone bezeichnet man als Tiefenschärfe. Der Tiefenschärfenbereich hängt weitgehend von der Brennweite, dem Bildabstand und der Blende ab.

- ① Je kleiner die Blendenöffnung (je höher die Blendenzahl) desto größer die Tiefenschärfe und je weiter die Blendenöffnung (d.h. je niedriger die Blendenzahl) desto geringer die Tiefenschärfe.

- ② Je länger die Brennweite, desto geringer ist die Tiefenschärfe und je kürzer die Brennweite, desto größer ist sie.
- ③ Je weiter die eingestellte Entfernung ist, desto größer ist der Schärfenbereich.
- ④ Die Schärfenzone vom scharfeingestellten Punkt hin zur Kamera ist geringer als die in die Tiefe hinein.
- ⑤ Beispiel A: Mit voller Blendenöffnung  
Beispiel B: Abgeblendet auf 16

### 2. Die Ermittlung der Tiefenschärfe

Alle Objektive der FUJICA ST705 haben einen Tiefenschärfenindex auf dem Tubus. Beispiel: Wenn Sie das Standard Objektiv 1 : 1,8/55mm benutzen, auf 8 abblenden und auf 5m scharfeinstellen, wird Ihr Bild von 3,5 bis 8,7m scharf sein.

## LA PROFONDEUR DE CHAMP

### 1. Que veut dire profondeur de champ

Pour vérifier les effets du diaphragme que vous avez sélectionné - comment vous avez brouillé le fond ou de quelle profondeur est le champ de netteté - tout ce que vous avez à faire est de presser le bouton pour contrôler la profondeur de champ. En effet, le diaphragme se ferme en fonction du réglage exigé par le posemètre et ainsi il vous est facile de constater la netteté de votre image en avant et en arrière du plan choisi pour la mise au point. Cette zone est appelée "Profondeur de champ". Elle varie selon la focale de l'objectif, la distance du sujet, et le diaphragme.

- 1 Plus le diaphragme est fermé, plus la profondeur de champ est grande. Plus le diaphragme est ouvert, moins vous avez de profondeur de champ.
- 2 Plus la focale de l'objectif est grande, moins vous avez de profondeur de champ et vis et versa.

- 3 Plus la distance appareil - sujet est grande, plus vous avez de profondeur de champ.
- 4 Attention, la zone de profondeur de champ est plus petite en avant qu'en arrière du plan de mise au point.
- 5 L'exemple A montre l'image avec le diaphragme complètement ouvert (1,4), l'exemple B montre cette même image diaphragme fermé à 16.

### 2. Comment voir la profondeur de champ

Tous les objectifs du FUJICA ST705 sont fournis avec une table de profondeur de champ gravée sur le corps de l'objectif.

Ex.: Avec un objectif de 55mm F1,8 diaphragme à f/8 pour une distance de 5m., vous serez nette de 3,5m. à 8,7m.

## PARA APROVECHAR LA PROFUNDIDAD DE CAMPO DE ENFOQUE DEL OBJETIVO

### 1. Que se entiende por profundidad de campo focal

Para comprobar los efectos de la abertura que haya seleccionado — como ha conseguido difuminar el fondo y el grado de nitidez obtenido — todo lo que tiene que hacer es mirar a través del visor porque la abertura se acercará a la medida que haya seleccionado, cuando aprieta el botón de verificación de la profundidad de campo. Así, la nitidez de una fotografía se extiende sobre una gama considerable tanto enfrente como detrás del punto en el que el objetivo está enfocado. Esta zona de nitidez se llama profundidad de campo. El ancho de la profundidad de campo varía según la longitud focal del objetivo, la distancia del tema y la abertura del diafragma del objetivo.

- ① Cuanto mayor es el número de abertura (cuanto más pequeña es) más amplia es la profundidad de campo y cuanto más pequeño es el número de abertura, se hace más reducida.
- ② Cuanto mayor es la longitud focal del objetivo, más reducida es la profundidad de campo, y cuanto más corta es se va haciendo más ancha.

- ③ Cuanto más lejos sea la distancia a la que se ha enfocado el objetivo más amplia es la profundidad de campo.
- ④ La zona de nitidez ante el punto del foco más preciso es más reducida que la zona de nitidez detrás de dicho punto.
- ⑤ El ejemplo A muestra la abertura totalmente abierta.  
El ejemplo B muestra la abertura detenida en  $f/16$ .

### 2. Como observar la profundidad de campo

Todos los objetivos intercambiables de la FUJICA ST705 llevan un indicador de profundidad de campo en el cuerpo del objetivo. Por ejemplo, si utiliza Vd. un objetivo normal  $F1,8/55m$ , y ha fijado la abertura a  $f/8$  y la distancia a 15 pies (5 mts.), todo lo que se encuentre entre 11,5 pies (3,5 mts.) a 28,5 pies (8,7 mts.) se encontrará perfectamente enfocado.

## USING THE SELF TIMER

If you are taking pictures of a group or if you are shooting a family souvenir picture and want to get into the picture yourself, just use the self-timer. First, mount the camera on a tripod, wind the film and push the Self-timer Set Lever all the way down. Next, press the Self-timer Start Button and move back into the picture. The shutter will be automatically released in 8 ~ 10 seconds.

- You can set the self-timer first, then wind the film afterwards, whichever way you prefer.
- Don't press the Shutter Release Button "instead" of the Self-timer Start Button, because you will release the shutter if you do.

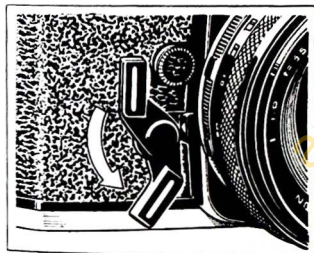

## WIE SIE SICH SELBST FOTO- GRAFIEREN KÖNNEN

Wenn Sie im Familien- oder Erinnerungsfoto nicht fehlen wollen, benutzen Sie den eingebauten Selbstauslöser. Zuerst wird die Kamera auf ein Stativ geschraubt, der Kameraverschluß gespannt und der Hebel des Selbstauslösers ganz heruntergedrückt. Sodann muß der Selbstauslöseknopf betätigt werden. Bis zur Auslösung des Verschlusses haben Sie 8 ~ 10 Sekunden Zeit sich ins Bild einzureihen.

- Der Aufzug des Selbstauslösers kann sowohl vor, als auch nach dem Filmtransport und Spannen des Verschlusses erfolgen.
- Niemals auf den Auslöseknopf drücken, sondern immer nur auf den kleinen Selbstauslöser-Arretierknopf.

## COMMENT SE PHOTOGRAPHIER SOI-MEME

Si vous deviez figurer sur une photo, utilisez le retardateur. Placez l'appareil sur un pied, et armez l'obturateur pour la photo. Ensuite abaissez le levier du timer et pressez sur le bouton de démarrage. Vous pouvez alors vous placer dans la photographie. Le déclenchement se fera automatiquement au bout de 8 à 10 secondes.

- Vous pouvez également mettre en route le timer avant d'avoir armé l'obturateur.
- Attention, si vous appuyez sur le bouton déclencheur au lieu de celui du timer, l'obturateur se déclenchera.

## COMO FOTOGRAFIARSE VD. MISMO

Si está tomando fotografía de un grupo de turistas o toma una fotografía de recuerdo familiar queriendo entrar Vd. mismo en ella, utilice el autodesparador automático. En primer lugar, monte la cámara sobre un trípode, enrolle la película y apriete la palanca de ajuste del disparador automático totalmente hacia abajo. Acto seguido, apriete el botón de puesta en marcha y diríjase a incorporarse en el grupo. El obturador se disparará automáticamente en 8 ~ 10 segundos.

- Puede ajustar primero el disparador automático y a continuación enrollar la película, a opción.
- No apriete el botón de disparo del obturador en vez del botón de puesta en marcha del disparador automático, porque si lo hace así, se disparará la máquina y se abrirá el obturador.

app-phot-co

## INFRARED PHOTOGRAPHY

When shooting with infrared film, remember that the point of focus will be slightly closer than the normal point. First, focus the lens on your subject as you would do normally, check the point on the Focusing Ring, and adjust that point to the infrared mark by turning the ring. The infrared mark is the short red line on the left side of the Depth of Field Indicator as you look down on the lens barrel.

## INFRAROT-FOTOGRAFIE

Wenn Sie mit Infrarotfilm fotografieren, beachten Sie bitte, daß der Punkt der Scharfeinstellung etwas näher als bei Normalaufnahmen ist. Zuerst stellen Sie wie üblich nach dem Mattscheibenbild ein, sodann prüfen Sie die Entfernung auf dem Scharfeinstellung und korrigieren diese durch Drehen des Ringes auf die kurze rote Markierung, die sich auf der linken Seite der normalen Scharfeinstellungsmarkierung befindet.

## PHOTO INFRA ROUGE

Lorsque vous utilisez des films infra rouge, le plan de netteté est plus près que la normale. Faites la mise au point normale, vérifiez la distance estimée sur la bague de mise au point et déplacez celle-ci sur la ligne rouge qui est gravée à gauche de l'indication de profondeur de champ.

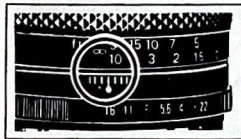

## FOTOGRAFIA INFRARROJA

Cuando fotografía con película infrarroja, recuerde que el punto del foco deberá encontrarse ligeramente más cercano que el punto normal. En primer lugar enfoque el objetivo sobre su tema como lo haría normalmente, compruebe el punto en el anillo de enfoque, y ajuste dicho punto a la marca infrarroja dando vueltas al anillo. La marca infrarroja es la línea roja corta que se encuentra en el lado izquierdo del indicador de profundidad de campo, cuando mira Vd. el cuerpo del objetivo.

## FLASH SYNCHRONIZED SHOOTING

You can use a flash for shooting indoors and night pictures as well as for supplementary lighting in outdoor photography.

### 1. Electronic Flash

- (1) With a cordless, hot-shoe type electronic flash, all that is necessary is to mount it on the camera's hot-shoe ⑬.
- (2) With other types of electronic flash, the flash unit is mounted on the camera's hot-shoe and the cord is plugged into the camera's X-contact socket ⑭.
- (3) With large-size electronic flash, the flash unit is mounted on the camera with the accessory bracket and the cord is plugged into the camera's X-contact socket.
- (4) In each case, the shutter speed is set at 1/60 sec. (marked in red on the Shutter Speed Scale).

### 2. Flash Gun

- (1) The flash cord is plugged into the camera's FP-contact socket ⑮.
- (2) An FP-class bulb is used on the firing unit.

## AUFNAHMEN MIT BLITZLICHTSYNCHRONISATION

Bei Innen- und Nachtaufnahmen werden Sie häufig ein Blitzlicht verwenden; sowie auch manchmal als zusätzliche Lichtquelle für Außenaufnahmen.

### 1. Elektronenblitz

- (1) Haben Sie ein kabelloses Elektronenblitzgerät, so befestigen Sie es an dem Steckschuh ⑬ der Kamera.
- (2) Die anderen elektronischen Blitzlichttypen befestigen Sie ebenfalls auf den Steckschuh, jedoch muß das Kabel in die X-Buchse ⑭ gesteckt werden.
- (3) Bei größeren elektronischen Blitzgeräten wird das Gerät mit einer Halteschiene an der Kamera befestigt. Das Kabel wird in die X-Buchse der Kamera gesteckt.
- (4) In jedem Fall ist die Verschlusszeit 1/60 Sek. (die in Rot auf der Skala der Verschlusszeiten markiert ist).

### 2. Blitzbirnengerät

- (1) Das Blitzlichtkabel wird in die FP-Blitzsynchronisations-Buchse ⑮ der Kamera gesteckt.
- (2) Eine FP-Blitzlichtbirne muß verwendet werden.

## SYNCHRONISATION DU FLASH

On peut utiliser un flash pour les prises de vue à l'intérieur ou dans l'obscurité, ainsi que comme complément d'éclairage à l'extérieur.

### 1. Flash électronique

- (1) Avec un flash électronique sans fil, la seule chose à faire est de le monter sur la prise de flash chargée de l'appareil (13).
- (2) Avec les autres types de flash électronique, le flash est monté sur la prise chargée de l'appareil **et le fil est connecté dans le contact X (23)**.
- (3) Les grands flashes électroniques doivent être fixés sur une barrette. Le fil est connecté dans le contact X.
- (4) **Dans tous les cas, la vitesse d'obturation est fixée à 1/60 sec. marquée en rouge sur l'échelle de l'obturateur.**

### 2. Flash à ampoule

- (1) Le fil du flash est placé dans la prise contact FP (22).
- (2) On utilise une ampoule FP.

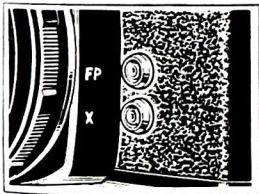

## COMO FOTOGAFIAR CON FLASH

Para tomar fotografías en interiores o en la noche, puede utilizar un flash. También puede usarse como iluminación suplementaria para fotografías al exterior.

### 1. Flash electrónico

- (1) Con un flash electrónico, sin cordón, tipo contacto central, sólo es menester montarlo en la zapata (13) de la cámara.
- (2) Con otros tipos de flash electrónico, el flash se monta en la zapata de la cámara y se conecta el cordón con el enchufe de contacto X (23) de la cámara.
- (3) Con un flash electrónico de tamaño grande, el conjunto del flash se monta sobre un soporte adecuado y el cordón se conecta en el enchufe de contacto X de la cámara.
- (4) En cada uno de estos casos, el obturador se fijará en 1/60 seg. (marcado en rojo en la escala de tiempos de exposición).

### 2. Bombilla de flash

- (1) El cordón del flash se conecta en el enchufe de contacto FP (22) de la cámara.
- (2) La bombilla a utilizar es de la clase FP.

### 3. Synchronizing Ranges

### 3. Champs de synchronisation

### 3. Synchronisierende Bereiche

### 3. Campos de sincronización

Sync Socket Blitzanschluß Prise contact Enchufe	Flash Blitz Flash Flash	Shutter Speed Verschlußzeit Vitesse d'obturation Velocidad del obturador													
		B	1	1/2	1/4	1/8	1/15	1/30	1/60	1/125	1/250	1/500	1/1000	1/1500	
F P	F P													*	*
Sync Contact Synchrokontakt Contact Synchro Contact de sincronización	Electronic flash Elektronenblitz Flash électronique Flash electrónico														
X	M														
	MF														
	F P														

Recommend Shutter Speed  
Empfohlene Verschlusszeiten  
Vitesses recommandées pour différents flashes  
Velocidades recomendadas de obturador

- \* The shutter speeds marked with an \* can result in exposure streaks depending on the type and make of bulb used.
- Die mit einem \* markierten Verschlusszeiten können eine ungleichmäßige Belichtung zur Folge haben, abhängig von dem verwendeten Birnentyp und der Marke.

- \* Les vitesses d'obturation marquées d'un \* peuvent causer une exposition instable, en fonction du type et de la marque d'ampoule utilisée.
- \* Las velocidades de obturador marcadas con un \* pueden dar por resultado una exposición inestable, según el tipo y la marca de bombilla utilizada.

#### 4. Exposure

##### (1) Electronic Flash

Flash guide number divided by subject-to-film distance equals aperture.

Example: Electronic Flash (Guide No. m18/ft. 60)

FUJICOLOR F-II, FUJICHROME R100, FUJIPAN SS (ASA 100)

Subject-to-film distance = 3m/10ft.

$\frac{18 \text{ (GN,m)}/60 \text{ (GN, ft.)}}{3 \text{ (m)}/10 \text{ (ft)}} = 6 \text{ (f/5.6 is the correct aperture)}$

##### (2) FP Flash Bulb

Since the flash guide number varies with the shutter speed, the recommended procedure for determining the aperture is to follow the instructions packed with the flash.

#### 4. Blende

##### (1) Elektronenblitz

Die Leitzahl des Blitzes geteilt durch die Motiv-Film-Entfernung ergibt die Blende.

Z.B.: Elektronenblitz Leitzahl 18

FUJICOLOR F-II, FUJICHROME R100, FUJIPAN SS (ASA 100/21 DIN)

Motiv-Film-Entfernung = 3m

$\frac{18 \text{ (GN)}}{3 \text{ (m)}} = \text{f/5,6 ist die korrekte Blende}$

##### (2) FP Blitzlichtbirne

Da die Blitzleitzahl sich durch die Verschlusszeit verändert, empfehlen wir, die Gebrauchsanweisung in der Blitzlichtpackung zu beachten, damit die Blende korrekt eingestellt wird.

#### 4. Diaphragme

##### (1) Flash électronique

Contrôler le nombre-guide donné avec le flash en fonction de la sensibilité du film utilisé. Diviser le nombre guide par la distance flash-sujet pour obtenir le diaphragme.

Example: Flash électronique (Nombre guide 18) FUJICOLOR F-II, FUJICHROME R100, FUJIPAN SS (ASA 100)

Distance film-sujet = 3 mètres

$\frac{18 \text{ (GN)}}{3 \text{ (m)}} = 6 \text{ (f/5,6 est l'ouverture de diaphragme correctel.)}$

##### (2) Ampoule de flash FP

Comme le nombre guide du flash varie avec la vitesse d'obturation, la meilleure manière de déterminer le diaphragme est de suivre les instructions données avec le flash.

#### 4. Diafragma

##### (1) Flash electrónico

El diafragma a usar es el producto de dividir el número guía del flash por la distancia de la cámara al sujeto.

Ejemplo: Flash electrónico (Guía N° 18)

FUJICOLOR F-II, FUJICHROME R100, FUJIPAN SS (ASA 100)

Distancia de la cámara al sujeto = 3 metros

$\frac{18 \text{ (GN)}}{3 \text{ (m)}} = 6 \text{ (la abertura correcta es f/5,6)}$

##### (2) Bombilla de flash FP

Como el número guía del flash varía según la velocidad de obturación, el procedimiento que se recomienda para determinar el diafragma es seguir las instrucciones que acompañan al flash.

## ACCESSORIES FOR THE FUJICA ST705 DER GEBRAUCH DES ZUBEHÖRS

Interchangeable Lenses of the FUJICA ST705  
Wechselobjektive der FUJICA ST705

- ① EBC FUJINON · T F4.5 200mm
- ② EBC FUJINON · T F3.5 135mm
- ③ EBC FUJINON · T F2.8 100mm
- ④ FUJINON F1.4 50mm

### Accessories

- ⑦ Hood for 100mm and 135mm lenses
- ⑧ Hood for 50mm and 55mm lenses
- ⑨ Hood for 35mm lens
- ⑩ Hood for 28mm lens
- ⑪ Leather Case
- ⑫ Microscope Adapter
- ⑬ Macrocincopy
- ⑭ Extension Bellows
- ⑮ Eye Cup
- ⑯ Right Angle Finder
- ⑰ Extension Tube
- ⑱ Eyesight Adjustment Lens
- ⑲ Close-up Lens
- ⑳ Reverse Adapter
- ㉑ Leica Mount Adapter

### Zubehör

- ⑦ Sonnenblende für 100 und 135mm Objektiv
- ⑧ Sonnenblende für 50 und 55mm Objektiv
- ⑨ Sonnenblende für 35mm Objektiv
- ⑩ Sonnenblende für 28mm Objektiv
- ⑪ Ledertasche
- ⑫ Mikroskopadapter
- ⑬ Macrocincopy
- ⑭ Balgengerät
- ⑮ Augenmuschel
- ⑯ Winkelsucher
- ⑰ Zwischenringe
- ⑱ Sehschärfenadapterlinse
- ⑲ Nahlinse
- ⑳ Umkehr-Adapter
- ㉑ Adapter für Leicagewinde

## LES ACCESSOIRES COMO UTILIZAR LOS ACCESORIOS

Objectifs interchangeables du FUJICA ST705  
Objetivos intercambiables de la FUJICA ST705

- ⑤ EBC FUJINON · W F2.8 35mm
- ⑥ EBC FUJINON · SW F3.5 28mm
- ㉒ EBC FUJINON · Z F4.5 75 ~ 150mm

### Accessoires

- ⑦ Parasoleil pour 100mm et 135mm
- ⑧ Parasoleil pour 50mm et 55mm
- ⑨ Parasoleil pour 35mm
- ⑩ Parasoleil pour 28mm
- ⑪ Sac cuir
- ⑫ Adaptation du microscope
- ⑬ Macrocincopy
- ⑭ Soufflot pour macrophoto
- ⑮ Oeilleton
- ⑯ Viseur angle droit
- ⑰ Tube rallonge
- ⑱ Lentille pour ajuster la vue
- ⑲ Lentille à portrait
- ⑳ Bague de montage inversé
- ㉑ Bague d'adaptation Leica

### Accesorios

- ⑦ Parasol para objetivos de 100mm. y 135mm.
- ⑧ Parasol para objetivos de 50mm. y 55mm.
- ⑨ Parasol para objetivo de 35mm
- ⑩ Parasol para objetivo de 28mm.
- ⑪ Estuche de piel
- ⑫ Adaptador al microscopio
- ⑬ Macrocincopy
- ⑭ Fuelle de extensión
- ⑮ Ocular de goma
- ⑯ Visor de ángulo recto
- ⑰ Tubo de extensión
- ⑱ Lente de ajuste para la visión
- ⑲ Lente para primeros planos
- ⑳ Adaptador inversor
- ㉑ Adaptador de montaje Leica

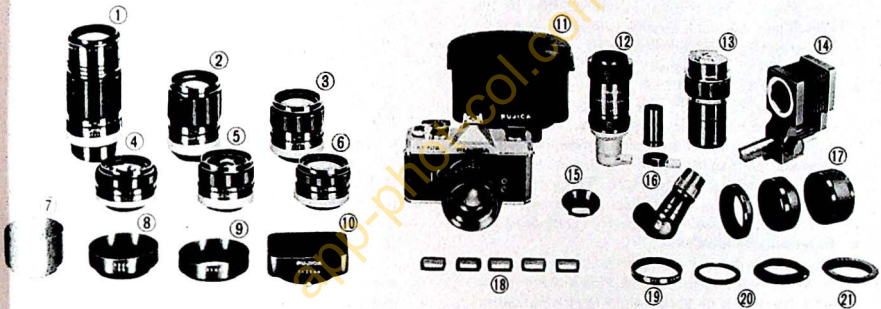

## ACCESSORIES FOR CLOSE-UPS AND COPYING

The single-lens reflex camera is the ideal equipment for taking close-up pictures and for copying work. You are assured of simplicity and accuracy with the accessories provided for these purposes.

- **Close-up Lens** ⑬

If you are shooting a subject that is closer than the shortest shooting distance of the camera lens, just screw in the Close-up Lens in front of the taking lens. With a normal lens in place, it will let you shoot your subject from as close as 11 inches (28cm) up to 19.7 inches (50cm).

- **Extension Tube** ⑰

This is used between the lens and camera body to extend the lens for copying work. Three pieces make a set. Used in combination, they will increase the magnification of a normal lens from approximately 0.34x to 1.2x. These tubes are equipped with automatic diaphragm to allow you to focus the lens with the aperture wide open.

- **Extension Bellows** ⑭

This unit will let you freely adjust the distance between lens and film plane. It is a prime accessory for taking close-ups and high magnification shots of small objects at close distances.

- **Reverse Adapter** ⑳

This accessory is used for mounting the reverse end of the lens to the Extension Bellows unit, to simplify focusing when taking pictures of subjects magnified to larger than life size.

- **Leica Mount Adapter** ㉑

This is used for mounting Leica mount lenses on the camera. Only close-up shots are possible with this adapter in use. You can use it in combination with the extension bellows or extension tubes to mount a FUJINON-ES or FUJINON-EP enlarging lens (These lenses are provided with Leica mount) to take close-ups for maximum sharpness.

- **Microscope Adapter** ⑫

This is used in photomicrography for attaching the camera body to the microscope eyepiece.

- **Right Angle Finder** ⑮

This is attached to the Viewfinder Eyepiece to simplify viewing through the finder when the camera is aimed from a low position or when it is mounted on a copying stand. The eyesight adjustment lens is built in.

- **Macrocincopy** ⑬

This accessory is used for making film reproductions of 8 and 16mm films and microscope slides with the FUJICA ST705. It can also be used as an extension tube for taking extreme close-ups.

## EXPAND THE VERSATILITY OF YOUR FUJICA ST705 WITH PROPER ACCESSORIES

The FUJICA ST705 is provided with a broad range of accessories that will help you to expand the capabilities of your camera.

### • **Lens Hood** ⑦ ⑧ ⑨

This is a vital accessory because it prevents unwanted extraneous light from entering the lens. It is particularly useful for shooting back-lit subjects. The Lens Hood is recommended for shooting under all conditions. If you are not shooting, you can turn it around and cover the lens with it. The lens cap is made to fit over the Lens Hood in this position.

### • **Eyesight Adjustment Lens** ⑩

Eyesight Adjustment Lenses are available to those who find it hard to focus the lens due to eyesight difficulties. Four different attachment lenses (+2, +0.5, -2.5, and -4 diopter) are available to the far-sighted or near-sighted.

### • **Eye Cup** ⑪

This is a protection against extraneous light for a clearer view through the Viewfinder. It also prevents light from entering the camera through the Viewfinder Eyepiece.

### • **Lens Cap**

Lens Front Cap Protects the lens front glass.  
Lens Rear Cap Protects the rear glass and automatic diaphragm of the dismounted lens.

Body Mount Cap Protects the interior of the camera body from dust after the lens has been dismounted.

## ZUBEHÖR FÜR NAHAUFNAHMEN UND REPRODUKTIONEN

Diese einäugige Spiegelreflexkamera ist ideal für Nahaufnahmen und Reproduktionen. Sie können diese Spezialgebiete der Fotografie schnell und präzise bei Verwendung des entsprechenden Zubehörs meistern.

- **Nahlinse** ⑱

Wenn Sie Aufnahmen machen wollen, bei denen Ihr Objekt näher als auf der Entfernungsskala angegebenen Minimumdistanz ist, so schrauben Sie eine Nahlinse vor das Objektiv. Mit dem Standardobjektiv können Sie z.B. dann Aufnahmen von 28 ~ 50cm Entfernung machen.

- **Zwischenringe** ⑰

Zwischenringe finden vor allen Dingen bei Makroaufnahmen und Reproduktionen Verwendung. Sie bestehen aus einem Satz von 3 verschiedenen Ringen, die untereinander beliebig kombiniert oder auch einzeln benutzt werden können. Sie ergeben einen Vergrößerungsfaktor beim Standardobjektiv von ca. 0,34x – 1,2x. Die einzelnen Ringe sind mit einer Springblende ausgestattet, die es Ihnen erlaubt, bei offener Blende scharf einzustellen.

- **Balgengerät** ⑭

Mit diesem Gerät können Sie die Entfernung zwischen dem Objektiv und der Filmebene beliebig variieren. Es ist das ideale Zubehör für extreme Nahaufnahmen (Makrofotografie) von kleinen Objekten.

- **Umkehradapter** ⑳

Dieses Zubehör wird dann verwendet, wenn Sie das Objektiv umgekehrt an das Balgengerät an-

schrauben, um eine leichtere Scharfeinstellung bei Objekten, die überlebensgroß vergrößert werden, zu erreichen.

- **Leicagewinde-Adapter** ㉑

Leica-Objektive können mit diesem Adapter verwendet werden. Allerdings sind nur Nahaufnahmen mit diesem Adapter möglich. Er kann auch in Verbindung mit dem Balgengerät oder Zwischenringen mit den Vergrößerungs-Objektiven FUJINON-EP oder FUJINON-ES (diese Objektive haben ein Leicagewinde) für Nahaufnahmen mit maximaler Schärfe verwendet werden.

- **Mikroskopadapter** ⑫

Er wird für Mikrofotografie zum Befestigen der Kamera an das Mikroskop-Okular gebraucht.

- **Winkelsucher** ⑮

Dieses Zubehörteil wird am Sucherokular der Kamera befestigt und findet hauptsächlich bei Aufnahmen aus der Froschperspektive und bei Reproduktionen Anwendung. Die Sehschärfejustierung ist eingebaut.

- **Macrocincopy** ⑬

Dieses Zubehör wird verwendet, um Reproduktionen von 8 und 16mm Filmen, sowie von Mikroskop-Dias, mit der FUJICA ST705 zu machen. Es kann ebenso als Zwischenstück für extreme Nahaufnahmen benutzt werden.

## ERWEITERN SIE DIE TECHNISCHEN MÖGLICHKEITEN IHRER FUJICA ST705

Das System der FUJICA ST705 bietet eine reiche Auswahl von Zubehörteilen, die die technischen Möglichkeiten Ihrer Kamera erweitern.

### • **Sonnenblende** ⑦ ⑧ ⑨

Dies ist ein sehr wertvolles Zubehör, da es Ihr Objektiv vor unerwünschtem Lichteinfall schützt. Es findet besonders bei Gegenlichtaufnahmen Anwendung, es ist jedoch empfehlenswert, die Sonnenblende immer zu verwenden. Wenn Sie nicht fotografieren, wird sie umgekehrt über das Objektiv gesteckt. Die Objektivschutzkappe paßt auch auf die Sonnenblende in dieser Position.

### • **Sehschärfeadapterlinse** ⑱

Die Sehschärfeadapterlinsen sind für Sie erhältlich, wenn Sie als Brillenträger bei der Scharfeinstellung Schwierigkeiten haben. Vier verschiedene Zusatzlinsen stehen zur Auswahl (+2, +0,5, -2,5, -4 Dioptrien) für Nah- und Weitsichtigkeit.

### • **Augenmuschel** ⑲

Um unerwünschten Lichteinfall in das Sucherokular auszuschalten, wird die Augenmuschel verwendet. Sie verhindert außerdem das Eindringen reflektierenden Lichtes durch den Sucher bei langen Belichtungszeiten.

### • **Objektivschutzkappen**

Vorderkappe Zum Schutz der Vorderseite der Linse

Rückseitenkappe Zum Schutz der Rückseite der Linse und der automatischen Springblende

Gehäusekappe Zum Schutz des Inneren der Kamera, wenn das Objektiv herausgenommen ist

## UTILISATION DES ACCESSOIRES POUR PORTRAIT ET REPRODUCTION

L'appareil Single Lens Reflex est un matériel idéal pour faire des portraits et des travaux de reproductions.

- **Bonnette à portrait** ⑱

Si vous devez photographier un sujet plus près que la plus courte distance autorisée par votre appareil, fixez une bonnette à portrait devant l'objectif et vous pourrez photographier un objet entre 28 et 50cm avec l'objectif normal.

- **Tube d'extension** ⑰

Il se place entre l'objectif et le boîtier pour faire des travaux de reproductions. 3 pièces font un ensemble combiné, ils augmenteront le grossissement d'un objectif normal de x0,34 à x1,2. Ces tubes sont équipés d'un diaphragme automatique pour vous permettre de faire la mise au point diaphragme grand ouvert.

- **Soufflet Macro** ⑭

Cet accessoire vous permet de régler librement la distance entre l'objectif et le plan film. Il est idéal pour le portrait et pour prendre à fort grossissement de très petits objets aux distances très rapprochées.

- **Bague d'adaptation objectif inversé** ⑳

Elle vous sert pour des prises de vues de très près pour obtenir des images plus grandes que nature. Elle se visse sur l'avant de l'objectif qui se trouve alors monté sur l'appareil à l'envers.

- **Bague d'adaptation Leica** ㉑

Elle vous sert d'intermédiaire pour monter un objectif Leica sur votre appareil. Seul les portraits sont possibles. Vous pouvez l'utiliser avec le soufflet Macro pour monter des lentilles FUJINON-EP ou FUJINON-ES pour obtenir des portraits de très grande précision.

- **Adaptateur microscope** ⑫

Il sert à fixer l'appareil sur l'oculaire d'un microscope.

- **Viseur angle droit** ⑮

Il se fixe sur l'oculaire du viseur et la lentille de correction de vue est incorporée. Il vous facilite certaine prise de vue en position difficile.

- **Macrocinécopy** ⑬

Cet accessoire est utilisé avec le FUJICA ST705 pour reproduire sur pellicule les films de 8 et 16mm ainsi que les vues microscopiques en diapositives. Il peut encore servir de tube de raccord pour les prises de vue en très gros plan.

## PROFITEZ AU MAXIMUM DE TOUTES LES POSSIBILITES DE VOTRE FUJICA ST705

Cet appareil peut être fourni avec une grande variété d'accessoires qui vous aideront à bénéficier au maximum de ses possibilités.

- **Parasoleil** ⑦ ⑧ ⑨

Il est très efficace pour éviter les rayons parasites du soleil sur votre objectif surtout lorsque vous photographiez en contre jour. Si vous désirez le laisser sur l'appareil il faut le retourner avant de mettre le bouchon de l'objectif.

- **Lentille de correction de vue** ⑩

Elles sont nécessaires si votre vue n'est pas excellente. Il existe 4 lentilles différentes +2, +0,5, -2,5, -4 dioptries.

- **Ouilleton** ⑪

C'est une protection contre les rayons de lumière dans le viseur. Il empêche également que la lumière n'entre dans l'appareil par l'oculaire.

- **Bouchons d'objectifs**

Bouchon frontal Protège le verre frontal de l'objectif.

Bouchon arrière Protège le verre arrière et le diaphragme automatique de l'objectif démonté.

Bouchon pour le boîtier de l'appareil Protège l'intérieur du boîtier de la poussière quand l'objectif a été démonté.

## ACCESORIOS PARA TOMAR PRIMEROS PLANOS Y PARA TRABAJOS DE COPIA

La cámara reflex de un sólo objetivo es el equipo ideal para tomar fotografías en primeros planos para el trabajo de copias. Asegura la velocidad y la precisión necesaria con los accesorios que se proporcionan para estos fines.

- **Lente para primeros planos** ⑱

Si fotografía un tema que está más cerca de la más corta distancia de disparo del objetivo de la cámara, simplemente enrosque en la parte frontal del objetivo la lente de primeros planos (lente de aproximación). Con un objetivo normal, le permitirá fotografiar el tema desde 11 pulgadas (28cm) hasta 19,7 pulgadas (50cm).

- **Tubo de extensión** ⑰

Se utiliza entre el objetivo y el cuerpo de la cámara para acercar el objetivo al trabajo de copia. Tres piezas forman un juego. Utilizadas en combinación aumentarán el tamaño de un objetivo normal en 0,34x a 1,2x. Estos tubos están equipados con diafragma automático para que pueda enfocar el objetivo con la máxima apertura de diafragma.

- **Fuelles de extensión** ⑲

Esta unidad le permitirá ajustar libremente la distancia entre el objetivo y el plano de la película. Se trata de un accesorio ideal para tomar primeros planos y fotografías con gran aumento de pequeños objetos a muy poca distancia.

- **Adaptador para invertir** ⑳

Este accesorio se utiliza para montar el extremo opuesto del objetivo a la unidad de fuelle de extensión para simplificar el enfoque cuando se toman fotografías de temas con gran aumento a tamaño mayor del natural.

- **Adaptador de montaje Leica** ㉑

Se utiliza para adaptar objetivos con montaje Leica en la cámara. Con este adaptador colocado, solamente se pueden tomar fotografías de primeros planos. Puede utilizarlo en combinación con los fuelles de extensión o los tubos de extensión para montar una lente de aumento FUJINON-ES o FUJINON-EP (estas lentes se proporcionan con el montaje Leica) para tomar fotografías muy cerca de una nitidez extrema.

- **Adaptador de microscopio** ⑫

Se utiliza en fotomicrografía, para fijar el cuerpo de la cámara al ocular del microscopio.

- **Visor de Angulo recto** ⑰

Se une al visor del ocular para simplificar la visión a través del mismo cuando la cámara se pretende utilizar desde una posición baja o cuando se monta en un soporte para efectuar copias. La lente de ajuste de visión va incorporada.

- **Macrocincopey** ⑬

Este accesorio se usa para hacer copias de películas cinematográficas de 8 y 16mm. o de diapositivas microscópicas, con la FUJICA ST705. También se podrá usar como el tubo de extensión para las tomas extremadamente de cerca.

## AMPLIE LA CAPACIDAD DE SU FUJICA ST705 CON LOS ACCESORIOS ADECUADOS

La FUJICA ST705 va provista de una amplia gama de accesorios que le ayudará a ampliar la capacidad de su cámara.

### • Parasoles para los objetivos ⑦ ⑧ ⑨

Se trata de un accesorio muy efectivo porque impide que la luz extraña e indeseable entre en el objetivo. Es particularmente útil para fotografiar personas con fondo claro pero también se recomienda para fotografiar en todas las condiciones. Si no se puede fotografiar, puede desenroscarlo y cubrir el objetivo con el mismo invirtiéndolo. La tapa del objetivo se hace para adaptarse sobre el parasol del objetivo en esta posición.

### • Lente de ajuste de visión ⑩

Las lentes de ajuste de visión están disponibles para aquellos que encuentran dificultades en enfocar el objetivo, debido a imperfecciones de visión. Se dispone de 4 lentes diferentes (+2, +0,5, -2,5 y -4 dioptrías) para los de vista lejana y para la cercana.

### • Adaptador para ojo ⑬ (ocular de goma)

Se trata de una protección contra la luz extraña para poder ver con más claridad, a través del visor. Impide también que entre luz en la cámara a través del ocular.

### • Tapas para los objetivos

Tapa frontal del objetivo Protege el cristal frontal del objetivo.

Tapa posterior del objetivo Protege el cristal posterior y el diafragma automático del objetivo desmontado.

Tapa para el montaje del cuerpo Protege el interior del cuerpo de la cámara del polvo después de haber sido desmontado el objetivo.

## CARE AND STORAGE OF YOUR FUJICA ST705

- After removing the exposed film from the camera, press the shutter release button to be certain the shutter is released.
- Dust off the camera periodically and wipe it clean with cleaning cloth (example: Silicon cloth). Use a blower brush to clean dust and film fragments that may have accumulated inside the camera.
- Guard the lens and viewfinder eyepiece against finger marks and dust. Use a blower brush to remove dust. Wipe off finger marks gently with lens cleaning fluid and lens cleaning paper. Do not touch the mirror with your fingers.
- If you are not using the camera for a long interval, remove the batteries, place the camera and batteries in separate cases, and store them away from moisture, heat, and dust. All the better if you can get hold of some desiccant or similar drying agent to put into the cases together with the camera and batteries.

## BEACHTEN SIE BITTE FOLGENDE VORSICHTSMASSREGELN

- Nachdem Sie den belichteten Film aus der Kamera genommen haben, muß der Auslöseknopf betätigt werden, damit der Verschluss entspannt ist.
- Von Zeit zu Zeit sollte die Kamera mit einem sauberen Tuch gereinigt werden (z.B. mit einem Silikontuch). Benutzen Sie einen weichen Pinsel zur Reinigung des Inneren der Kamera, um eventuelle Staubpartikel und Filmreste die sich angesammelt haben, zu entfernen.
- Schützen Sie die Objektivlinse und den Sucher vor Fingerabdrücken und Staub. Zur Säuberung nur einen weichen Pinsel benutzen. Fingerabdrücke sollten mit Objektivpapier oder einem sehr weichen Tuch entfernt werden. Den Spiegel niemals mit dem Finger berühren.
- Wenn Sie Ihre Kamera einige Zeit nicht benutzen, empfehlen wir die Batterien herauszunehmen und die Kamera an einem staubfreien, trockenen und kühlen Platz aufzubewahren.

## QUELQUES CONSEILS

- Lorsque vous avez terminé un film et que vous rangez votre appareil, vérifiez bien que l'obturateur n'est pas resté armé, et qu'il se trouve en position fermé.
- Nettoyez votre appareil périodiquement avec un chiffon spécial aux silicones. Pour retirer les poussières qui s'accumulent à l'intérieur de l'appareil, il faut employer un pinceau soufflant.
- Eviter les poussières et les marques de doigt pour l'objectif et le viseur. Il faut les nettoyer avec de très grandes précautions. Il ne faut jamais toucher ni nettoyer le miroir avec les doigts.
- Si vous restez un certain temps sans utiliser l'appareil, retirez les batteries et rangez le tout dans un endroit à l'abri de l'humidité, de la chaleur et la poussière. Le mieux que vous pourrez faire est de mettre un dessicatif avec la caméra et les piles.

## ASEGURESE DE OBSERVAR LAS PRECAUCIONES SIGUIENTES

- Después de sacar la película ya utilizada de la cámara, apriete el botón de disparo del obturador para asegurarse de que se suelta el obturador.
- Quite periódicamente el polvo a la cámara limpiándola con un paño limpio (por ejemplo: paño de silicona). Utilice un pincel con expulsor de aire, para quitar el polvo y los fragmentos de película que se hayan acumulado dentro de la cámara.
- Proteja los objetivos y el visor del ocular contra las huellas de los dedos y el polvo. Utilice aire para eliminar el polvo. Limpie las huellas de los dedos suavemente con líquido para limpieza de lentes y papel de limpieza de lentes. No toque el espejo con los dedos.
- Si no utiliza la cámara durante algún tiempo, quite las pilas, ponga la cámara y las pilas en cajas separadas y colóquelas en lugar sin humedad, calor y polvo. Lo mejor que puede hacer es introducir algún desecador tal como un agente secante, dentro de los estuches junto con la cámara y las pilas.

## SPECIFICATIONS

Type	35mm focal-plane shutter single-lens reflex camera with TTL full aperture exposure meter coupled with the shutter and diaphragm.
Film Used	135 cartridge-packed film.
Picture Size	24 x 36mm.
Normal Lens	FUJINON 50mm F1.4 (6 component, 7 element), FUJINON 55mm F1.8 (4 component, 6 element). Automatic diaphragm, multiple increment F-stop calibrations with click stops for intermediate values, screw mount. Rectilinear helicoidal focusing. 1.83 dinch (49.6mm) screw-in filter.
Distance Scale	F1.4 50mm 1.5 feet (0.45m) — infinity. F1.8 55mm 1.5 feet (0.45m) — infinity.
Shutter	Focal-plane shutter, B-1 ~ 1/1500 sec. Film speed indicator window built into Shutter Speed Selector Dial, built-in self-timer. FP and X contacts. Hot Shoe
Viewfinder	Pentaprism eye-level finder (0.96 x magnification with F1.8 55mm lens), microprism focusing center, split-image and ground glass.
Mirror	Quick return type.
Exposure Meter.	Averaging light measurement through the lens at full or stopped down aperture, Silicon photocell receptors coupled to FET (Field Effect Transistor) circuit, zero in type indicator needle visible in viewfinder, exposure meter switch activated by shutter release button.
Coupled Range	ASA 25 ~ 3200 (1/3rd step), EV1 ~ EV18.5 (f/1.4 1 sec. ~ f/16 1/1500 sec. with ASA 100 film).
Power Source	Two 1.5V silver oxide batteries (Eveready S-76E, Mallory MS-76H or UCAR S-76E).
Film Advance	One-stroke film advance lever, stand off on lever tip, returnable from any angle, easy loading.
Frame Counter	Automatic resetting additive type.
Film Rewind	Hand crank.
Flash Synchronization	FP, X, Hot Shoe
Lens Mount	Praktica screw mount, 1.65 dinch (42.6mm), 0.093 P inch (1 P mm)
Dimensions	5.24 x 3.39 x 3.47 inch (133 x 86 x 88mm) with F1.8 lens.

Weight	780 g. with F1.8 lens mounted (including batteries and lens cap).
Optional Extras	580 g. body alone (including body cap). Soft Case, Semi-hard Case, Eye Cup, Eyesight Adjustment Attachment Lens, Rightangle Finder, Close-up Lens, Extension Tube (auto), Microscope Adapter, Leica mount Adapter, Reverse Adapter, Extension Bellows, Macrocincopy, Lens Hood.

# TECHNISCHE DATEN

Kameratyp	35mm, einäugige Spiegelreflexkamera mit Schlitzverschluss, TTL Offenblenden-Belichtungsmesser gekuppelt mit Blende und Verschluss
Filmformat	135 Kleinbildkassettenfilm
Bildgröße	24 x 36mm
Standardobjektive	FUJINON 50mm, 1 : 1,4 (6 Komponenten 7 Elemente) FUJINON 55mm, 1 : 1,8 (4 Komponenten 6 Elemente)
Externungs- system	Springblende, bei vollen und halben Blenden einrastend, Objektivdurchmesser 49mm mit Schraubgewinde für Filter.
Verschluss	1 : 1,4, 50mm : 0,45m bis unendlich 1 : 1,8, 55mm : 0,45m bis unendlich Schlitzverschluss, B-1 ~ 1/1500 Sek. Filmempfindlichkeitseinstellung mit der Belichtungswahlscheibe kombiniert, eingebauter Selbstauslöser, FP und X Kontakte, Aufsteckschuh mit Mittelkontakt.
Sucher	Pentaprisma Durchblick-Sucher (0,96x Vergrößerung bei 1,8/55mm Objektiv), Mikroprismenfeld im Zentrum, Schnittbildentfernungsmesser und Mattscheibe.
Winkel	Keht sofort nach der Aufnahme in die Ausgangsstellung zurück
Belichtungs- system	Allgemeinhelligkeit wird durch das Objektiv bei voller Öffnung oder abgeblendeter Blende gemessen, Siliziumfotозellen-Empfänger mit dem FET (Field Effect Transistor) Schaltkreis gekuppelt, Meßwerk-nadel im Sucherbild sichtbar, Der Belichtungsmesser wird vom Auslöseknopf betrieben.
Belichtungs- zeit	ASA 25-3200 / 15-36 DIN (einstellbar auf jede DIN-Zahl) Lichtwert 1 ~ 18,5 (mit ASA 100/21 DIN: 1 : 1,4 - 1 Sek. ~ 1 : 16 1/1500 Sek.).
Stromquelle	Zwei 1,5V Silberoxydbatterien (Eveready S-76E, Mallory MS-76H oder UCAR S-76E).
Transport	Schnellaufzugshebel, Spiel am Hebelende, Ruckschwenkhebel (von jedem Umdrehungswinkel aus), leichtes Einlegen des Films.
Uhrwerk	Vorwärtszählend mit Selbstrückstellung.
Belichtungs- synchroni-	Durch Handkurbel FP, X, Mittelkontakt

Objektiv- gewinde	Schraubgewinde (Type Praktica) 42 $\phi$ mm, 1 P mm
Maße	133 x 86 x 88mm mit Standard 1 : 1,8 Objektiv
Gewicht	780 gr. mit 1 : 1,8 Objektiv (einschließlich Batterien und Objektivkappe) 580 gr. ohne Objektiv (einschließlich Gehäusekappe)
Zubehör (wahlweise)	Weichledertasche, Schutztasche, Augenmuschel, Seh-schärfeadapterlinse, Winkelsucher, Nahlinse, Zwi-schenringe (auto), Mikroskopadapter, Leicagewinde-Adapter, Umkehr-Adapter, Balgengerät, Macrocinco-copy, Sonnenblende.

## CARACTERISTIQUES

Type	Appareil 35mm single lens reflex obturateur à rideau - Posemètre TTL pour mesure à pleine ouverture, couplé à l'obturateur et au diaphragme.	Réembobinage Synchronisation Monture objectif Dimensions poids	Manuel par manivelle, FP, X, prise de contact chargée.  Type Praktica à vis $\varnothing$ 42mm pas 1mm.  133 x 86 x 88mm pour objectif F1,8 780 gr. avec objectif F1,8 (piles et bouchon d'objectif inclus) 580 gr. pour boîtier seul (bouchon pour le boîtier inclus)
Film utilisé Image Objectif normal	Chargeur 135 Dimension 24 x 36mm FUJINON 50mm F1,4 (6 composantes, 7 éléments) FUJINON 55mm F1,8 (4 composantes, 6 éléments) Diaphragme automatique, étalonnage de diaphragmes à augmentation multiple avec possibilités de réglage intermédiaire - monture à vis - mise au point hélicoïdale rectiligne. Filtre à vis $\varnothing$ 49mm, F1,4 50mm de 0,45m à l'infini F1,8 55mm de 0,45m à l'infini	Accessoires à option	Etui souple, étui solide, bonnette d'oculaire, lentille d'ajustement à la vue, viseur angle droit, bonnettes à portrait, tubes d'extension (auto), adaptateur pour microscope, adaptateur pour objectif type Leica, adaptateur de montage inverse, soufflet macro, Macrocinécopy, parasoleil.
Echelle de distance Obturateur	Obturateur à rideau, B-1 à 1/1500 sec. Le repère de sensibilité du film est situé sur le cadran de sélection de vitesse - retardateur incorporé à l'appareil. Contacts FP et X, prise de contact chargée.		
Viseur	Pentaprisme (grossissement $\times 0,96$ avec objectif 1,8 de 55) - mise au point centrale microprisme, stigmatisme et verre dépoli.		
Miroir Posemètre	Retour rapide Mesure de la luminosité moyenne par l'objectif à pleine ouverture ou à diaphragme fermé, récepteurs à cellule silicium couplés au circuit FET (Field Effect Transistor); l'aiguille de la cellule visible dans le viseur, le posemètre activé par le bouton du déclencheur.		
Champ de mesure de lumière	25 ~ 3200 ASA (1/3 de pas) EV1 ~ EV18,5 (de 1sec à f/1,4 ~ 1/1500 sec à 1/16 pour une sensibilité de 100 ASA)		
Source d'énergie	2 piles à oxyde d'argent 1,5V (Eveready S-76E, Mallory MS-76H ou UCAR S-76E).		
Avancement du film	Commande de l'entraînement par un seul coup de pouce; l'amplitude est prévue par l'extrémité du levier; le levier revient à sa position originale (quel que soit l'angle d'avance de celui-ci), chargement facile du film.		
Compteur d'images	Type additionnel avec remise à zéro automatique.		

# ESPECIFICACIONES

Tipo	Cámara de 35mm, reflex de un solo objetivo con obturador plano-focal; con exposímetro TTL para medición a plena apertura, acoplado al obturador y al diafragma.	Contador de fotografías Rebobinado de la película	Del tipo de suma con reposición automática
Película utilizada Tamaño de la fotografía Objetivo normal	Película preparada en cartucho 135  24 x 36mm.  FUJINON 50mm, F1,4 (6 componentes, 7 elementos) FUJINON 55mm, F1,8 (4 componentes, 6 elementos)	Sincronización de flash Montaje del objetivo Dimensiones	Palanca manual  FP, X. Zapata de contacto central.  Montaje por tuerca Praktica, 1,65 pulgadas ó (42,6 mm) 0,093 pulgadas P (1 P mm). 133 x 86 x 88mm con objetivo F1,8, objetivo F1,8.
Escala de distancias Obturador	Diafragma automático, calibración de F-stop con incremento múltiple, con paradas en clic para valores intermedios, montaje a rosca. Enfoque helicoidal rectilíneo 1,83 pulgadas de diámetro (46,9mm), rosca para filtro. F1,4 50mm, 1,5 pies (0,45m) a infinito F1,8 55mm, 1,5 pies (0,45m) a infinito Obturador plano-focal, B-1 ~ 1/1500 seg. Ventanilla indicadora de velocidad de película incorporada al dial selector de velocidad de obturador y disparador automático incorporado. Contactos FP y X, zapata de contacto central.	Peso	780 g. con objetivo F1,8 (incluso pilas y tapa del objetivo)
Visor	Pentaprismático (aumento de 0,96x con lente F1,8 55mm.), centro de enfoque de micropisma, imagen partida y cristal esmerilado. Del tipo de retorno rápido	Accesorios a opción	580 g. cuerpo sólo (incluso tapa para el cuerpo) Estuche flexible, estuche sólido, ocular de goma, lente de ajuste de visión, visor de ángulo recto, lentes para primeros planos, tubos de extensión (auto), adaptador de microscopio, adaptador para montaje Leica, adaptador para invertir el objetivo, fuelles de extensión, Macrocincopy, parasol.
Espejo Exposímetro	Medición de la luminosidad media a través del objetivo a plena apertura o con apertura cerrada; receptores de célula fotoeléctrica al silicio, acoplados al circuito FET (transistor de efecto de campo); la aguja indicadora del tipo visible en el visor; el exposímetro funciona por medio del botón disparador del obturador.		
Gama acoplada	ASA 25 ~ 3200 (1/3 <sup>er</sup> paso), EV1 ~ EV18,5 (1/1,4 1 seg. - 1/16 1/1500 seg. con película ASA 100)		
Fuente de energía Avance de la película	Dos pilas de óxido de plata de 1,5V (Eveready S-76E, Mallory MS-76H o UCAR S-76E). Por palanca de un solo movimiento, amplitud de giro facilitada por el extremo móvil de la palanca, retorno de la palanca desde cualquier ángulo de avance de la misma, carga fácil de la película.		

# FUJI PHOTO FILM CO., LTD.

26-30, Nishiazabu 2-chome, Minato-ku, Tokyo 106, Japan.

<Fuji Film Abroad>

## In North America FUJI PHOTO FILM U.S.A., INC.

350 Fifth Ave., New York, N. Y. 10001, U. S. A.

## FUJI PHOTO FILM HAWAII, INC.

Pacific International Bldg., Suite 217

677 Ala Moana Blvd., Honolulu, Hawaii 96813, U. S. A.

## In Europe

## FUJI PHOTO FILM (EUROPE) G.m.b.H.

4 Dusseldorf 1, Postfach 3204,

Berliner Allee 8, West Germany

## FUJI PHOTO FILM (EUROPE) G.m.b.H., LONDON BRANCH

49 Gorst Road, London, NW10 6LB, England

## In South America FUJI PHOTO FILM DO BRASIL LTDA.

Rua Major Diogo 128, Caixa Postal No. 9959,

São Paulo, SP, Brazil

## In Asia

## FUJI PHOTO FILM CO., LTD., HONG KONG OFFICE

24th Floor, Melbourne Plaza

No. 33, Queen's Road, Central, Hong Kong

## FUJI PHOTO FILM CO., LTD., SINGAPORE OFFICE

Unit 537, 5th Floor, Plaza Singapura, 68, Orchard Road, Singapore, 9

## FUJI PHOTO FILM CO., LTD., BANGKOK OFFICE

K & Y Bldg., 2nd Floor, 16 Surasak Road, Bangkok, Thailand

## FUJI PHOTO FILM CO., LTD., TAIPEI OFFICE

Rm. 501 Hung Chong Bldg., No. 20, Chiling Road, Taipei, Taiwan

## FUJI PHOTO FILM CO., LTD., SEOUL OFFICE

Room 1102, Sam Heung Bldg., 32, 1-ka,

Uichi-ro, Chung-ku, Seoul, Korea