

SAMSUNG

FINO 1050S

FINO 105SE

MAXIMA ZOOM 105GL

MAXIMA ZOOM 105GLM

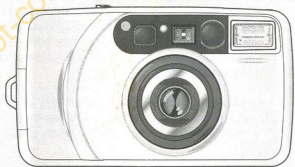

ENGLISH / FRANÇAIS

NOTE / NOTE

- **En** This camera will not function without a battery.
- Use one 3V lithium battery(CR-2 or DL-2)
- The lens cap automatically opens when the Power button is turned on.
- Do not open the lens cap with your fingers.

The shutter does not operate in the following circumstances:

- When the camera has no battery or when the battery is almost drained.
 - When the Power is turned off.(When the lens cap is closed.)
 - When the zoom button is operating or when the film is winding or rewinding.
(Rewinding will stop when the power button is pressed during rewinding.)
 - When the film remains in the camera after rewinding.
 - When the flash is being charged.
- ※ This camera is controlled electronically by a built-in microcomputer. Although unlikely, it may fail to operate under certain circumstances in which there is a strong electromagnetic field (near a TV, microwave etc.). If this occurs, please remove the lithium battery and replace after 2~3 minutes.

-
- Fr**
- Cet appareil ne peut fonctionner sans pile.
 - Utilisez une pile lithium 3V (CR-2 ou DL-2)
 - Le volet d'objectif s'ouvre automatiquement dès que l'appareil est mis sous tension.
 - N'ouvrez pas le volet d'objectif manuellement.

L'obturateur ne fonctionne pas dans les cas suivants :

- S'il n'y a pas de pile dans l'appareil ou si la pile installée est presque déchargée.
 - Si l'appareil est à l'arrêt. (Si le volet d'objectif est fermé.)
 - Si vous êtes en train d'actionner une commande de zoom ou si le film est en cours d'entraînement ou de rembobinage.
(Le rembobinage s'arrête si vous appuyez sur la touche Arrêt/Marche pendant le rembobinage.)
 - Lorsqu'un film rembobiné se trouve toujours dans l'appareil.
 - Lorsque le flash est en phase de chargement.
- ※ Cet appareil est sous contrôle électronique d'un microprocesseur intégré. Bien que cela soit très rare, il peut ne pas fonctionner dans certaines circonstances tel qu'un champ électromagnétique élevé (dans le voisinage d'un téléviseur, d'un four à micro-ondes, etc.). Si cela était le cas, vous devez retirer la pile lithium, attendre 2 à 3 minutes, puis la remettre en place.

CONTENTS / TABLE DES MATIERES

En Thank you for purchasing the SAMSUNG camera.
This camera is an exciting 3x zoom camera that will give you excellent performance. Please read this manual before using your camera.

TABLE OF CONTENTS

PREPARATION	
· Part Names	6
· LCD panel	9
· Viewfinder and Indicator	10
· Loading the battery	11
· Checking the battery	13
· Loading the film	15
· Attaching the strap	17
· Using the camera	18
· Holding the camera	19
· Taking pictures	21
· Date imprinting (Q.D. model only)	27
· Using the shooting mode	30
· Self-timer	31
· Continuous shooting	32
· Portrait zoom	33
· Landscape mode(Infinity)	35
· Bulb shooting (B Shutter)	36
· Using the Flash mode	37
· Auto Red-eye Reduction	38
· Fill-in flash	39
· Flash off	40
IMPORTANT NOTES	
· Care and storage	41
· Trouble shooting	43
SPECIFICATIONS	

Fr Nous vous remercions d'avoir choisi cet appareil photographique SAMSUNG.
Cet appareil est un étonnant compact zoom 3x qui vous donnera des prises de vues de superbe qualité. Lisez attentivement le mode d'emploi avant d'utiliser votre appareil

TABLE DES MATIERES

PREPARATION

· Descriptif	6
· Ecran LCD	9
· Viseur et témoins	10
· Installation de la pile	11
· Vérification de la tension de la pile	13
· Installation du film	15
· Fixation de la dragonne	17
· Utilisation de l'appareil	18
· Tenue de l'appareil	19
· Prise de vue	21

PRISE DE VUE

· Blocage de la mise au point	23
· Rembobinage du film	25

· Impression de la date (Modèle Q.D uniquement)	27
· Utilisation des modes de prise de vue	30
· Retardateur	31
· Prise de vue en continu	32
· Portrait au zoom	33
· Mode paysage (Infini)	35
· Mode pose B (B Shutter)	36
· Utilisation des modes de flash	37
· Réduction automatique de l'effet "yeux rouges"	38
· Flash contre-jour	39
· Flash coupé	40

POINTS IMPORTANTS

· Entretien et rangement	41
· En cas de panne	43

CARACTERISTIQUES

PART NAMES / DESCRIPTIF

· Front / Top · Face avant / dessus

PREPARATION

PREPARATION

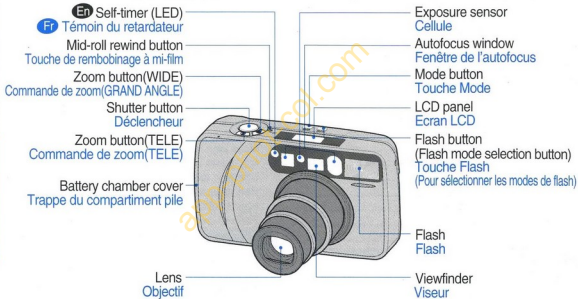

· Rear/Bottom · Dos / Semelle

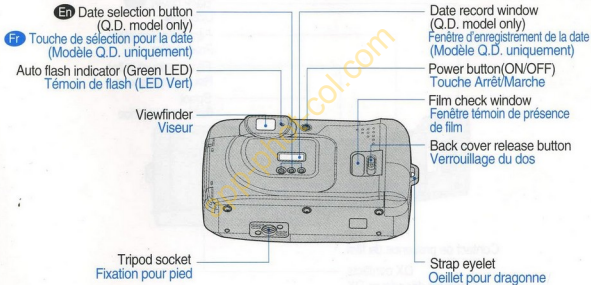

· Interior · Intérieur

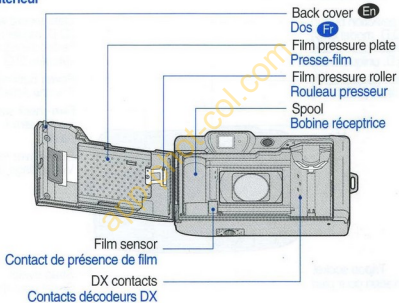

LCD PANEL / ECRAN LCD

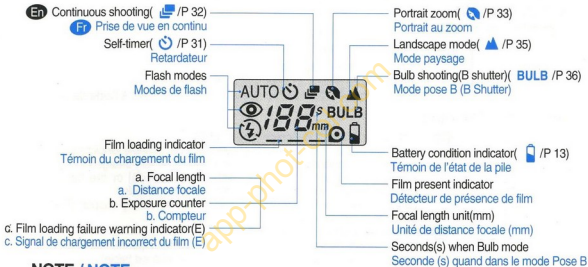

NOTE / NOTE

- En** · For more information regarding the mark, refer to the pages in ().
- Fr** · Pour plus d'information concernant le signe, se reporter aux pages du chapitre ().

VIEWFINDER AND INDICATOR / VISEUR ET TEMOINS _

• Viewfinder / Viseur



En

Macro picture area (1M/3.28ft)

Fr

Zone de cadrage Macro (1M/3.28ft)

Picture area frame / Cadre de visée

Autofocus frame (Focus on the subject with this frame)

Cadre autofocus (Effectuez la mise au point sur le sujet à l'aide de ce cadre)

• Indicator / Témoins

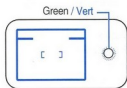

En

Autofocus and Flash Indicator (Green LED)

- When illuminated this confirms that conditions are suitable for picture taking. (In low light conditions, illuminates when the flash is fully charged.)
- When the subject is too close [within 0.8m (2.6ft)] or the flash is being charged, the LED will blink rapidly and the shutter will lock.
- Blinks slowly to indicate that the camera requires steady support (Preferably a tripod) to avoid camera shake.

Fr

Témoin d'autofocus ou Flash (LED Vert)

- S'il est allumé, le témoin confirme que les conditions permettent la prise de vue. (S'allume si le flash est chargé. lorsque la luminosité est faible)
- Quand le sujet est trop près (moins de 0.8m) ou si le flash se recharge, le LED clignote rapidement et l'obturateur se bloquera.
- Clignote lentement si l'utilisation d'un support stable s'avère nécessaire (De préférence un pied) afin d'éviter tout mouvement de l'appareil.

LOADING THE BATTERY / INSTALLATION DE LA PILE

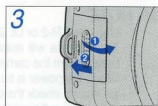
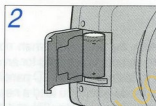
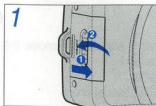

- En**
1. Open the chamber cover by sliding the battery chamber cover.
 2. Insert a new battery and ensure it is placed in the correct position.
 3. Close the chamber cover.

- Fr**
1. Ouvrez le compartiment de la pile en faisant glisser son couvercle.
 2. Introduisez une nouvelle pile et assurez-vous que sa position est correcte.
 3. Remettez en place le couvercle.

En NOTE



- Use one CR-2 or DL-2 battery.
- The camera will automatically turn the power off when not used after 3 minutes. Remove the battery from the camera when the camera is not used for an extended period.
- When the power is turned off, all indicators on the LCD panel will disappear.
- Be sure to check the date or time mode when you load a new battery.(Q.D. model only)
- If the date or time is incorrect, please refer to page (28) and adjust accordingly.

Fr NOTE

- Utilisez une pile CR-2 ou DL-2.
- L'appareil se met automatiquement hors tension lorsqu'il reste inutilisé pendant plus de 3 minutes. Retirez la pile de l'appareil si vous n'avez pas l'intention d'utiliser votre appareil pendant une longue période.
- A la mise hors tension, toutes les indications disparaissent de l'écran LCD.
- Vérifiez la date et l'heure lors du remplacement de la pile.(Modèle Q.D. uniquement)
- Si la date ou l'heure ne sont pas correctes, reportez-vous à la page (29) et effectuer le réglage approprié.

CHECKING THE BATTERY / VERIFICATION DE LA TENSION DE LA PILE

- You can check the battery life on the LCD panel.
- Vous pouvez vérifier l'autonomie de la pile sur l'écran LCD.

	En	Fr
	1. Normal operation - The battery condition indicator does not appear.	1. Tension suffisante - Le témoin de tension de la pile n'apparaît pas.
	2. The indicator appears half way. - The battery life is low and you should ensure that a replacement battery is available.	2. Le témoin apparaît à mi-charge. - La pile est presque déchargée : prévoyez son remplacement par une pile neuve.
	3. The indicator blinks. - The battery is exhausted. Load a new battery.	3. Le témoin clignote. - La pile est déchargée. Installez-en une nouvelle.

En NOTE

- Be sure to check the date or time mode when you load a new battery.(Q.D. model only)
- Do not remove the battery while the camera is operating, because it may cause the camera to malfunction.
- Battery performance is reduced in low temperatures under -10°C (14°F) ; Try to keep the camera warm between shots.(The battery will operate normally again when the temperature returns to normal.)
- Please dispose of the exhausted battery with care.
- Some local authorities may require batteries to be disposed of separately from other refuse.

Fr NOTE

- Vérifiez la date et l'heure lors du remplacement de la pile.(Modèle Q.D. uniquement)
- Ne retirez pas la pile en cours d'utilisation de l'appareil car cela pourrait entraîner un mauvais fonctionnement de l'appareil.
- La capacité de la pile diminue à basse température (en dessous de -10°C [14°F]). Essayez de maintenir l'appareil au chaud entre les prises de vues. (La pile fonctionne de nouveau normalement lorsque la température remonte à des valeurs normales.)
- Prenez soin de jeter la pile usagée dans les systèmes de collecte spécialisés.
- Ne la jetez pas avec les ordures ménagères.



LOADING THE FILM / INSTALLATION DU FILM

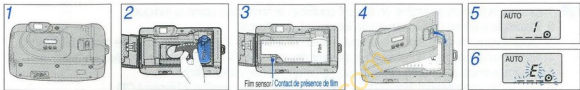

- En** 1. Open the back cover by sliding the back cover release knob as shown above.
2. Insert a roll of film in the chamber. Do not force the film into position.
3. When loading the film, advance the tip to the indicator mark. The film should lie flat.
4. Close the back cover. It will close with a "click".
5. The film will automatically advance until the film counter reads "1".
6. If a film is loaded incorrectly, the LCD panel will display an "E" warning signal.
Reload the film following the steps shown above.

NOTE

- The camera automatically adjusts for ISO 50-3200 DX film.
- When you use non-DX film, the camera will set the film speed at ISO 100.
- Load the film in subdued lighting.

-
- Fr
1. Ouvrez la fermeture arrière en faisant coulisser la fermeture comme indiqué
 2. Placez le rouleau de film dans son logement sans forcer.
 3. Quand vous chargez le film avancez l'extrémité jusqu'au signe. Le film doit être plat et bien tendu.
 4. Refermez le dos de l'appareil en appuyant dessus jusqu'à ce que vous entendiez un "clic".
 5. Le film avance automatiquement jusqu'à ce que le compteur affiche "1".
 6. En cas de chargement incorrect, le signal d'erreur "E" apparaît sur l'écran LCD.
Recommencez le chargement du film en suivant les étapes indiquées ci-dessus.

NOTE

- L'appareil détecte automatiquement la sensibilité des films codés DX de 50 à 3200 ISO.
- En cas de film non codé DX, l'appareil règle la sensibilité sur 100 ISO.
- Chargez le film à l'abri de la lumière.

ATTACHING THE STRAP / FIXATION DE LA DRAGONNE

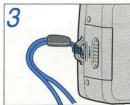
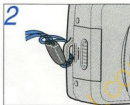
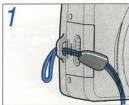

- En** · Refer to the illustrations above.
- Fr** · Reportez-vous aux illustrations ci-dessus.

USING THE CAMERA / UTILISATION DE L'APPAREIL

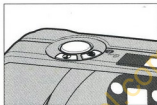
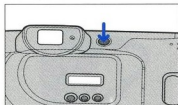

- En**
- Press the Power button to turn the power on.
 - If the camera is not used for 3 minutes, the power will be turned off automatically.
 - While looking through the viewfinder, aim the camera at the subject and operate the zoom buttons.
 - Press the "T" (Tele) button to move the lens out ① and press the "W" (Wide) button to move the lens in ②.
 - During this operation, the LCD panel shows the focal lengths in the following sequence : 38, 45, 50, 60, 70, 80, 90, 105 mm.
- Fr**
- Appuyez sur la touche Arrêt/Marche pour mettre l'appareil sous tension.
 - Si l'appareil reste inutilisé pendant plus de 3 minutes, il se met automatiquement hors tension.
 - Regardez dans le viseur et visez le sujet. Actionnez les commandes de zoom pour sélectionner la focale souhaitée.
 - Appuyez sur la commande "T" (Télé) pour vous rapprocher du sujet ① et la commande "W" (Grand angle) pour élargir le cadrage ②.
 - Lors de cette opération, l'écran LCD affiche les focales dans l'ordre suivant : 38, 45, 50, 60, 70, 80, 90, 105 mm.

HOLDING THE CAMERA / TENUE DE L'APPAREIL



- En** ※ In order to avoid camera shake, hold the camera steady, especially when using longer focal lengths (Tele).
- Place the camera strap over your wrist.
 - Both elbows (Horizontal picture) or one elbow (Vertical picture) should be held close to your body.
 - Keep your eye close to the viewfinder when using the camera. This ensures correct framing. Ensure you can see all four sides of the viewing frame when composing your shot.

NOTE

- Avoid obstructing the lens when you take a picture. Pictures can be spoiled when a finger, hair or camera strap falls in front of the Lens, Exposure Sensor or Auto-focus Windows.
- When you take vertical pictures with flash, the flash should be above the lens.



- Fr** ※ Pour éviter toute instabilité de l'appareil, tenez-le sans bouger, tout particulièrement en position Télé.
- Placez la dragonne par-dessus votre poignet.
 - Tenez vos coudes (En cadrage horizontal) ou un coude (En cadrage vertical) serrés le long du corps.
 - Gardez l'œil contre le viseur pendant la prise de vue pour pouvoir cadrer correctement. Vous devez pouvoir voir les quatre côtés du cadre de visée.

NOTE

- Veillez à ne pas occulter l'objectif lorsque vous prenez une photo. Les photos peuvent être gâchées par la présence de doigts, de cheveux ou de la dragonne de l'appareil devant l'objectif, la cellule ou la fenêtre autofocus.
- Pour les photos verticales au flash, prenez soin de mettre le flash au-dessus de l'objectif.

TAKING PICTURES / PRISE DE VUE

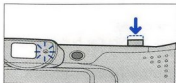

- En**
- Aim the Autofocus frame at a subject.(Refer to page 10)
 - Press the Shutter button half way down. The lens is focused when the green lamp turns on.
 - Press the Shutter button all the way down to take a picture.
 - The film will automatically advance after shooting and the frame counter will advance.
 - Exposure range(WIDE) : 0.8m ~ ∞
- Fr**
- Avez la mire autofocus sur le sujet. (Reportez-vous à la page 10)
 - Appuyez à demi sur le déclencheur. La mise au point est réalisée lorsque le voyant vert s'allume.
 - Appuyez à fond sur le déclencheur pour prendre la photographie.
 - Après la photographie le film avance automatiquement d'une vue ainsi que le compteur.
 - Exposition portée (GRAND ANGLE) : 0.8m ~ ∞

En NOTE

- When the flash is being charged, the indicator (Green LED) will be blink rapidly.
 - In order to avoid camera shake, hold the camera steadily and press the Shutter button gently, particularly when using longer focal lengths(Tele).
 - After taking pictures, turn off the camera. This will protect the lens and prevent unintended shots. (If not used for 3 minutes, the camera will turn off automatically.)
- ※ In this case, the zoom lens will retract into the camera automatically.
If this occurs, to take the picture again, turn the power on.

Fr NOTE

- En chargeant le Flash, l'indicateur (LED Vert) clignotera rapidement.
 - Afin d'éviter tout mouvement de l'appareil, tenez l'appareil de la façon la plus stable possible et appuyez doucement sur le déclencheur, surtout en position Télé.
 - Après la prise de vue, mettez l'appareil hors tension afin de protéger l'objectif et d'éviter tout déclenchement accidentel. (S'il n'est pas utilisé pendant plus de 3 minutes, l'appareil se met automatiquement hors tension).
- ※ Dans ce cas la lentille du zoom rentrera automatiquement dans l'appareil.
Si cela se produit prenez de nouveau la photo, allumez l'appareil.

USING THE FOCUS LOCK / BLOCAGE DE LA MISE AU POINT



En · If you want to focus on a subject that is not in the centre of your picture, use the Focus Lock function described below.

1. Aim the camera with the autofocus frame superimposed over the subject.
2. Press the shutter button half way down. (Green LED light.)

Be careful not to press the shutter button all the way down to avoid taking an unwanted picture.

3. Keeping the shutter button depressed, recompose your picture as desired.

Hold the camera steadily and gently press the shutter button completely down.

The Focus Lock can be released at any time by lifting your finger from the shutter button.

ATTENTION

The Autofocus system of this camera may not function in circumstances below :

- The subject blends into the background.
- The subject is fast moving.
- The subject does not reflect enough light back into the autofocus receiver. (e.g.very dark objects)
- The subject is very narrow, either horizontally or vertically.(e.g.a lamppost)
- There is more than one subject, one near the camera and one some distance away.
- Strong light is directed at the camera. (The subject is back lit)
- Fireworks and smoke.
- Shining or glossy surfaces such as a car body or the surface of water.

In these circumstances, using the Focus Lock feature may help to solve the problem.

2. Mid-roll rewinding / Rembobinage à mi-film



- En** · To rewind the film in the middle of a roll, press the mid-roll rewind button. The film will be completely rewound, ready for processing. You will not be able to reload the film.

NOTE

- If you press the Power button during film rewinding, the rewinding is interrupted until the Power button is released.
- If the motor stops before the LCD shows "0", replace the battery. Do not open the back cover until the battery is replaced.

- Fr** · Pour rembobiner un film en cours d'utilisation, appuyez sur la touche de rembobinage à mi-film. Le film sera complètement rembobiné, prêt pour le développement. Vous ne pourrez plus le réinstaller.

NOTE

- Si vous appuyez sur la touche Arrêt/Marche en cours de rembobinage, celui-ci s'interrompra. Il reprendra lorsque vous aurez relâché cette touche.
- Si le moteur s'arrête avant l'apparition de "0" sur l'écran LCD, remplacez la pile. N'ouvrez pas l'appareil avant d'avoir remplacé la pile.

DATE IMPRINTING(Q.D.MODEL ONLY) / IMPRESSION DE LA DATE (MODÈLE Q.D UNIQUEMENT)



1. Changing Date format / Changement de format de date

- En** · Press the MODE button in the back cover to select the desired format. (Refer to the left sequence)
- Fr** · Pressez la touche MODE se trouvant au dos pour sélectionner le format désiré. (Voir la séquence de gauche)

2. Date Zone / Zone de la date



3. Setting the Date / Programmation de la date

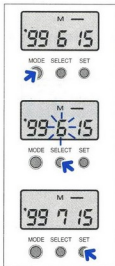

- En**
- Select the date mode by pressing the MODE button.
 - Press the SELECT button to access a day, month or year.
 - Adjust the date or time by pressing the SET button.
(The date will run through quickly if you press the SET button continuously.)

NOTE

- To avoid damage the buttons, do not use a sharp implement.
 - Remember, when changing the battery, you will need to adjust the date.
 - This camera will set the date automatically until 2019.
 - A year mark will be indicated by the last 2 digits on the Date Record Window, which will be printed on the picture.
 - Under these circumstances the camera will operate as normal.
- ※ The 2019 date is subject to change without prior notice.

EXAMPLE

1999 → "99"
2000 → "00"
2001 → "01"

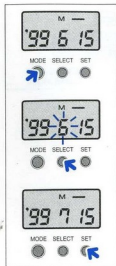

- Fr** · Sélectionnez le mode date en pressant la touche MODE.
 · Pressez la touche SELECT pour choisir la section jour, mois ou année.
 · Réglez la date ou l'heure avec la touche SET.
 (La date défilera rapidement si vous pressez la touche SET en continu.)

NOTE

- Pour éviter d'endommager les touches, n'utilisez pas d'objet pointu.
 - N'oubliez pas qu'il faut reprogrammer la date après chaque changement de pile.
 - Cet appareil réglera la date automatiquement jusqu'à 2019.
 - L'an apparaîtra dans les deux derniers chiffres à l'afficheur aux cristaux liquides et sera imprimé sur la photo.
- ※ La date 2019 pourrait changer sans préavis.

PAR EXEMPLE

1999 → "99"
 2000 → "00"
 2001 → "01"

USING THE SHOOTING MODE / UTILISATION DES MODES DE PRISE DE VUE

- En** · You can select the shooting mode by pressing the MODE button.
- Fr** · Vous pouvez sélectionner le mode prise de vue au moyen de la touche MODE.

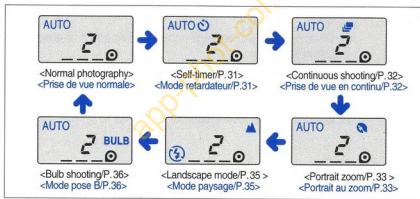
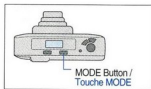

SELF-TIMER / RETARDATEUR

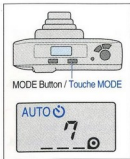

- En** • This can be selected by pressing the MODE button once.
- You can take a picture of yourself by using this mode.
- When pressing the shutter button, the self-timer lamp illuminate for 7 seconds. Then the lamp blinks for 3 seconds and the picture is taken.
- Fr** • Pour sélectionner ce mode, pressez une fois la touche MODE.
- Ce mode vous permet de figurer sur la photo.
- Lorsque vous pressez le déclencheur, le témoin lumineux du retardateur s'allume pendant 7 secondes, puis se met à clignoter rapidement 3 secondes avant l'exposition de la vue.

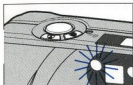

CONTINUOUS SHOOTING / PRISE DE VUE EN CONTINUU

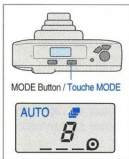

- En**
- Select this mode by pressing the MODE button twice.
 - Use this mode to take a sequence of pictures.
 - As long as you press the shutter button, the camera will continue to take pictures

NOTE

- If the flash is required, recycling time will be between 5 and 8 seconds.
 - Please note that the flash will not fire if no film is loaded in the camera. (Except for "Fill-in flash" mode).
- Fr**
- Pour sélectionner ce mode, pressez deux fois la touche MODE.
 - Utilisez ce mode si vous désirez réaliser une séquence de prises de vue.
 - Tant que vous appuyez sur le déclencheur, l'appareil continue à prendre des clichés.

NOTE

- Si le flash est nécessaire, le temps de recharge sera de 5-8 secondes.
- Veuillez noter que le flash ne se déclenchera pas si le film n'est pas chargé dans l'appareil.



PORTRAIT ZOOM / PORTRAIT AU ZOOM

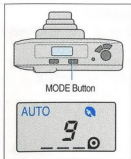

- En**
- Select this mode by pressing the MODE button 3 times.
 - Use this mode to maintain a constant subject size within the frame, even though the distance to a subject may vary.
 - Position your subject in the centre of the viewfinder and press the shutter button half-way. The zoom will operate automatically to attain the optimum shot.
 - Press the shutter button fully to take a picture.

NOTE

- In this mode, when your subject's distance is less than 1.5m (4.9ft) or more than 5m (16.4ft), the image frame becomes different from the viewfinder.



<Normal photography>



<Portrait zoom>

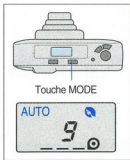

- Fr**
- Pour sélectionner ce mode, pressez trois fois la touche MODE
 - Utilisez ce mode pour maintenir un cadrage constant malgré les variations de distance du sujet.
 - Placez votre sujet au centre du viseur puis appuyez à demi sur le déclencheur. Le zoom recherche automatiquement le cadrage optimal.
 - Appuyez à fond sur le déclencheur pour prendre la photographie.

NOTE

- Dans ce cas, le sujet placé à moins de 1.5m(4.9ft) ou à plus de 5m(16.4ft), aura un encadrement effectif différent de celui du viseur.



<Prise de vues normale>



<Portrait au zoom>

LANDSCAPE MODE(INFINITY) / MODE PAYSAGE(INFINI)

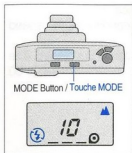

- En**
- Select this mode by pressing the MODE button 4 times.
 - Use this mode to photograph distant subjects through a window.

NOTE

- With this mode, the flash does not fire.
- Use a tripod to avoid camera shake in low light conditions.



<Without Landscape mode>
<Sans mode Paysage>



<With Landscape mode>
<Avec mode Paysage>

- Fr**
- Pour sélectionner ce mode, pressez 4 fois la touche MODE
 - Utilisez ce mode pour photographier des sujets éloignés au travers d'une vitre.

NOTE

- Le flash ne se déclenche pas en mode Paysage.
- Utilisez un pied pour stabiliser l'appareil en cas de faible luminosité.

BULB BULB SHOOTING (B SHUTTER) / MODE POSE B (B SHUTTER)

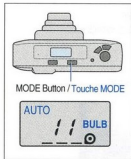

- En**
- Select this mode by pressing the MODE button 5 times.
 - Use this mode to shoot subjects that require an extended shutter speed such as fireworks and night scenes.
 - The shutter remains open as long as the shutter button is depressed. The time selected is shown on the LCD panel and the maximum time is 60 seconds.

NOTE

- Use this mode only in low light.
- To avoid camera shake, use a tripod.

- Fr**
- Pour sélectionner ce mode, pressez 5 fois la touche MODE
 - Utilisez ce mode pour photographier des sujets demandant une vitesse d'obturation plus lente tels que des feux d'artifices ou des scènes de nuit.
 - L'obturateur reste ouvert tant que le déclencheur est maintenu appuyé. La durée choisie apparaît sur l'écran LCD et est limitée à 60 secondes.

NOTE

- Utilisez ce mode uniquement par faible luminosité.
- Pour stabiliser l'appareil, utilisez un pied.

USING THE FLASH MODE / UTILISATION DES MODES DE FLASH

- En** · You can select the flash mode by pressing the FLASH button.
- When you press the FLASH button after using the FLASH off mode, the mode will reset to the pre-set setting mode.
- Fr** · Vous pouvez sélectionner le mode flash au moyen de la touche FLASH.
- En appuyant sur le bouton du flash après avoir utilisé le mode FLASH off, l'appareil sera directement en mode réglage de base.

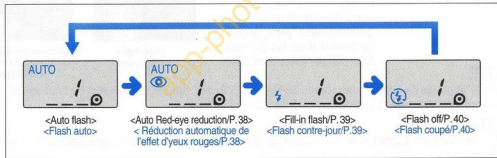

AUTO

AUTO RED-EYE REDUCTION / REDUCTION AUTOMATIQUE DE L'EFFET "YEUX ROUGES"



- En** • Select this mode by pressing FLASH button once.
• In low light conditions, the flash will automatically fire to obtain a suitable exposure.
• You can decrease the red-eye phenomenon automatically when taking a portrait picture in low light.
- Fr** • Pour sélectionner ce mode, appuyez une fois sur la touche FLASH.
• En cas de faible luminosité, le flash se déclenche automatiquement pour exposer correctement la vue.
• Vous pouvez réduire automatiquement l'effet "yeux rouges" qui se produit avec les portraits au flash pris par faible luminosité.



<Auto flash>
<Flash auto>



<With red-eye reduction>
<Avec réduction de l'effet
"yeux rouges">

En NOTE

- When you press the shutter button down, the Red-eye reduction lamp will operate and the flash will fire.
- Do not allow the subject to move until the main flash has fired.

Fr NOTE

- En appuyant sur le bouton de l'obturateur, la lampe réduction des yeux rouges s'activera et le flash se déclenchera.
- Demandez au sujet de rester immobile tant que l'éclair du flash n'a pas été émis.

⚡ FILL-IN FLASH / FLASH CONTRE-JOUR

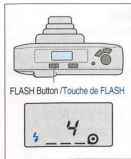

- En** · Select this mode by pressing the FLASH button twice.
- When the main subject is in shadow and the surrounding light conditions are too strong for the auto-flash to engage, the fill-in flash allows you to expose the subject correctly.
- Fr** · Pour sélectionner ce mode, appuyez deux fois sur la touche FLASH.
- Lorsque votre sujet se trouve dans l'ombre et que la lumière ambiante est trop intense pour le déclenchement automatique du flash, utilisez le mode flash contre-jour pour exposer correctement votre sujet.



<Auto flash>
<Flash Automatique>



<With fill-in flash>
<Flash en appoint>

NOTE / NOTE

- En** · When using this mode, the flash fires regardless of the brightness of the subject and background.
- Fr** · Dans ce mode, le flash se déclenche indépendamment de la luminosité du sujet et de l'arrière-plan.

FLASH OFF / FLASH COUPE



- En** · Select this mode by pressing the FLASH button 3 times.
· Use this mode when you want to take pictures without flash.

NOTE

- When using the Flash off function, you may need to use a tripod to avoid camera shake.

- Fr** · Pour sélectionner ce mode, appuyez trois fois sur la touche FLASH.
· Utilisez ce mode lorsque vous souhaitez photographier sans flash.

NOTE

- Avec la fonction Flash coupé, l'utilisation d'un pied peut s'avérer nécessaire pour éviter tout risque de mouvement de l'appareil.

CARE AND STORAGE / ENTRETIEN ET RANGEMENT

- En • If your camera needs cleaning, wipe it with a soft, lintless cloth.
- The lens should be cleaned only with special lens cleaning tissue and fluid. (Consult your camera retailer.)
- Do not allow your camera to come into contact with sand or water.
- Keep your camera in a dry, cool place that is free from high humidity and dust.
- Never leave your camera in hot places such as a parked car or direct sunlight.
- Avoid sudden shocks or vibration. If you drop your camera, it is a good idea to have it checked before using it.

Warning

- Do not try to disassemble the camera yourself. Your camera contains high voltage circuitry and may cause injury if interfered with.
 - The temperature range in which the camera operates is between 50°C and -10°C (122°F~14°F).
 - The camera performance may be impaired when used in very cold weather. If you plan to take pictures when the temperature is below 7°C (45°F), take care to keep your camera and battery warm between shots.
 - If your camera becomes very cold, allow it to return to room temperature slowly by keeping it in its case. Condensation can spoil pictures and in extreme conditions can damage the electronic components inside the camera.
- ※ If you have trouble with your camera, please return it to your retailer for advice.

- Fr**
- Pour nettoyer votre appareil, utilisez un chiffon doux, sans peluche.
 - L'objectif ne doit être nettoyé qu'avec du papier optique et du nettoyant liquide approprié. (Consultez votre revendeur.)
 - Protégez votre appareil du sable et de l'eau.
 - Rangez votre appareil dans un endroit sec et frais, à l'abri de l'humidité et de la poussière.
 - Ne laissez jamais votre appareil dans des endroits chauds, comme dans une voiture garée en plein soleil ou à la lumière directe du soleil.
 - Évitez les chocs et les vibrations. Si vous avez fait tomber votre appareil, il est préférable de le faire vérifier avant de l'utiliser.

Avertissement

- N'essayez pas de démonter l'appareil vous-même. Votre appareil contient des circuits haute tension très dangereux.
 - La plage de température d'utilisation de votre appareil s'étend de 50 °C à -10 °C (122 °F ~ 14 °F).
 - Les performances de l'appareil peuvent se détériorer à très basse température. Si vous envisagez de vous servir de votre appareil à des températures inférieures à 7 °C (45 °F), prenez soin de le garder au chaud, ainsi que les piles, entre les prises de vues.
 - Si votre appareil s'est beaucoup refroidi, laissez-le revenir à température ambiante dans son étui. La condensation peut faire rater des photos et, pire, endommager les composants électroniques de votre appareil.
- ※ En cas de problèmes avec votre appareil, demandez conseil à votre revendeur.

TROUBLE SHOOTING / EN CAS DE PANNE

En • If the shutter does not operate after pressing the shutter button.

Fr • Si l'obturateur ne fonctionne pas alors que vous avez appuyé sur le déclencheur.

Check point / Point à vérifier	Remedy / Solution	Page / Page
Is the lens cover completely open? Le volet d'objectif est-il complètement ouvert ?	Press the Power button again. Pressez de nouveau la touche Arrêt/Marche.	18
Is the battery loaded correctly? La pile est-elle correctement installée ?	Reinsert correctly. Réinstallez-la correctement.	11
Has it been a long time since you used the camera? Depuis combien de temps n'avez-vous pas utilisé votre appareil ?	Change the battery. Changez la pile.	13

En • If a picture is partially dark or out of focus.

Fr • Si la photo est partiellement sombre ou de mise au point incorrecte.

Check point / Point à vérifier	Remedy / Solution	Page / Page
Was the lens or other sensors obstructed by your fingers or hair? N'y avait-il pas des doigts ou des cheveux devant l'objectif ou devant d'autres fenêtres ?	Be careful not to block the lens or the exposure sensor. Faites attention à ne pas occulter l'objectif ou la cellule.	19
Did you compose a subject correctly referring to the picture area frame? Avez-vous tenu compte du cadre de l'image en composant votre sujet ?	Read the "Viewfinder and Indicator" Lisez le chapitre "Viseur et Témoins".	10

SPECIFICATIONS / CARACTERISTIQUES

En	TYPE	35mm fully automatic lens shutter camera.
FILM	Format	35mm DX-coded film, 24x36mm.
	Speed	Automatic setting with DX-coded film, ISO 50~3200.
	Loading	Automatic advance to the first frame when the back cover is closed.
	Winding	Automatic advance, Single or Continuous shooting.
	Rewinding	Automatic rewinding, Mid-roll rewinding.
LENS		38~105mm SAMSUNG Aspherical lens, F5~12.7(6 elements 5 groups).
SHUTTER		Programmed AE electronic focusing Shutter speed : 1/3 ~ 1/300 sec. Bulb mode (B shutter) : 1 ~ 60 sec.
EXPOSURE		Programmed auto exposure AE coupling range (ISO 100 film) · WIDE (38mm) : EV 6 ~ 17 · TELE(105mm) : EV 8.5 ~ 17
VIEWFINDER		Real image type with autofocus frame · Field of view : 85% ($\pm 5\%$) · Magnification : 0.4 ~ 1.1 · Picture area frame mark

FLASH	Type	Built-in electronic flash.
	Range	ISO 200 film - WIDE(38mm) : 0.8~4.5m(2.6~14.8ft) - TELE(105mm) : 1.0~2.0m(3.28~6.6ft)
	Recycling time	Approx. 7 sec.
SPECIAL FEATURES	Shooting mode	<ul style="list-style-type: none"> · Portrait zoom · Continuous shooting · Bulb shooting (B Shutter) · Landscape mode(Infinity) · Self-timer -WIDE (38mm) : 4.2m ~ ∞ (13.8ft ~ ∞) -TELE(105mm) : 6.0m ~ ∞ (19.7ft ~ ∞)
	Flash-mode	<ul style="list-style-type: none"> · Red-eye reduction(LED) · Fill-in flash · Flash off
DATE imprinting (Q.D.Model)		Date or Time setting(Q.D. model only) - 5 different formats (The camera will set the date automatically until 2019.)
POWER SOURCE		One 3V lithium battery (CR 2 or DL 2)
DIMENSIONS(WxHxD)		113x64x42mm / 4.5x2.5x1.7in
WEIGHT		220g /7.8oz (without battery)

- Specifications are subject to change without prior notice.
- All data are based on SAMSUNG's standard test methods.

Es

TYPE	Appareil photo 35 mm tout automatique à obturateur central	
FILM	Format	35mm DX, 24x36mm
	Vitesse	Réglage automatique avec les films DX de 50 à 3200 ISO
	Chargement	Avance automatique à la première vue à la fermeture du dos.
	Avance	Avance automatique, par vue ou continu
	Rembobinage	Rembobinage automatique, rembobinage du film non terminé
OBJECTIF	Zoom 38-105mm SAMSUNG Asphériques, F5-12.7(6 éléments 5 groupes)	
OBTURATEUR	Mise au point électronique à exposition auto-programmée Vitesse d'obturation : 1/3 ~ 1/300 sec Mode pose B (Longue durée) : 1 ~ 60 sec	
EXPOSITION	Exposition auto-programmée Plage de couplage AE (Film 100 ISO) - GRAND ANGLE (38 mm) : EV 6 ~ 17 - TELE (105 mm) : EV 8.5 ~ 17	
WISEUR	Type image réelle avec zone autofocus · Champ de vision : 85%(±5%) · Agrandissement : 0.4-1.1 · Cadre de zone image	

FLASH	Type	Electronique incorporé
	Portée	Film 200 ISO - GRAND ANGLE (38 mm) : 0.8~4.5m (2.6~14.8ft) - TELE (105mm) : 1.0~2.0m (3.28~6.6ft)
	Temps de charge	Environ 7 sec.
FONCTIONS SPECIALES	Modes prise de vue	<ul style="list-style-type: none"> · Portrait au zoom · Prise de vue en continu · Mode pose B (B Shutter) · Mode Paysage (Infini) · Retardateur - GRAND ANGLE (38 mm) : 4.2m ~ ∞ (13.8ft ~ ∞) - TELE (105 mm) : 6.0m ~ ∞ (19.7ft ~ ∞)
	Modes de flash	<ul style="list-style-type: none"> · Réduction automatique de l'effet "yeux rouges"(LED) · Flash contre-jour · Flash coupé
IMPRESSION DE LA DATE (Modèle Q.D.)		Réglage de la date ou de l'heure - 5 formats différents (L'appareil réglera automatiquement la date jusqu'en 2019.)
ALIMENTATION		Une pile lithium de 3V (CR-2 ou DL-2)
DIMENSIONS (LxHxP)		113x64x42mm / 4.5x2.5x1.7in
POIDS		220 g / 7.8oz (Sans la pile)

- Les spécifications peuvent changer sans préavis.
- Toutes les données font référence aux méthodes d'essai standard SAMSUNG.



SAMSUNG

SAMSUNG TECHWIN CO.,LTD.
OPTO ELECTRONICS DIVISION
PLANT 1, SAMSUNG TECHWIN CO.,LTD.
42, SUNGJU-DONG, CHANGWON-CITY,
KYUNGNAM, KOREA C.P.O BOX 9762
TEL : (82) 55-260-5941, 5945, 5951
FAX : (82) 55-260-5955-6

SAMSUNG OPTO-ELECTRONICS AMERICA, INC.
HEADQUARTERS
40 SEAVIEW DRIVES, SECAUCUS, NJ07094
TEL : (1) 201-902-0347
FAX : (1) 201-902-9342
WESTERN REGIONAL OFFICE
18600 BROADWICK ST.,
RANCHO DOMINGUEZ, CA 90220
TEL : (1) 310-537-7000
FAX : (1) 310-537-1566
MIAMI OFFICE
2700 NW 87TH AVENUE, MIAMI, FL 33172
TEL : (1) 305-718-9377
FAX : (1) 305-718-9388

SAMSUNG U.K. LTD.
PHOTO PRODUCTS DIV.
SAMSUNG HOUSE, 3 RIVERBANK WAY,
GREAT WEST ROAD, BRENTFORD,
MIDDLESEX, TW9 9RE, U.K.
TEL : (44) 181-232-3278
FAX : (44) 181-569-8385

SAMSUNG DEUTSCHLAND GmbH
SAMSUNG HAUS
AM KRONBERGER HANG 6, 65824
SCHWALBACH, GERMANY
TEL : (49) 61-96-66 53 01
FAX : (49) 61-96-66 53 33

SAMSUNG FRANCE S.A.R.L.
BP. 51 TOUR MAINE-MONTPARNASSE 33,
AV DU MAINE 75755,
PARIS CEDEX 15, FRANCE
TEL : (33) 1-4279-2283
FAX : (33) 1-4320-4510

S.MARKET COM.IMP.EXP.LTDA
RUA ALFERES MAGALHÃES, 92 CONJUNTO 71 SANTANA
SÃO PAULO-SP BRAZIL 02034-000
TEL/FAX : (55) 11-6221-6833

SAMSUNG TECHWIN MOSCOW OFFICE
KOSMODAMIANSKAYA NABEREZNAYA 40/42,
MOSCOW, 113035, RUSSIA
TEL/FAX : (7) 095-937-79-50

SAMSUNG AUSTRALIA PTY. LTD.
LEVEL 33, NORTHPOINT BLDG, 100 MILLER
STREET, NORTH SYDNEY,
NSW 2060, AUSTRALIA
TEL : (61) 2-9955-3888
FAX : (61) 2-9955-4233

TIANJIN SAMSUNG OPTO-ELECTRONICS
CO.,LTD.
7 PINGCHANG ROAD NANKAI DIST. TIANJIN
P.R CHINA
POST CODE:300190
TEL : (86)22-2761-4599
FAX : (86)22-2761-3314

* Internet address - <http://www.samsungcamera.com/>



The CE Mark is a Directive conformity
mark of the European Community (EC)

6806 - 0812