

**Nikon**

**F-801**

**AF**

MANUEL D'UTILISATION



# CONTENU

<b>AVANT PROPOS</b> .....	3	Variation intentionnelle du programme .....	33
<b>DESCRIPTIF</b> .....	4-7	<b>MODE AUTO D'EXPOSITION</b>	
<b>OPERATIONS DE BASE</b> .....	8	A PRIORITE VITESSE .....	34-36
<b>FIXATION DE L'OBJECTIF</b> .....	8	<b>MODE AUTO D'EXPOSITION</b>	
<b>MISE EN PLACE DES PILES</b> .....	9	A PRIORITE OUVERTURE .....	37-39
<b>CONTROLE DE TENSION DES PILES</b> .....	10-11	<b>MODE MANUEL D'EXPOSITION</b> .....	40-42
<b>CHARGEMENT DU FILM</b> .....	12-13	Position B .....	42
<b>PRISE DE VUE ELEMENTAIRE</b> .....	14-18	<b>TECHNIQUES DE PRISE DE VUE</b> .....	43-59
<b>REBOBINAGE DU FILM</b> .....	19	<b>SYSTEMES DE MESURE D'EXPOSITION</b> .....	43-47
<b>DETAIL DES OPERATIONS</b> .....	20-42	Mesure matricielle et mesure centrée 75/25 .....	43
<b>REGLAGE DE LA SENSIBILITE DU FILM</b> .....	20-21	Sélection du système de mesure .....	43
Utilisation d'un film code DX .....	20-21	Exploitation des systèmes	
Réglage manuel de la sensibilité du film .....	21	de mesure matricielle et centrée .....	44-47
<b>MODES D'ENTRAINEMENT DU FILM</b> .....	22	<b>CORRECTION INTENTIONNELLE</b>	
Sélection du mode .....	22	<b>DE L'EXPOSITION</b> .....	48-54
<b>MISE AU POINT</b> .....	23-31	En modes auto d'exposition .....	48
<b>MISE AU POINT AUTOMATIQUE</b> .....	23-26	Commande AEL de mémorisation	
Mode auto continu .....	23	de l'exposition auto .....	48-49
Prise de vue d'un sujet principal décentré .....	24-25	Commande de correction de l'exposition .....	50-51
Automatisme de mise au point avec		En mode manuel d'exposition .....	52-53
flashes optionnels, dotés d'illuminateur AF .....	26	Séquence automatique d'exposition différenciée .....	54
<b>MISE AU POINT MANUELLE PAR</b>		<b>CONTROLE VISUEL DE PROFONDEUR DE NETTETE</b> ..	55
<b>TELEMETRIE ELECTRONIQUE</b> .....	27-28	Mesure de l'exposition à ouverture réelle .....	55
Déclenchement automatique par		<b>AUTO DECLENCHEUR/RETARDATEUR</b> .....	56-57
présélection de la mise au point .....	29	Deux vues consécutives au retardateur .....	57
<b>MISE AU POINT MANUELLE SUR PLAGE DEPOSEE</b> .....	30	<b>SURIMPRESSION/MULTI-EXPOSITION</b> .....	58-59
<b>SITUATIONS PARTICULIERES DE MISE AU POINT</b> .....	31	<b>PHOTOGRAPHIE AU FLASH</b> .....	60-68
<b>EXPOSITION</b> .....	32-42	Dosage automatique flash/lumière	
Réglage du mode d'exposition .....	32	ambiante par mesure matricielle .....	62
<b>MODES AUTO D'EXPOSITION PROGRAMMES</b> .....	32	Mode flash TTL en mesure matricielle .....	63

## AVANT PROPOS

Atténuation des ombres par flash en mesure centrée ..	63
Mode flash TTL en mesure centrée .....	63
Combinaison de vitesse/ouverture et de mode flash selon le mode d'exposition .....	64-65
Opération de dosage automatique flash/lumière ambiante per mesure matricielle ...	66-67
Photographie au flash avec synchronisation au départ du deuxième rideau .....	68
Information et avertissements du témoin lumineux de flash .....	68
<b>INFORMATION DU VISEUR</b> .....	69
<b>ECRAN DE CONTROLE ACL</b> .....	70-71
<b>OBJECTIFS</b> .....	72-73
Tableau de compatibilité des objectifs .....	72-73
<b>COMPATIBILITE DES ACCESSOIRES</b> .....	73
<b>PLAGES DE VISEE INTERCHANGEABLES</b> .....	74-75
<b>CONSEILS D'ENTRETIEN</b> .....	76-77
<b>A PROPOS DES PILES</b> .....	78
<b>CARACTERISTIQUES</b> .....	79-82

Nous vous remercions pour votre confiance manifestée en Nikon. Nous sommes convaincus que le Nikon F-801 vous apportera beaucoup de satisfaction.

Avec son F-801, Nikon porte la technologie de l'appareil reflex à un niveau jamais encore atteint. Automatisme ultra-rapide de la mise au point, détermination intelligente et précise de l'exposition par mesure matricielle, dosage automatique flash/lumière ambiante, toujours par mesure matricielle, et un tout récent obturateur métallique capable d'atteindre le 1/8000 de seconde contribueront pour une partie seulement à votre satisfaction lors de l'utilisation de cet appareil au profil ergonomique, décidément bien attachant.

Mais cet appareil présente un autre aspect, parallèlement aux premières technologies qu'il propose. Nikon a tenu à conserver l'intégrité de sa célèbre monture d'objectif, permettant ainsi aux fidèles utilisateurs de la marque de bénéficier des progrès les plus récents de la technologie tout en proposant, à de nouveaux utilisateurs, un choix incomparable d'objectifs de très haut niveau.

Il est temps de faire connaissance avec votre F-801, mais nous vous conseillons une lecture attentive de ce manuel avant son utilisation.

# NOMENCLATURE

## Objectif (AF zoom Nikkor 35-70mm f/3,3-4,5)

Bague de mise au point

Echelle des distances

Fenêtre de l'échelle des distances

Repère linéaire de réglage distance/focale

Echelle des longueurs focales

Bague de zooming

Repères des ouvertures

Echelle des ouvertures

Bague des ouvertures

Verrou de l'ouverture minimale

Index de couplage photométrique

Contacts CPU

DEL témoin lumineux de retardement

Contacts CPU

Poignée

Curseur de couplage photométrique

Levier de commande du diaphragme

Repère de fixation de l'objectif

Commande de contrôle visuel de la profondeur de netteté

Prise de télé-commande

Commande AFL de mémorisation de mise au point auto

Poussoir de déverrouillage de l'objectif

Logement des piles

Ergot de déverrouillage de l'objectif

Porte-piles MS-7

Sélecteur de mode de mise au point

Transmission AF

Miroir

Platine de fixation de l'objectif

Cliquet de déverrouillage de la visée

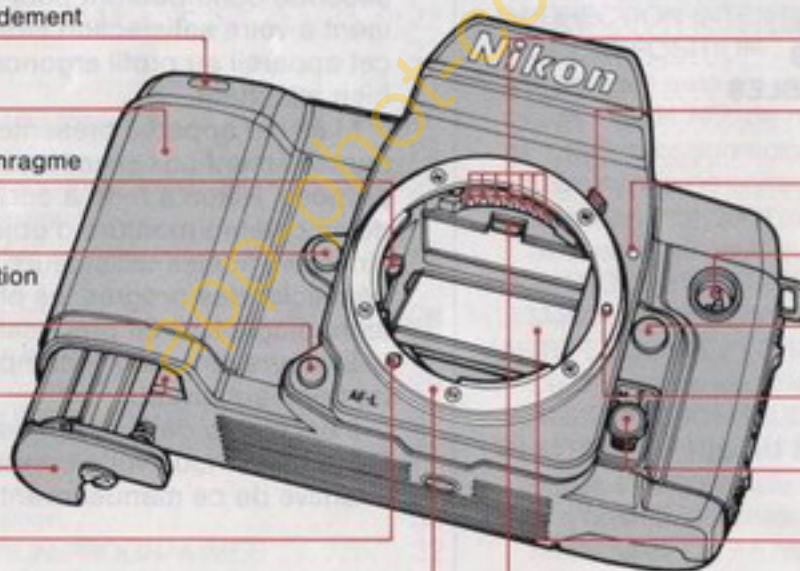

Fenêtre DEL

Glissière porte-accessoire

Sélecteur du système de mesure d'exposition

Commande du mode de contrôle d'exposition

Commande de réglage de la sensibilité du film

Œillet pour courroie de transport

Commande du mode d'entraînement du film

Sélecteur de surimpression/rebobinage du film

Fenêtre témoin de cartouche de film

Commande du retardateur/autodéclencheur

Commande de rebobinage du film

Commande de correction d'exposition

Déclencheur

Commutateur marche/arrêt

Œillet pour courroie de transport

Sélecteur multi-fonction

Ecran de contrôle ACL

Commande AEL de mémorisation de l'exposition auto

Bouton d'éclairage du viseur

Dos de l'appareil

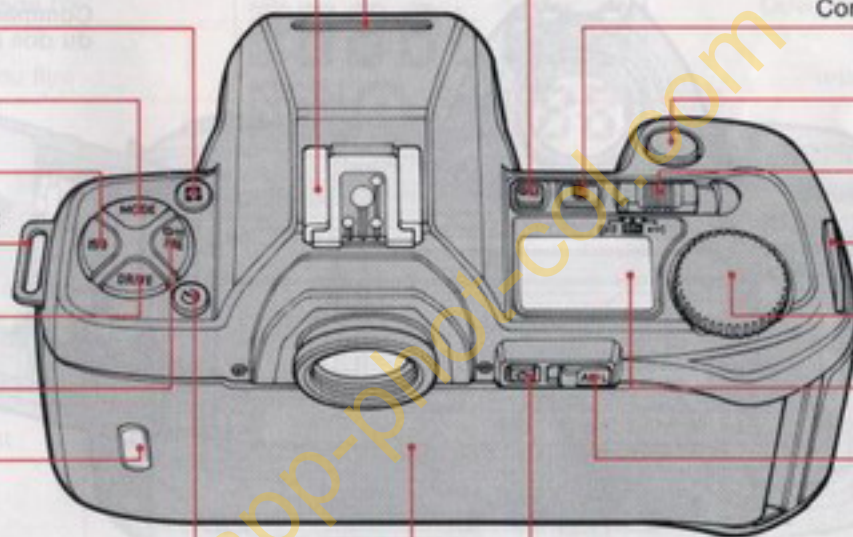

# NOMENCLATURE

Obturbateur (AF) Nikon Nikkor 35-70mm 1:2.8-4.5

Obturbateur d'oculaire DK-8



Oculaire de visée

Volets de l'obturbateur

Axe de rebobinage du film

Curseurs de déverrouillage du dos

Logement de la cartouche de film

Contacts de lecture DX

Contacts du dos dateur

Filetage de fixation du pied

Rails guide du film

Axe récepteur du film

Commande de dissociation du dos de l'appareil

Presseur du film

Cylindre de tension du film

Repère de positionnement de l'amorce du film

Axe entraîneur du film

Témoin de système de mesure d'exposition

### Ecran de contrôle ACL

Témoin de correction d'exposition

Mode d'exposition

Vitesses/sensibilités de film

Réglage de sensibilité du film

Indicateur analogique électronique de l'état de l'exposition

Réglage de sensibilité d'un film codé DX

Ouverture/valeur de correction d'exposition

Témoin de mode d'entraînement du film

Compteur de vue/temporisation du retardateur/nombre de surimpressions

Témoin de chargement du film

Témoin de surimpression/multi-exposition

Témoin de retardateur

Témoin d'entraînement du film et rebobinage



### A l'intérieur du viseur

Zone centrale de diam. 12mm

Champ dépoli clair

Repères de zone de mise au point

Mode d'exposition

Indicateur analogique électronique de l'état d'exposition

Indicateurs d'état de mise au point

Témoin de correction d'exposition

Vitesse/sensibilité du film

DEL témoin lumineux de flash

Ouverture/valeur de correction d'exposition

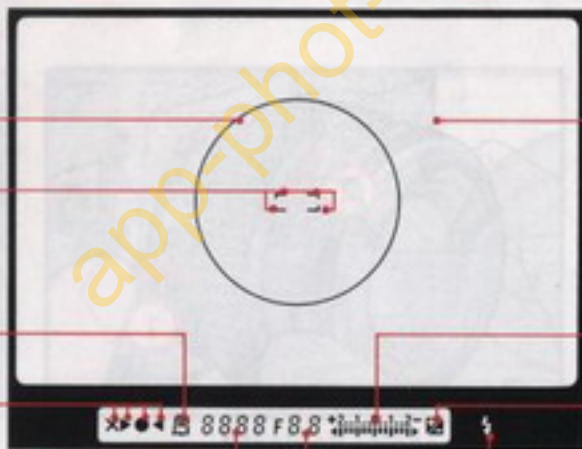

# OPERATIONS DE BASE

## FIXATION DE L'OBJECTIF

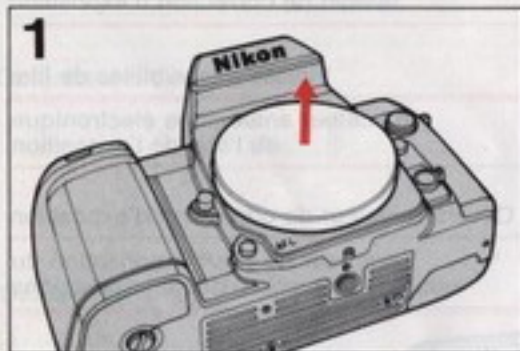

Enlever le capuchon du boîtier et les cache-objectifs sur le devant et au dos.

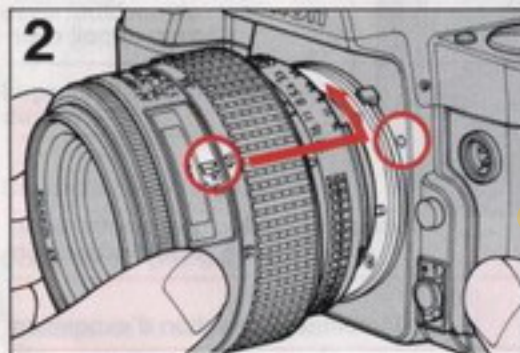
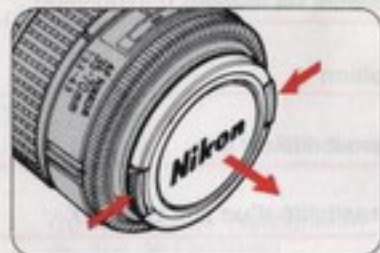

Tournez l'objectif dans le sens horaire inversé jusqu'à son encliquetage, témoin de son verrouillage.

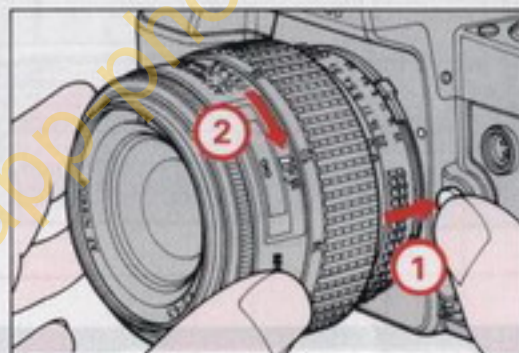

### Pour dissocier l'objectif

Pressez sur le poussoir de déverrouillage et tournez l'objectif dans le sens horaire.

Consultez page 72, le tableau de compatibilité des objectifs.



## MISE EN PLACE DES PILES

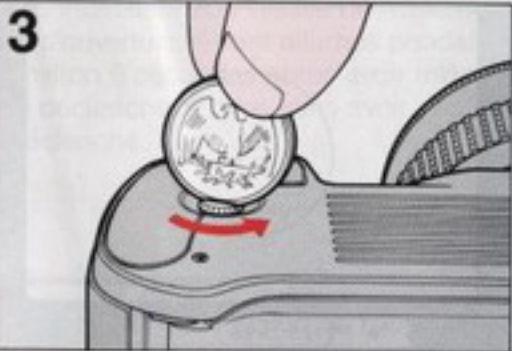

Utilisez une pièce de monnaie pour dévisser le porte-piles.

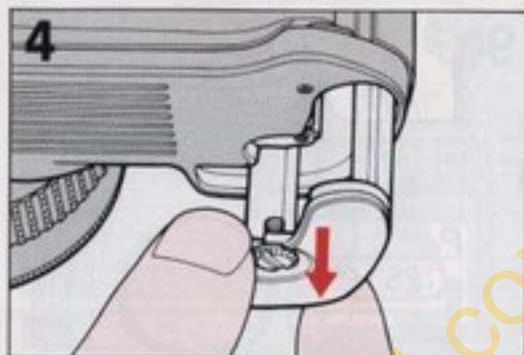

Dissociez le porte-piles.

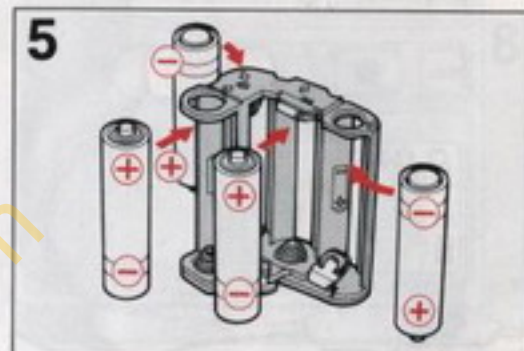

Mettez en place quatre piles de type AA (LR-6) en respectant le positionnement "+" et "-" figurant à l'intérieur du porte-piles.

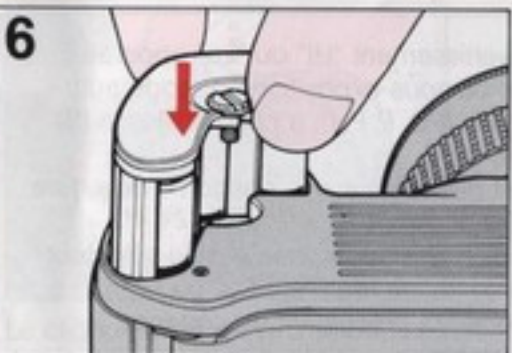

Repositionnez le porte-piles dans son logement.

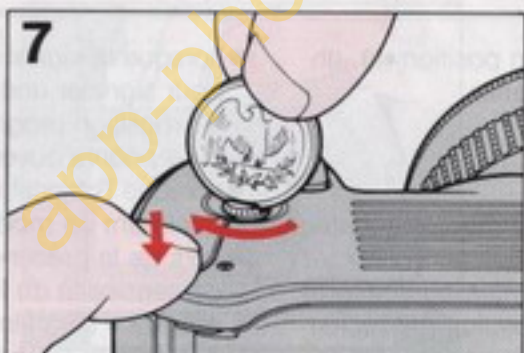

Tout en appuyant sur le portepiles, revissez le pour assurer sa fixation.

## CONTROLE DE TENSION DES PILES

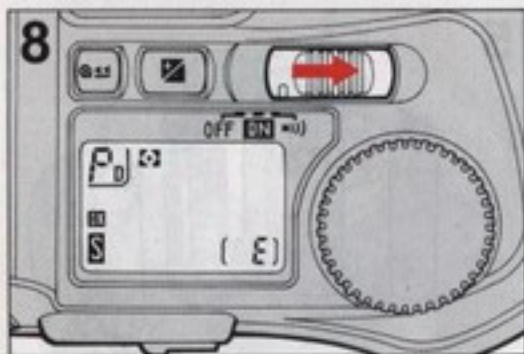

Faites glisser le commutateur marche/arrêt sur la position marche ON ou ●) afin qu'apparaissent, comme indiqué sur l'illustration, les informations sur l'écran extérieur de contrôle ACL et sur l'afficheur du viseur.

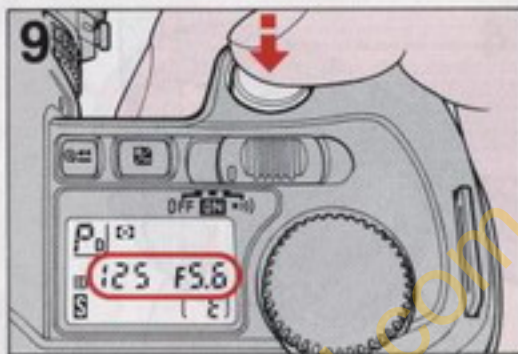

Ensuite, sollicitez légèrement le déclencheur et contrôlez, sur l'écran de contrôle ACL et dans le viseur, l'affichage effectif de la vitesse et de l'ouverture qui témoigne d'une tension suffisante des piles.

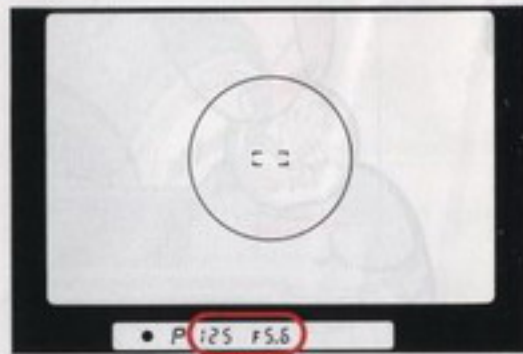

Le commutateur de tension se trouvant en position ●), un signal sonore intervient dans les cas suivants:

### Signaux de fonction:

- En fin de film.
- En fin de bobinage du film.
- Pendant la temporisation de l'autodéclencheur/retardateur.

### Signaux d'avertissement:

- En cas de sélection automatique d'une vitesse inférieure au 1/30 seconde lors d'une légère sollicitation du déclencheur (sauf en cas d'utilisation de la commande AEL de mémorisation de l'exposition auto ou d'un flash Nikon\*).

\* Le signal sonore fonctionne lorsque le SB-24 est utilisé en synchronisation au départ du deuxième rideau.

- Lorsque le signal d'avertissement "HI" ou "Lo" apparaît pour signaler une sur-ou sous-exposition en mode auto d'exposition programme (PD, P, PH), à priorité vitesse (S) ou à priorité ouverture (A).
- Lorsque l'objectif n'est pas réglé sur la position d'ouverture minimum en mode PD, P, PH or S.
- Lors de la présence d'un film non codé DX si le sélecteur de sensibilité du film se trouve réglé sur DX, ou en présence d'un film codé DX présentant un codage défectueux ou indétectable.
- En cas d'une anomalie durant l'entraînement due à un film endommagé ou déchiré.

Les indicateurs de vitesse de l'obturateur et d'ouverture restent allumés pendant environ 8 secondes après avoir relâché le déclencheur, mais sans avoir déclenché.

En cas d'inutilisation de l'appareil, veillez à bien le commuter sur arrêt (OFF) afin de prolonger l'autonomie des piles.

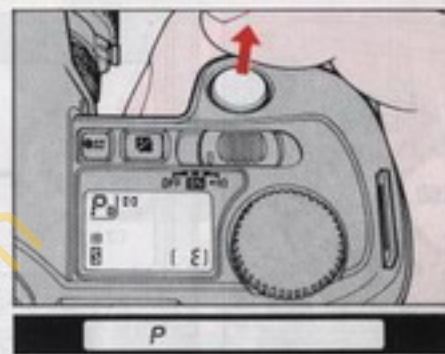
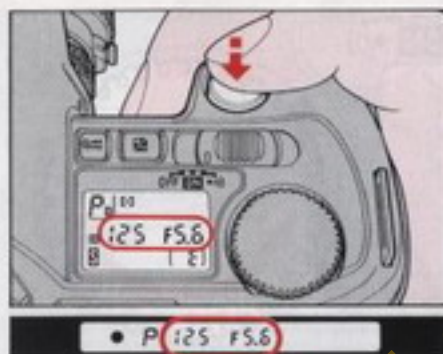

Remplacez les piles si ces informations disparaissent immédiatement après le relâchement du déclencheur (même en cas de tension suffisante des piles, la vitesse et l'ouverture n'apparaissent que pendant 2 sec. après avoir déclenché et relâché le déclencheur).

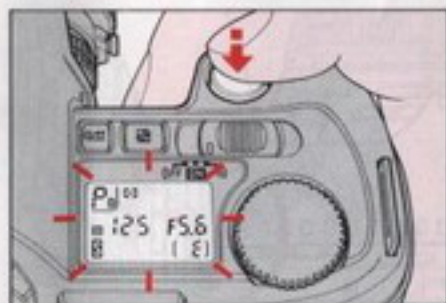

Le clignotement de l'écran de contrôle ACL lors d'une légère sollicitation du déclencheur témoigne d'une tension insuffisante des piles.

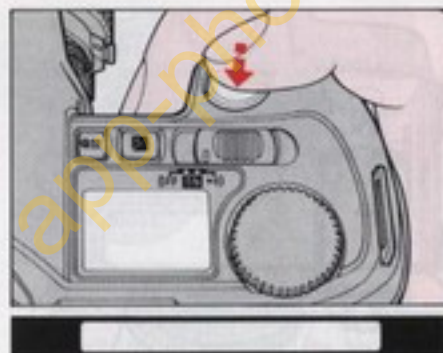

Le blocage du déclencheur et l'affichage d'aucune information, sur l'écran de contrôle ACL comme dans le viseur, témoignent d'une tension insuffisante ou d'un positionnement incorrect des piles.

Les piles alimentent les fonctions de mise au point et d'entraînement du film. Remplacez les piles dans le cas où ces opérations deviennent sensiblement plus lentes.

## CHARGEMENT DU FILM

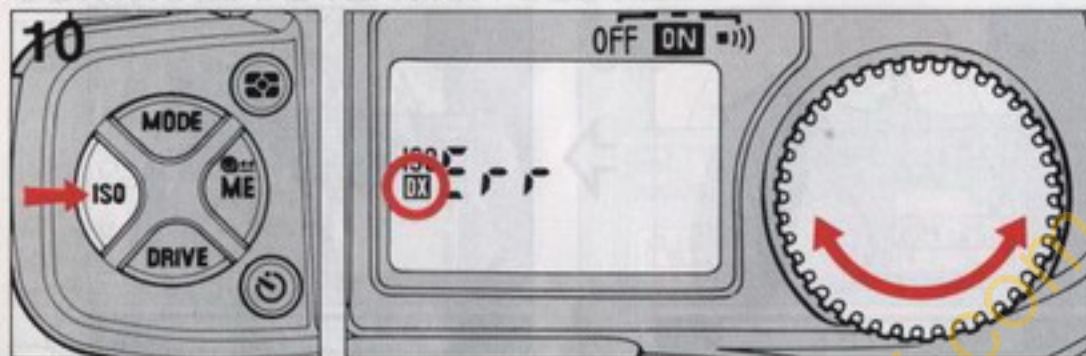

Pour sélectionner la position DX destinée à l'utilisation de film codé DX, tournez le sélecteur multi-fonction tout en pressant la commande de réglage de sensibilité du film (ISO). La position DX se situe entre **6** et **6400**.

Les lettres "DX" s'affichent alors sur l'écran de contrôle ACL.

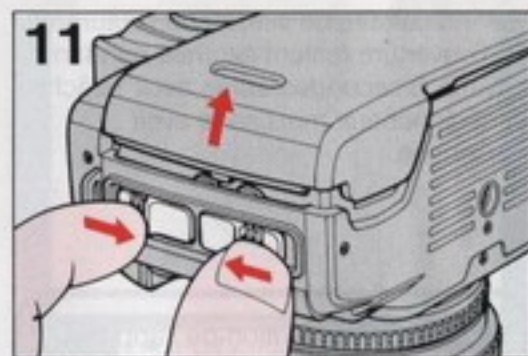

Faites glisser les curseurs de déverrouillage du dos pour ouvrir le dos de l'appareil.

- La gamme utilisable de sensibilités des films codés DX s'étend de 25 à 5000 ISO.
- Pour éviter de voiler le film (particulièrement en cas de sensibilité élevée), ne chargez, ni déchargez l'appareil en plein soleil.
- Pour plus de détails sur le réglage manuel de la sensibilité du film, reportez-vous à la page 21.

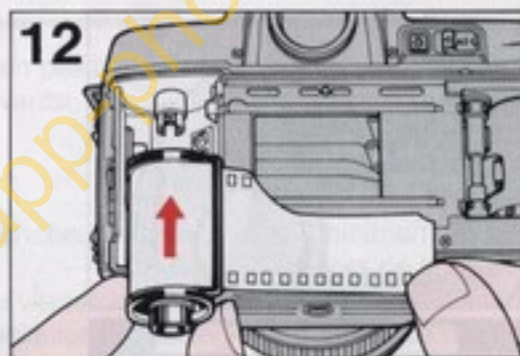

Insérez la cartouche de film.

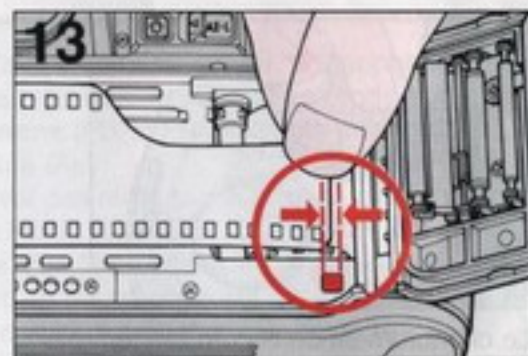

Tirez l'amorce du film et amenez la en regard du repère rouge.

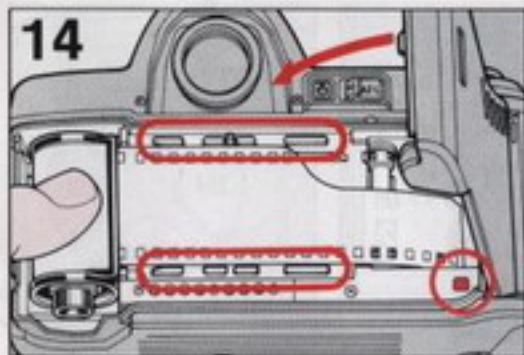

Assurez-vous que le film soit correctement positionné et bien tendu. Refermez le dos, l'encliquetage des curseurs doit vous confirmer son verrouillage.

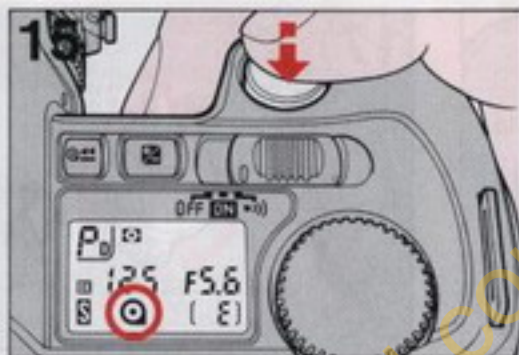

Sollicitez légèrement le déclencheur; le témoin de chargement  apparaîtra sur l'écran de contrôle ACL.

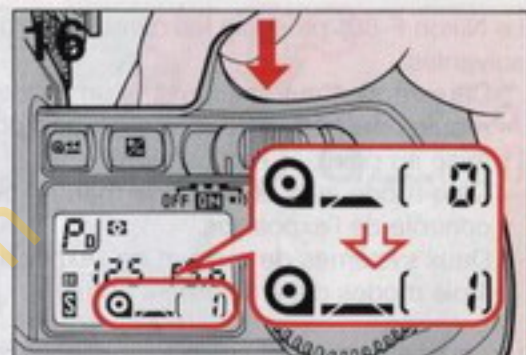

Pressez franchement le déclencheur pour entraîner automatiquement le film à la vue "1". Contrôlez l'affichage de la vue "1" sur l'écran de contrôle ACL. Le signe  témoigne du chargement correct du film.

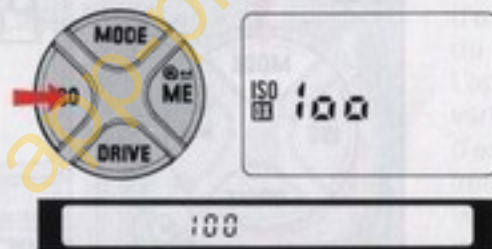
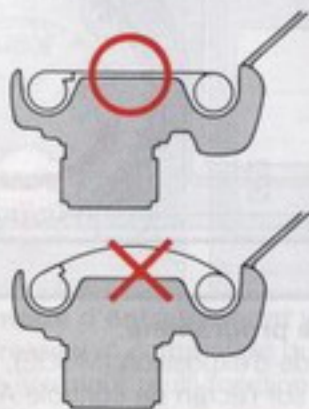

Pressez la commande de réglage de sensibilité du film pour vous assurer de la sensibilité ISO du film codé DX.

Le témoin  clignote si le positionnement du film est incorrect, et le signal sonore intervient également (si ce mode d'information a été choisi); par ailleurs le déclenchement s'avère impossible. Ouvrez l'appareil et procédez à nouveau au chargement.

## PRISE DE VUE ELEMENTAIRE

Le Nikon F-801 présente les caractéristiques suivantes:

Deux modes automatiques et un mode manuel avec télémétrie électronique pour la mise au point.

Cinq mode auto et un mode manuel pour le contrôle de l'exposition.

Deux systèmes de mesure de l'exposition.

Trois modes d'entraînement du film.

Les conseils qui vont suivre proposent les réglages les plus faciles et les plus rapides pour faire face aux situations de photographie les plus courantes, lors de l'utilisation d'un objectif AF Nikkor:

Mode auto de mise au point ponctuel

Mode auto d'exposition double programme

Système de mesure matricielle

Mode d'entraînement vue par vue du film.



### Pour le mode auto de mise au point ponctuel

Réglez le sélecteur de mode de mise au point sur S.

Si l'objectif utilisé est doté d'un sélecteur A-M, réglez le sur A.

- Pour plus de détails sur le mode de mise au point, reportez-vous à la page 23.

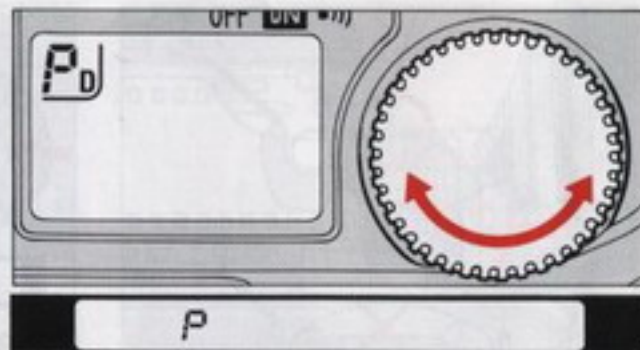
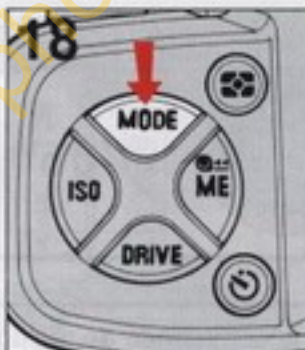

### Pour le mode auto d'exposition double programme:

Tout en pressant sur la commande du mode d'exposition (MODE), tournez le sélecteur multi-fonction jusqu'à l'affichage sur l'écran de contrôle ACL, des lettres  $P_D$ .

- Pour plus d'information sur le mode de contrôle d'exposition, consultez la page 32.

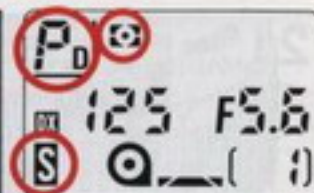
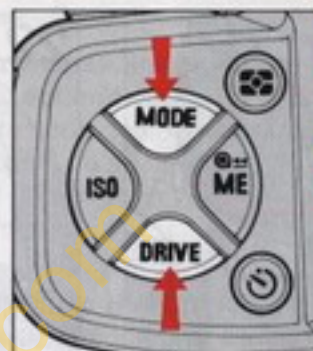
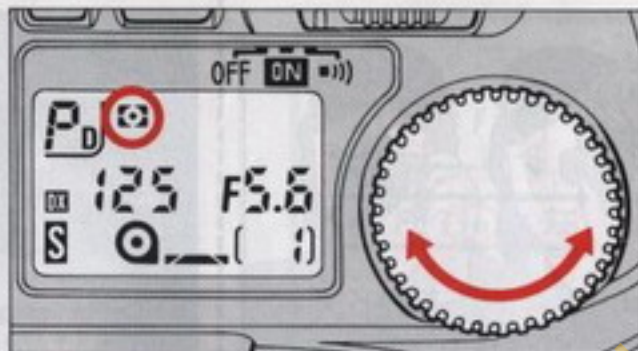
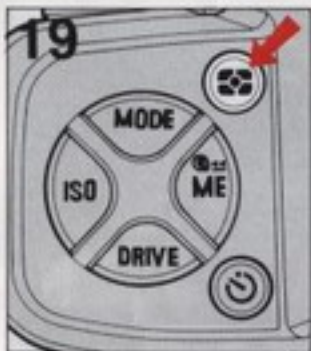

#### 19 Pour le système de mesure matricielle:

Tout en pressant sur la commande du mode de mesure d'exposition, tournez le sélecteur multi-fonction jusqu'à l'affichage du signe  sur l'écran de contrôle ACL.

- Pour plus de détails sur les systèmes de mesure d'exposition, reportez-vous à la page 43.

#### • Réglage automatique et immédiat de l'appareil

Pour régler automatiquement sur le mode d'exposition double programme, sur le mode d'entraînement du film vue par vue et sur le mode de mesure auto matricielle, appuyer **simultanément** sur les commandes de mode d'exposition (MODE) et de mode d'entraînement du film (DRIVE) pendant quelques secondes. L'appareil annule les réglages antérieurs tels que variation intentionnelle du programme, correction d'exposition et multi-exposition. Pour tous les autres modes, les réglages antérieurs sont conservés. Lors du recours à cette procédure, l'usage du sélecteur multi-fonction n'est pas nécessaire.

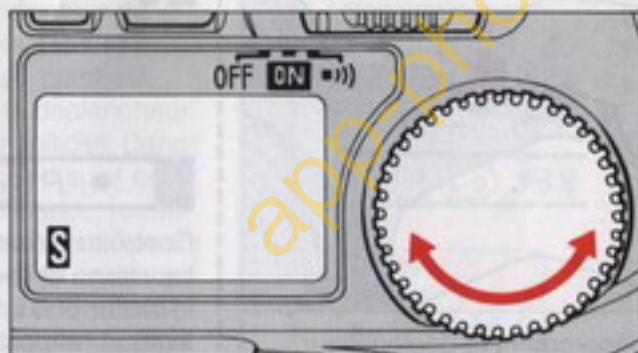
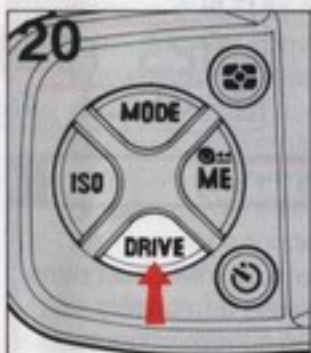

#### 20 Pour le mode d'entraînement vue par vue du film:

Tout en pressant la commande du mode d'entraînement du film (DRIVE), tournez le sélecteur multi-fonction jusqu'à l'affichage de la lettre **S** sur l'écran de contrôle ACL.

- Pour plus d'informations sur le mode d'entraînement du film, consultez la page 22.

## PRISE DE VUE ELEMENTAIRE

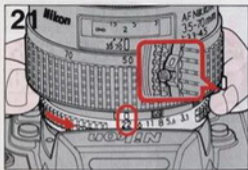

Réglez l'objectif sur son ouverture minimale (le nombre le plus élevé). Avec un objectif AF Nikkor, verrouillez l'objectif à son ouverture minimale (voir la notice d'utilisation de l'objectif).



Avez les repères de mise au point du viseur sur le sujet principal.



Dirigez l'appareil vers le sujet.

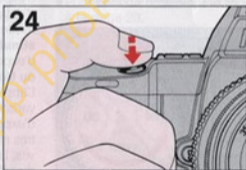

Sollicitez légèrement le déclencheur. Ne touchez pas à la bague de mise au point de l'objectif lorsque le sélecteur de mode de mise au point de l'appareil est réglé sur S ou C.



Contrôlez l'affichage effectif, dans le viseur, de l'indicateur ● de mise au point correcte.

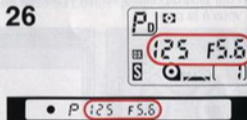

Contrôlez l'exposition. La vitesse et l'ouverture s'affichent dans le viseur et sur l'écran de contrôle ACL lorsque l'exposition s'avère correcte.



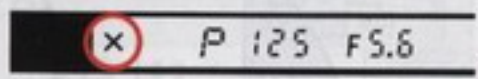

- L'affichage du signal x dans le viseur témoigne d'une impossibilité de mise au point automatique avec ce type de sujet. Dans ce cas, réglez le sélecteur de mode de mise au point sur M et mettez au point visuellement sur le champ dépoli du viseur. Voir les instructions relatives à la mise au point pages 23 à 31.
- En mode S (mode auto ponctuel de mise au point), le déclenchement n'intervient que lors de l'affichage, dans le viseur, de l'indicateur de mise au point correcte. **Dès son apparition**, la mise au point est mémorisée tant que le déclencheur se trouve légèrement sollicité. Dans le cas de mouvement du sujet ou de changement de distance, remettez au point en relâchant brièvement le déclencheur, puis en le sollicitant légèrement à nouveau pour réactiver la fonction automatique de mise au point.

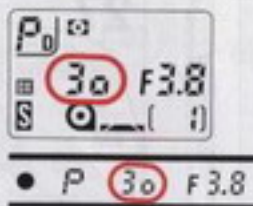

**Si la vitesse, indiquée par l'écran de contrôle ACL, est inférieure ou égale au 1/30**, il peut y avoir risque de flou de bougé dû à l'instabilité de l'appareil ou à la mobilité du sujet. Adoptez un pied ou songez à l'exposition au flash pour éviter ce risque.

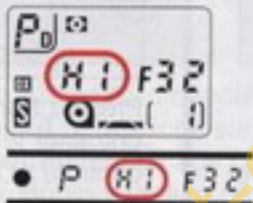

**L'affichage des lettres "HI", à la place de la vitesse**, indique une sur-exposition; dans ce cas opérez avec un film moins sensible.

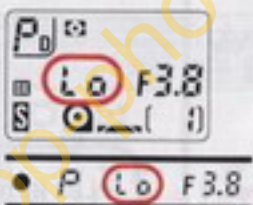

**L'affichage des lettres "Lo" à la place de l'ouverture**, indique une sous-exposition. Utilisez un flash Nikon.

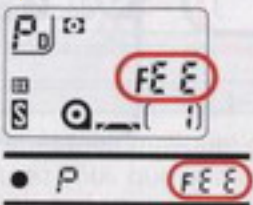

**L'affichage du sigle "FEE" à la place de l'ouverture signale** que l'objectif n'est pas réglé à son ouverture minimale et le déclenchement s'avère impossible. Réglez l'objectif à son ouverture minimale.

- Dans tous les cas, le signal sonore se déclenche (s'il est en fonction).

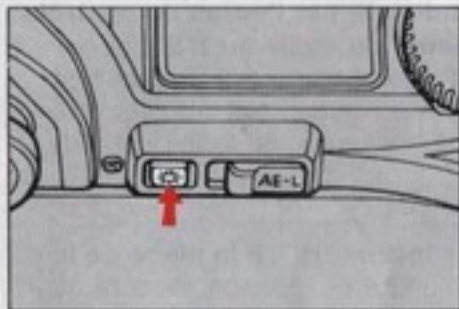

Lors de prises de vue sous faible lumière ambiante l'affichage du viseur s'éclaire automatiquement quand on appuie légèrement sur le déclencheur. Pour l'éclairer quelle que soit l'intensité de la lumière ambiante, appuyez sur le commande d'éclairage du viseur pendant que les données du viseur sont affichées. Dans les deux cas l'éclairage s'éteint dès que l'affichage disparaît. Il s'éteint également pendant l'exposition.

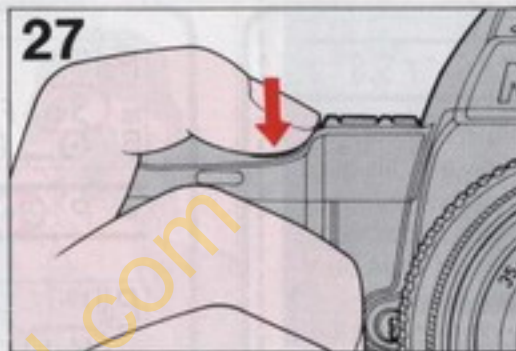

Pressez franchement le déclencheur pour prendre l'image et entraîner le film à la vue suivante. Le compteur de l'écran de contrôle ACL enregistre alors une vue supplémentaire.

Les indications de vitesse et d'ouverture disparaissent 2 sec. environ après avoir déclenché et relâché le déclencheur.

## REBOBINAGE DU FILM

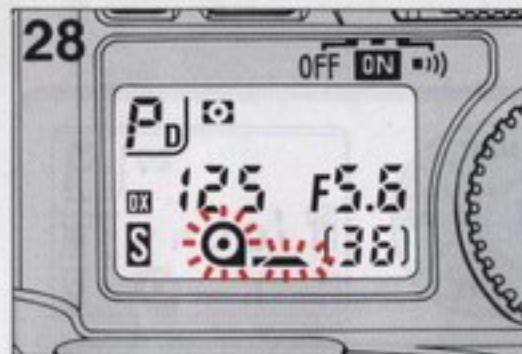

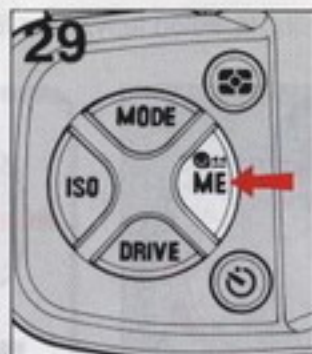

L'entraînement du film cesse automatiquement en fin de film, le témoin  clignote et le signal sonore intervient (si ce mode d'information a été choisi).

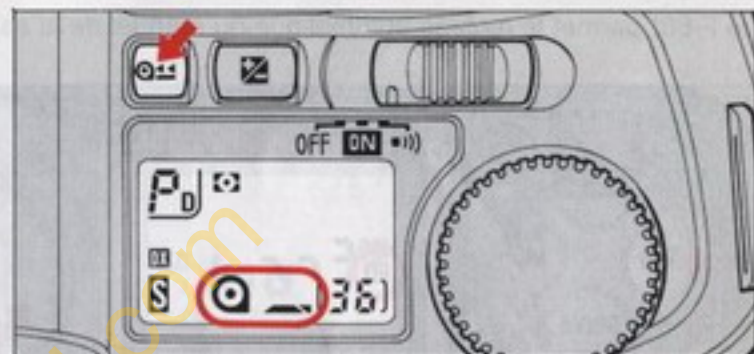

Pressez sur les commandes de rebobinage du film et multi-exposition/rebobinage. Le signe  s'affiche sur l'écran de contrôle ACL, et le compteur de vue décomptera jusqu'au rebobinage complet du film.

• Pour rebobiner un film partiellement exposé, pressez sur les deux commandes.



Si vous ne rebobinez pas le film dès qu'il est terminé, le témoin  clignotera pendant quelques secondes et le signal sonore interviendra (si ce mode d'information a été choisi) à chaque sollicitation du déclencheur pour vous rappeler que le film doit être rebobiné.

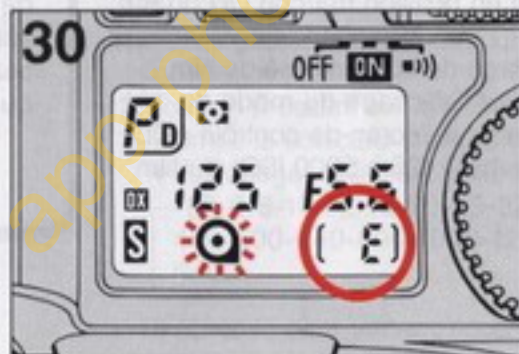

Après l'arrêt (automatique) du rebobinage, assurez-vous que le compteur de vue affiche bien la lettre "E" et que le témoin de chargement clignote.

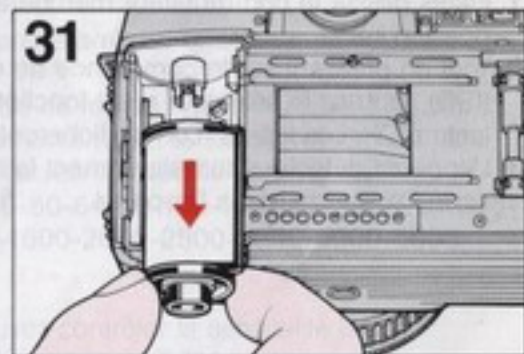

Ouvrez le dos de l'appareil et enlevez la cartouche film.

# DETAIL DES OPERATIONS

## REGLAGE DE LA SENSIBILITE DU FILM

Le F-801 permet le réglage automatique ou manuel de la sensibilité, selon le type de film utilisé.

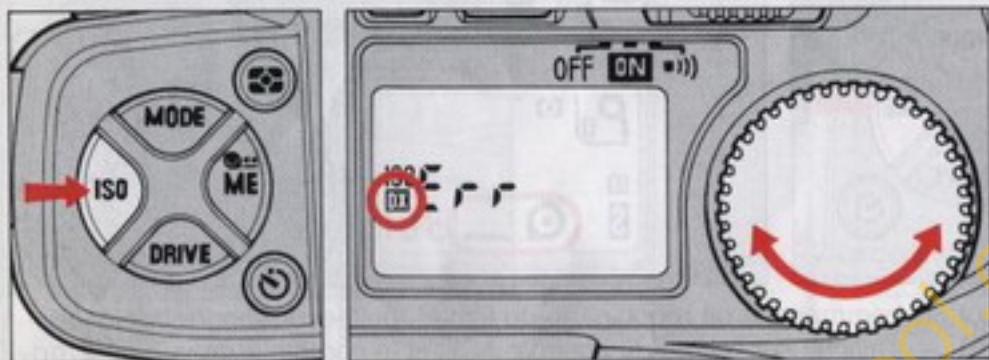

### Utilisation d'un film codé DX

La gamme utilisable de films codés DX s'étend de 25 à 5000 ISO.

1. Faites glisser le commutateur marche/arrêt en position marche ON ou en position  $\bullet$ )).
2. Tout en pressant sur la commande de réglage de la sensibilité du film (ISO), tournez le sélecteur multi-fonction pour l'affichage du mode de lecture DX. Les lettres "DX" s'afficheront alors sur l'écran de contrôle ACL.
3. L'appareil détecte automatiquement la sensibilité (25 à 5000 ISO) du film codé DX chargé dans l'appareil.



La sensibilité du film s'affiche sur l'écran de contrôle ACL et dans le viseur lors de la pression de la commande de réglage de sensibilité du film. Pour contrôler la sensibilité d'un film chargé, codé DX, pressez la commande de réglage de sensibilité du film.

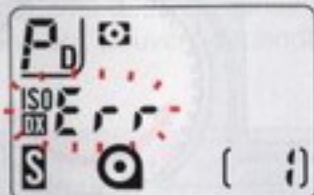

Lors du réglage de l'appareil en mode DX, utilisez exclusivement un film codé DX. En cas de présence d'un film non codé DX ou dont le codage est indétectable, les indications Err, ISO et DX clignotent sur l'écran de contrôle ACL, le signal sonore intervient (si ce mode d'information a été choisi) et le déclenchement s'avère impossible. Réglez manuellement, dans ce cas, la sensibilité ISO du film.

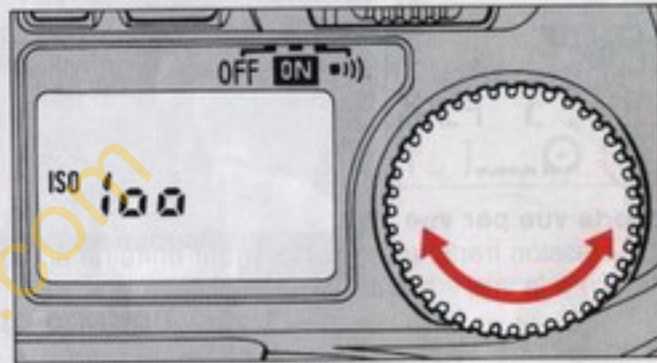
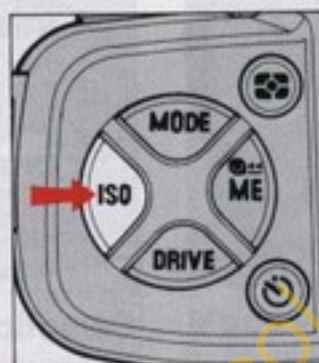

### Réglage manuel de la sensibilité du film

La gamme de sensibilités du film s'étend, en réglage manuel, de 6 à 6400 ISO.

1. Faites glisser le commutateur marche/arrêt en position marche ON ou en position  $\bullet$ )).

2. Tout en pressant sur la commande de réglage de la sensibilité du film, tournez le sélecteur multi-fonction pour régler la sensibilité ISO du film.

• L'affichage de la sensibilité sur l'écran se modifie comme suit:

$\square$  6-8-10-12-16-20-25-32-40-50-64-80-100-125-160-200-250-320-400-500-640-800-1000-1250-1600-2000-2500-3200-4000-5000-6400

• Après le chargement, vous pouvez contrôler la sensibilité ISO en pressant la commande de réglage de sensibilité du film.

• En cas de présence d'un film codé DX et de réglage manuel de la sensibilité du film, la sensibilité ISO réglée manuellement s'avère prioritaire.

## MODE D'ENTRAÎNEMENT DU FILM

Le Nikon F-801 offre trois modes automatiques d'entraînement du film.

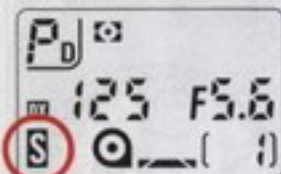

### Mode vue par vue

La pression franche du déclencheur entraîne automatiquement le film à la vue suivante.

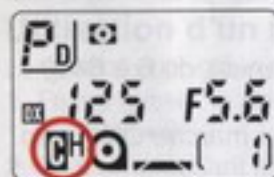

### Mode continu

La prise de vue s'effectue en continu, tant que le déclencheur se trouve sollicité. Ce mode d'entraînement en continu permet de sélectionner deux cadences d'images, une rapide et une lente.

En mode continu CH (cadence rapide) la fréquence atteint environ 3,3 images/sec.; en mode CL (cadence lente) le mode continu permet 2,0 images/sec. (exclusivement, dans les conditions suivantes: en mode de mise au point auto continu ou manuel, à une vitesse supérieure au 1/125 sec. avec des piles neuves en utilisation à températures normales). Aux vitesses inférieures, la cadence images se ralentit proportionnellement.

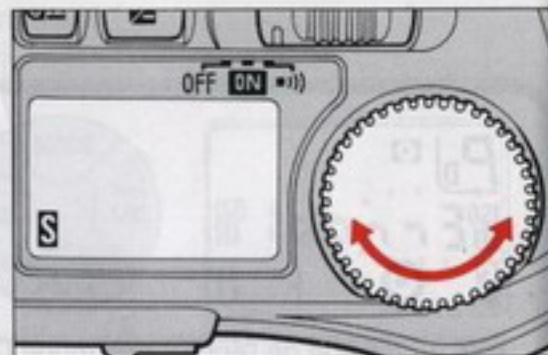
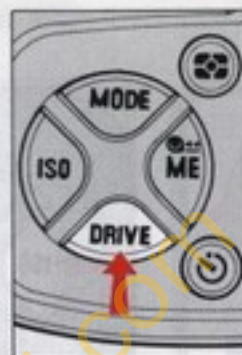
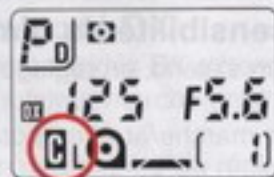

### Sélection du mode

Tout en pressant la commande du mode d'entraînement du film (DRIVE), tournez le sélecteur multi-fonction pour régler le mode d'entraînement du film choisi. Les lettres S, CL ou CH s'afficheront sur l'écran de contrôle ACL.

• L'ordre d'affichage s'établit comme suit:

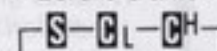

- En mode de mise au point auto ponctuel, le déclenchement ne s'opère qu'en cas de mise au point correcte, la cadence image peut donc se ralentir.
- En mode de mise au point auto continu et en cadence rapide (CH) l'automatisme de mise au point ne s'effectue pas entre les vues. Cette fonction peut cependant s'opérer en cadence lente (CL), si la détection de la distance n'exige pas un temps trop important.

## MISE AU POINT

### MODES AUTO (AUTOFOCUS)

Le Nikon F-801 offre deux modes auto de mise au point, les modes auto ponctuel et auto continu. Tous deux efficaces dans la majorité des cas, certains sujets déterminés, tel un mur blanc uni, peuvent cependant présenter quelques difficultés.

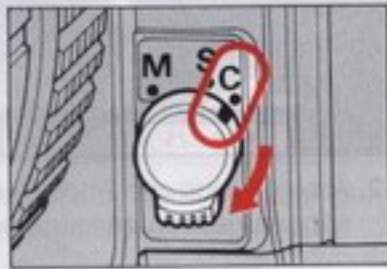

#### Mode auto ponctuel

En mode de mise au point auto ponctuel (S), le déclenchement ne peut intervenir qu'en cas de mise au point correcte, qui est mémorisable tant que le déclencheur se trouve sollicité à mi-pression.

#### Mode auto continu

En mode de mise au point auto continu (C), la détection de la distance s'opère tant que le miroir permet la visée et que le déclencheur se trouve légèrement sollicité. Le déclenchement peut intervenir à tout moment.

- En mode auto continu, la netteté de mise au point dépend de la mobilité du sujet, de sa vitesse, comme de sa direction; l'automatisme de mise au point peut ne pas toujours se révéler assez rapide pour le suivi de certains sujets.

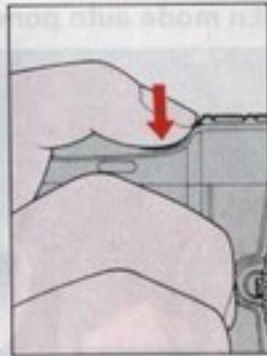

#### Mode auto continu

1. Réglez le sélecteur de mode de mise au point sur C pour obtenir le mode auto continu.  
Si l'objectif est doté d'un sélecteur A-M, réglez le sur A.
2. Ayez les repères de mise au point du viseur sur le sujet principal.
3. Sollicitez légèrement le déclencheur pour activer la mise au point auto en continu.
4. Contrôlez dans le viseur l'affichage de l'indicateur de mise au point correcte puis pressez franchement le déclencheur pour prendre une image correctement mise au point.

Si l'indicateur de mise au point correcte n'apparaît pas, alors que s'affiche le signal X, consultez la page 31.

## Prise de vue d'un sujet principal décentré

En mode auto ponctuel

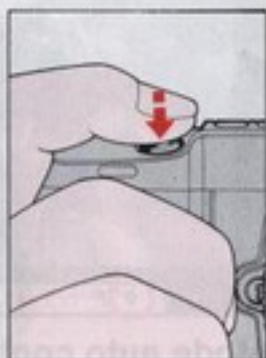

1. Avez les repères de mise au point du viseur sur le sujet principal et sollicitez légèrement le déclencheur.

2. Assurez-vous que l'indicateur de mise au point correcte apparaisse bien dans le viseur.

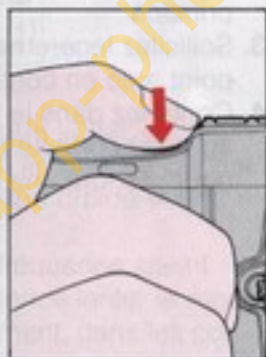

3. Tout en maintenant légèrement la pression sur le déclencheur, recadrez puis pressez franchement le déclencheur.



## MISE AU POINT MANUELLE PAR TELEMETRIE ELECTRONIQUE

**En mode auto continu** Utilisez la commande AFL de mémorisation de mise au point auto.

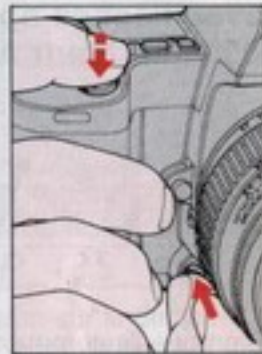
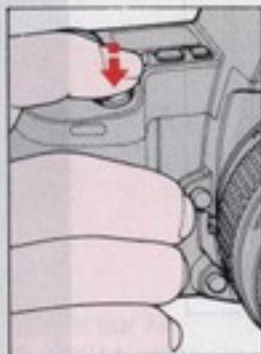

1. Avez les repères de la zone de mise au point du viseur sur le sujet principal et sollicitez légèrement le déclencheur.

2. Maintenez légèrement la pression sur le déclencheur, assurez-vous de l'affichage de l'indicateur de mise au point correcte, puis sollicitez la commande AFL de mémorisation de la mise au point auto que vous maintenez.

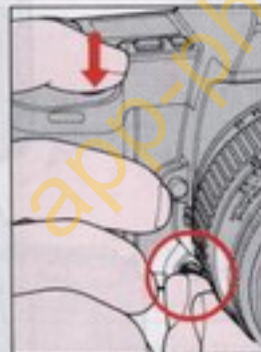

3. Tout en maintenant la commande AFL de mémorisation, recadrez l'image comme vous le souhaitez puis pressez franchement le déclencheur.

- La pression de la commande AFL de mémorisation bloquera la mise au point même si vous relâchez le déclencheur.
- La commande AFL de mémorisation de mise au point auto peut également être utilisée en mode auto ponctuel.

## Automatisme de mise au point avec flashes optionnels dotés d'illuminateur AF



Bien que l'automatisme de mise au point du F-801 opère en faible niveau de luminosité, jusqu'à  $-1$  IL, son efficacité peut dépendre, également dans cette circonstance, de la structure et du contraste du sujet. Dans ces conditions particulières de luminosité, vous avez tout intérêt à utiliser un des flashes autofocus Nikon pour bénéficier de l'automatisme de mise au point (1) dans le cas d'insuffisance de luminosité, ou (2) dans le cas de faible luminosité et d'absence de contraste du sujet. L'illuminateur AF de ces flashes n'opère qu'en mode de mise au point auto ponctuel.

1. Montez sur la glissière porte-accessoire du F-801 un flash autofocus Nikon SB-24, SB-23, SB-22 ou SB-20.
2. Cadrez le sujet dans le viseur et sollicitez légèrement le déclencheur.
3. L'illuminateur AF du flash intervient pour activer l'automatisme de mise au point de l'appareil.

Pour plus de détails, reportez-vous à la notice d'utilisation du flash.

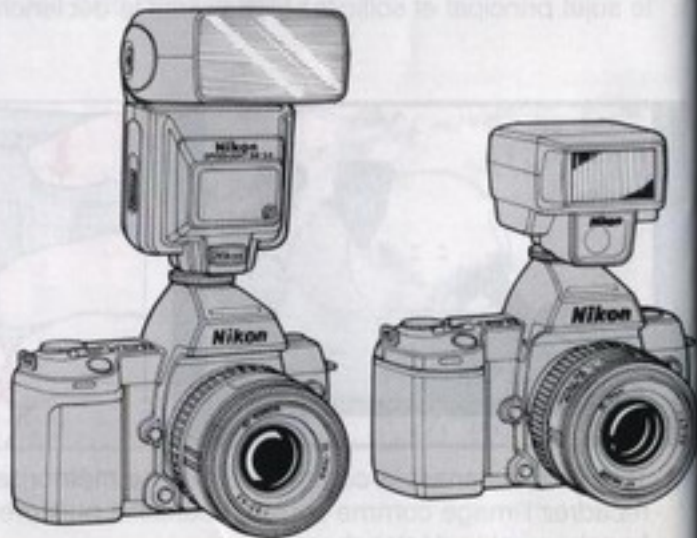

## MISE AU POINT MANUELLE PAR TELEMETRIE ELECTRONIQUE

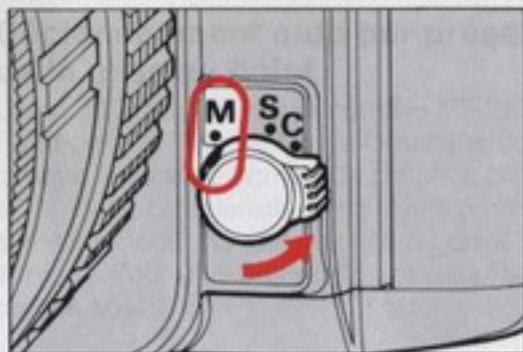

1. Réglez le sélecteur de mode de mise au point sur M (manuel). Si l'objectif est doté d'un sélecteur A-M, réglez le sur M.



2. Mettez l'œil au viseur et axez les repères de la zone de mise au point sur le sujet principal. Sollicitez légèrement le déclencheur.

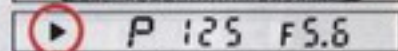
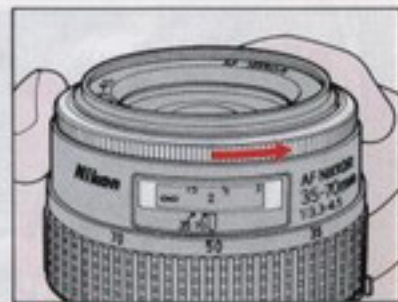
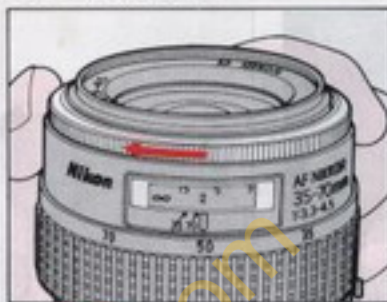
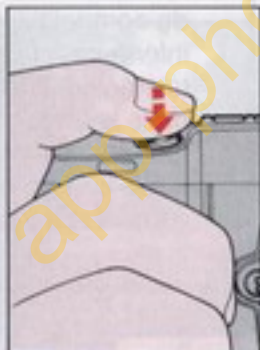

3. Tout en maintenant légèrement la pression sur le déclencheur, surveillez dans le viseur l'affichage de l'indicateur de mise au point correcte.
  - En cas d'affichage de la flèche gauche (mise au point avant) ou de la flèche droite (mise au point arrière), tournez manuellement, dans le sens de la flèche, la bague de mise au point de l'objectif jusqu'à l'apparition de l'indicateur de mise au point correcte.
  - Si la flèche gauche ne disparaît toujours pas, après avoir tourné à fond, dans le sens horaire inversé, la bague de mise au point, cela signifie que le sujet se trouve trop proche pour la distance minimale de mise au point de l'objectif. Dans ce cas éloignez vous du sujet.
  - Le signal x apparaît en cas de mise au point impossible, mettez alors au point visuellement sur le champ dépoli du viseur. Voir page 30.

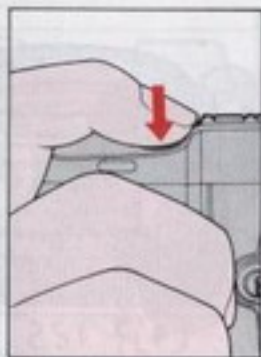

4. Assurez-vous de la confirmation de la mise au point correcte, puis pressez franchement le déclencheur.

- La mise au point manuelle par télémétrie électronique opère avec tous les objectifs AF Nikkor et certains autres objectifs Nikon (pour plus de précisions, consultez la liste des objectifs figurant dans le tableau de compatibilité page 72). Les objectifs d'ouverture inférieure à  $f/5,6$  ne conviennent pas à ce mode de télémétrie électronique, même en cas d'apparition, dans le viseur, des indicateurs de mise au point. Effectuez visuellement, avec ces objectifs, la mise au point sur le champ dépoli ou adoptez la plage de visée J comportant des microprismes.

## Déclenchement auto par présélection de la mise au point

L'association du dos multi-contrôle MF-21, en option, et du F-801 permet l'intervention automatique du déclenchement lorsque le sujet se trouve à la distance préréglée de mise au point. Cette caractéristique se révèle particulièrement intéressante en mode manuel de mise au point par télémétrie électronique. Pour plus de détails, consultez la notice d'utilisation du dos MF-21.

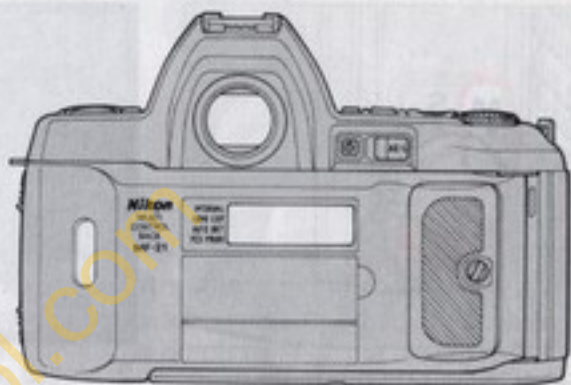

P 125 f5.6



P 125 f5.6



● P 125 f5.6

## MISE AU POINT VISUELLE SUR PLAGES DÉPOLIÉES

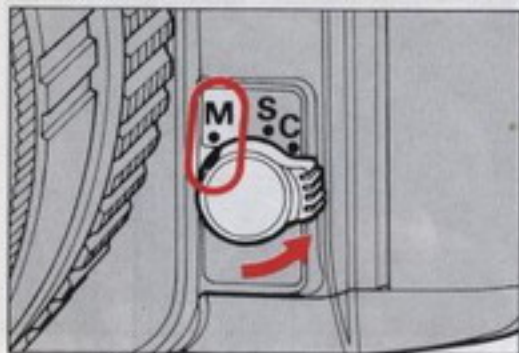

1. Réglez le sélecteur de mode de mise au point sur M (manuel).



2. Mettez au point visuellement le sujet sur le champ dépoli du viseur.

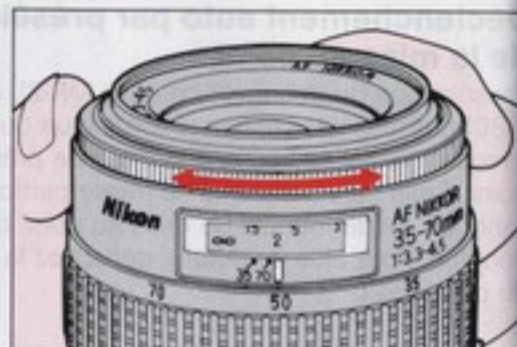

## SITUATIONS PARTICULIERES DE MISE AU POINT

L'efficacité de l'automatisme de mise au point et de la télémétrie électronique dépend du niveau d'éclairage ambiant, du contraste et des détails du sujet, ainsi que d'autres facteurs plus techniques. Dans certaines situations où ces modes électroniques s'avèrent inopérants, nous recommandons la mise au point visuelle à l'aide du champ dépoli. L'apparition du signal x dans le viseur informe de l'impossibilité de mise au point électronique avec les sujets suivants:



### 1. Sujets très sombres

Mettez au point visuellement ou, si vous voulez bénéficier de l'automatisme de mise au point, axez le viseur sur un sujet plus clair, situé à la même distance et contrôlez l'apparition de l'indicateur de mise au point correcte dans le viseur. Ou encore faites appel à un flash Nikon, autofocus, doté d'un illuminateur AF.

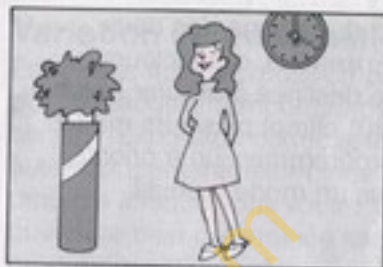

### 2. Sujets peu contrastés

Mettez au point visuellement ou, si vous voulez bénéficier de l'automatisme ou de l'assistance électronique, choisissez un sujet situé à la même distance mais présentant plus de contraste et contrôlez dans le viseur l'apparition de l'indicateur de mise au point correcte.

Dans les cas suivants, ne tenez pas compte de l'indicateur de mise au point correcte et mettez au point visuellement sur le champ dépoli du viseur.

#### 1) En cas de prise de vue de:

- Sujet très brillant présentant des surfaces réfléchissantes argentées ou aluminium.
- Sujet en fort contre-jour
- Scène présentant des sujets situés sur des plans différents.

#### 2) Lors de l'utilisation d'un filtre polarisant linéaire, ou d'un type spécial comme un filtre adoucissant (un filtre polarisant circulaire permet par contre l'automatisme de mise au point).

## EXPOSITION

Le contrôle de l'exposition dépend du réglage des deux paramètres, ouverture et vitesse. Ensemble, ces facteurs déterminent la quantité de lumière destinée à assurer l'exposition correcte du film. Le Nikon F-801 offre plusieurs modes automatiques d'exposition: trois programmes, un à priorité vitesse, un à priorité ouverture, plus un mode manuel.

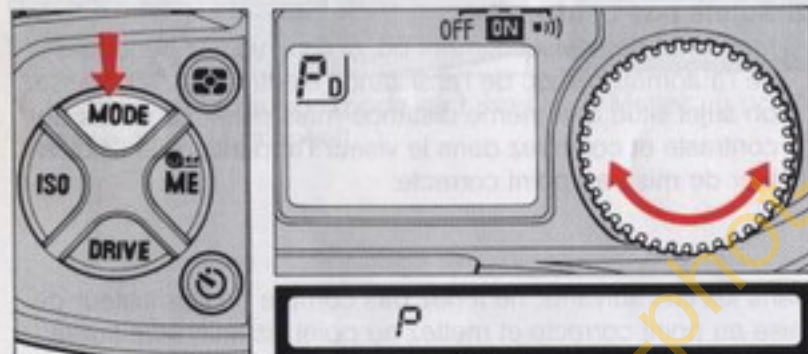

### Réglage du mode d'exposition

Tout en pressant la commande de mode d'exposition (MODE), tournez le sélecteur multi-fonction. L'affichage du mode d'exposition change dans l'ordre suivant.

—P DUAL(Double Programme)—S(Auto Priorité Vitesse)—  
A(Auto Priorité Ouverture)—M(Manuel)—  
P HI(Programme Rapide)—P(Programme Standard)—

En fonction du choix s'afficheront respectivement les lettres suivantes sur l'écran de contrôle ACL: P<sub>D</sub>, S, A, M, P<sup>H</sup> ou P. Et apparaîtront respectivement dans le viseur: P (P DUAL, P, P HI), S, A ou M.

## MODES AUTO D'EXPOSITION PROGRAMMES

Les modes auto d'exposition programmés sont utilisables exclusivement avec les objectifs dotés d'un microprocesseur (CPU) comme les AF Nikkor et le Nikkor 500mm f/4 P. Avec les objectifs dépourvus d'un CPU l'appareil se convertit automatiquement en mode auto exposition à priorité d'ouverture (A) et le système de mesure centré. (L'indicateur du mode d'exposition et le repère de mesure matricielle clignotent, s'ils sont en fonction).

Trois modes auto d'exposition programmés sont offerts: P DUAL pour la sélection auto des deux programmes, P pour le programme standard et P HI pour le programme rapide. En **mode P DUAL (double programme)**, l'appareil sélectionne, lui-même, automatiquement le programme standard ou rapide en fonction de la focale de l'objectif utilisé. Le programme standard est retenu pour les focales inférieures à 135mm. Le programme rapide est automatiquement sélectionné avec les focales égale ou supérieures à 135mm pour prévenir tout risque de flou de bougé dû aux mouvements du sujet ou à l'instabilité de l'appareil. Dans le cas des objectifs zooms, le réglage de la focale conditionne aussi automatiquement le choix du programme.

Le réglage du mode programme **P (standard)** ou **P HI (rapide)** vous permet de choisir vous-même le type de programme. Pour opérer à vitesse rapide lors d'utilisation d'un téléobjectif ou en cas de sujet très rapide, utilisez de préférence le programme P HI.



## Profil du double programme (par ex. avec 50mm f/1,4, 100 ISO)

Le graphique montre en fonction de l'indice de lumination (IL) la différence de profil entre les programmes standard et rapide du F-801. Suivez la ligne colorée jusqu'à son intersection avec la ligne diagonale correspondant à l'IL. Cette intersection indique la combinaison ouverture (ligne verticale)/vitesse (ligne horizontale) retenue.

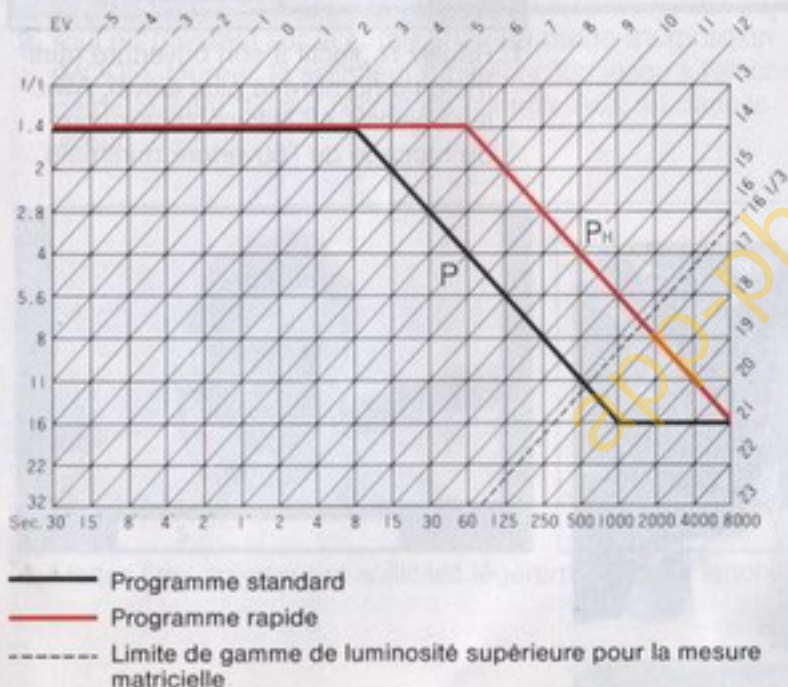

## Variation intentionnelle du programme

En modes auto d'exposition programmés (PD, P, PH) vous pouvez modifier temporairement par pas de 1 IL, tout en conservant l'exposition correcte, la combinaison vitesse/ouverture, automatiquement déterminée par l'appareil. Moyen très pratique lorsque vous voulez opérer à une vitesse ou à une ouverture bien déterminée sans pour autant quitter le programme standard.

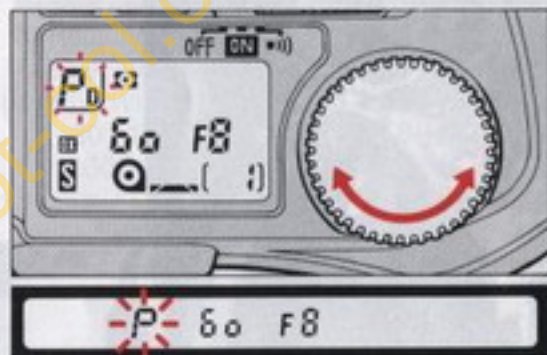

1. Sollicitez légèrement le déclencheur.
2. Tournez le sélecteur multi-fonction pour régler la vitesse ou l'ouverture souhaitée qui doit s'afficher dans le viseur ou sur l'écran de contrôle ACL.

- Lors de la variation intentionnelle du programme, témoin d'exposition clignote sur l'écran de contrôle ACL et dans le viseur.
- La modification intentionnelle du programme s'annule dès la disparition de l'affichage dans le viseur et sur l'écran de contrôle ACL.

## MODE D'EXPOSITION AUTO A PRIORITE VITESSE

Ce mode vous laisse le choix de sélectionner manuellement la vitesse de façon à pouvoir littéralement geler un sujet mobile en opérant à vitesse élevée ou au contraire opérer à vitesse lente pour suggérer l'impression du mouvement. Le microprocesseur du F-801 détermine automatiquement l'exposition correcte en fonction de la vitesse que vous avez choisie.

Ce mode est possible avec les objectifs dotés d'un CPU, tels que les Nikkor AF et le 500mm f/4 P.



Vitesse rapide



Vitesse lente

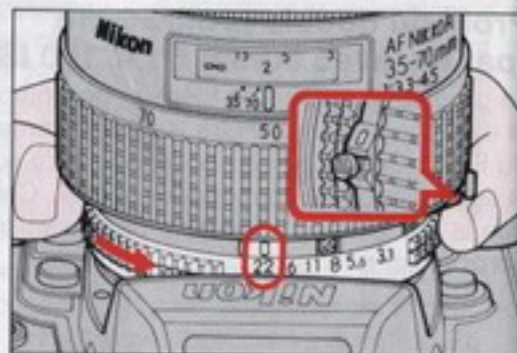

1. Réglez l'objectif à son ouverture minimale (le nombre le plus élevé). Avec les objectifs AF-Nikkor, servez-vous du blocage de l'ouverture minimale.

## MODE AUTO D'EXPOSITION A PRIORITE OUVERTURE

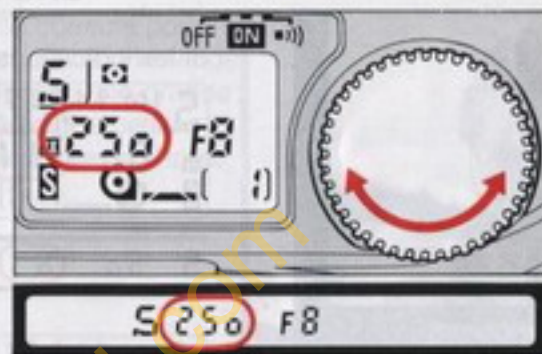
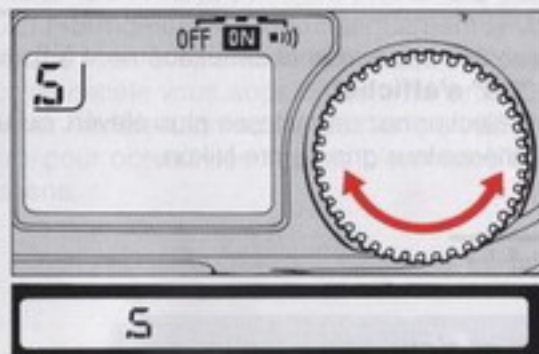

2. Tout en pressant sur la commande du mode d'exposition (MODE), tournez le sélecteur multi-fonction jusqu'à l'affichage de la lettre "S" sur l'écran de contrôle ACL ou dans le viseur.

3. Relâchez la commande du mode d'exposition et tournez le sélecteur multi-fonction pour afficher la vitesse souhaitée.
- La vitesse change par valeur entière selon l'ordre suivant:  
30"-15"-8"-4"-2"-1"-2-4-8-15-30-60-125-250-500-1000-2000-4000-8000

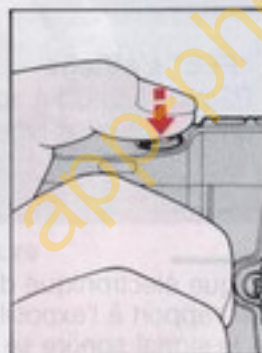

4. Mettez l'œil au viseur et sollicitez légèrement le déclencheur.



5. Contrôlez l'ouverture.  
L'appareil détermine l'ouverture correcte en fonction de la vitesse que vous avez choisie.

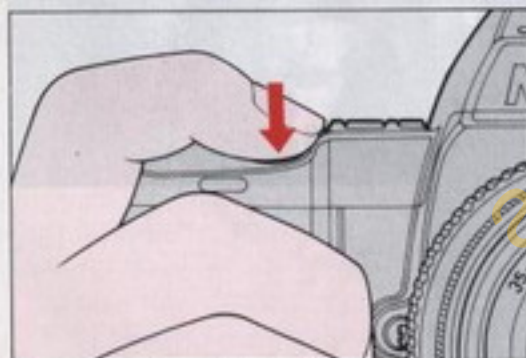

6. Pressez franchement le déclencheur pour effectuer la prise de vue.

Si les indications suivantes apparaissent simultanément à l'ouverture:

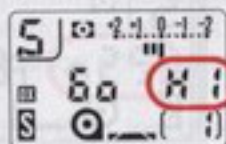

**"HI" s'affiche\***

Sélectionnez une vitesse plus élevée, ou utilisez un filtre atténuateur gris neutre Nikon.

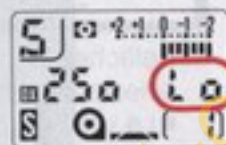
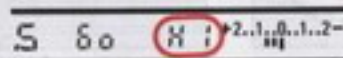

**"Lo" s'affiche\***

Sélectionnez une vitesse moins élevée, ou utilisez un flash Nikon.

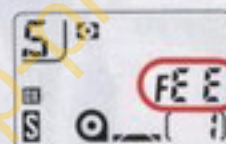

**"FEE" s'affiche**

Réglez l'objectif à son ouverture minimale. Le déclencheur se trouve bloqué.



- \* L'indicateur analogique électronique de l'état d'exposition indique, en valeur, la dérive par rapport à l'exposition correcte préconisée.
- Dans tous les cas, le signal sonore se déclenche (s'il est en fonction).
- En cas d'utilisation d'un objectif dépourvu d'un CPU, l'appareil opère automatiquement en mode auto exposition à priorité ouverture (A) et système de mesure centré. (L'indicateur du mode d'exposition et le repère de mesure matricielle clignotent s'ils sont en fonction).

## MODE AUTO D'EXPOSITION A PRIORITE OUVERTURE

Le microprocesseur du F-801 détermine automatiquement la vitesse correcte pour convenir à l'ouverture que vous avez choisie. Ce mode d'exposition est recommandé lorsque la profondeur de netteté vous apparaît déterminante. Choisissez une grande ouverture pour estomper l'arrière-plan ou adoucir un portrait. Préférez une petite ouverture, au contraire, pour obtenir des images bien nettes et contrastées sur toute la profondeur de la scène.



Grande ouverture



Petite ouverture

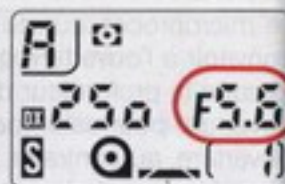
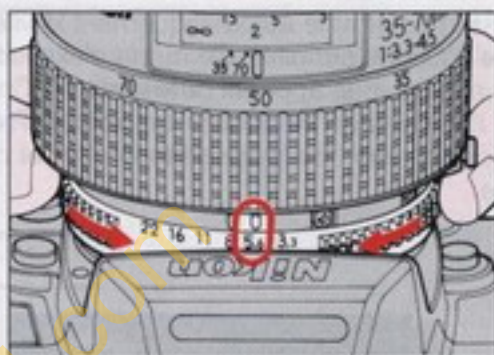
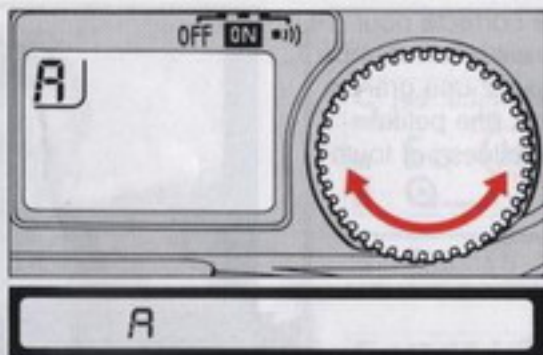

1. Tout en pressant la commande de mode d'exposition (MODE), tournez le sélecteur multi-fonction jusqu'à l'affichage de la lettre "A" sur l'écran de contrôle ACL ou dans le viseur.

2. Relâchez la commande du mode d'exposition et réglez l'ouverture en tournant la bague des ouvertures de l'objectif.

• L'ouverture change dans l'ordre suivant, comme indiquée sur l'écran de contrôle ACL.

F1-F1,4-F2-F2,8-F4-F5,6-F8-F11-F16-F22-F32-F45-F64

Les valeurs intermédiaires (par exemple, F1,8, F3,3) s'affichent pour indiquer l'ouverture maximale de l'objectif. En présence d'objectifs zoom, l'ouverture maximale déterminée par le réglage de la focale s'affiche également par pas d'1/6 IL.

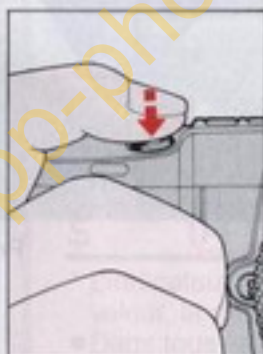

3. Mettez l'œil au viseur et sollicitez légèrement le déclencheur.



#### 4. Contrôlez la vitesse.

L'appareil détermine la vitesse correcte en fonction de l'ouverture que vous avez choisie.

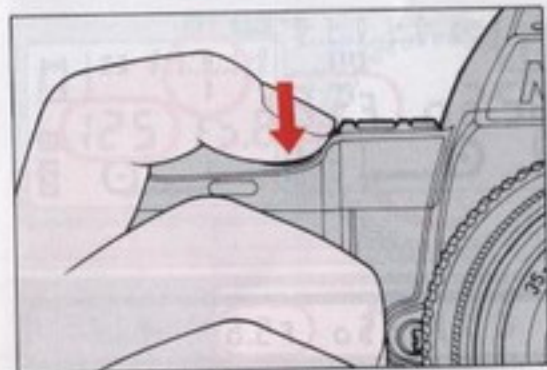

#### 5. Pressez franchement le déclencheur pour effectuer la prise de vue.

Si les indications suivantes s'affichent dans l'espace ou à la place de la vitesse:

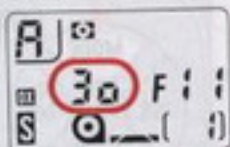

#### 1/30 sec. ou inférieure

Risque de flou de bougé. Choisissez une ouverture supérieure, ou utilisez un pied pour prévenir toute instabilité de l'appareil.

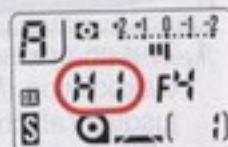
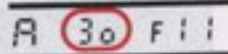

#### "HI" s'affiche\*

Choisissez une ouverture inférieure (nombre plus élevé).

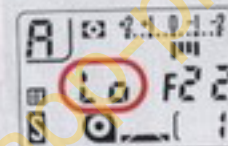
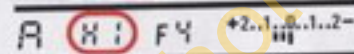

#### "Lo" s'affiche\*

Choisissez une ouverture supérieure ou utilisez un flash Nikon

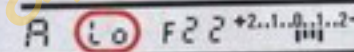

- \* L'indicateur analogique électronique de l'état d'exposition indique, en valeur, la dérive par rapport à l'exposition correcte préconisée par l'appareil.
- Dans tous ces cas, le signal sonore intervient (si ce mode d'information a été choisi).
- En cas d'objectifs dépourvus de CPU (microprocesseur), le signal "F--" s'affiche à la place de l'ouverture sur l'écran de contrôle ACL ou dans le viseur.

## MODE MANUEL D'EXPOSITION

En mode manuel d'exposition, la vitesse comme l'ouverture peuvent être réglées manuellement en fonction de l'effet recherché. Choisissez une vitesse rapide pour stopper le sujet mobile ou au contraire une vitesse lente pour créer l'impression de mouvement ou encore obtenir l'imprécision des contours. Le réglage manuel de l'exposition vous permet de limiter la profondeur de la zone de netteté, d'estomper l'arrière-plan pour mettre en valeur le sujet qui vous intéresse ou encore d'étendre la netteté à toute la profondeur de la scène photographiée.

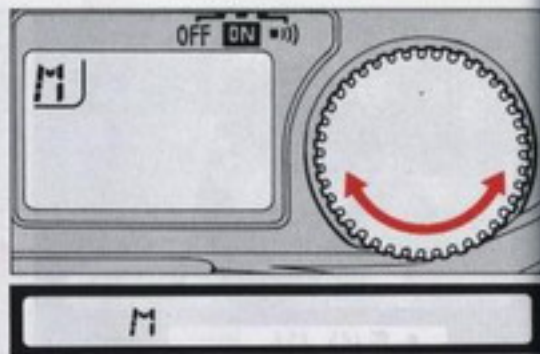

1. Tout en pressant sur la commande de mode de contrôle d'exposition (MODE), tournez le sélecteur multi-fonction jusqu'à l'affichage de la lettre "M" sur l'écran de contrôle ACL ou dans le viseur.

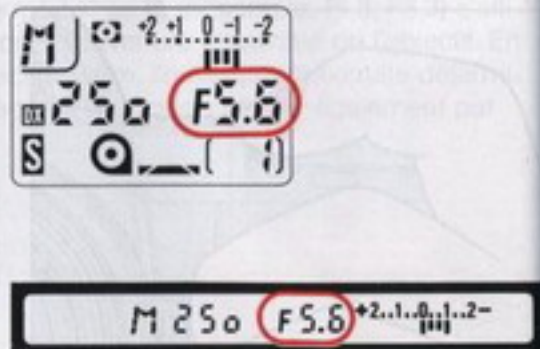
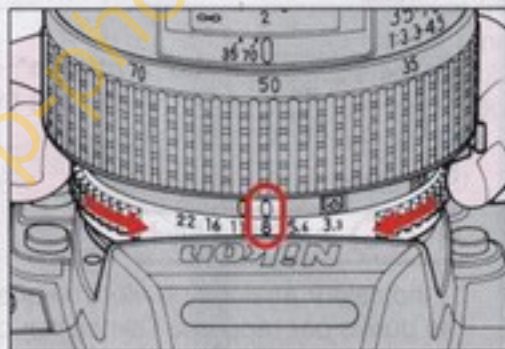
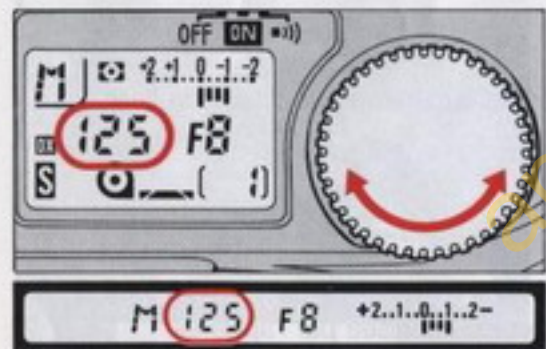

2. Relâchez la commande du mode d'exposition et réglez la vitesse en tournant le sélecteur multi-fonction ainsi que l'ouverture, à l'aide de la bague de l'objectif.



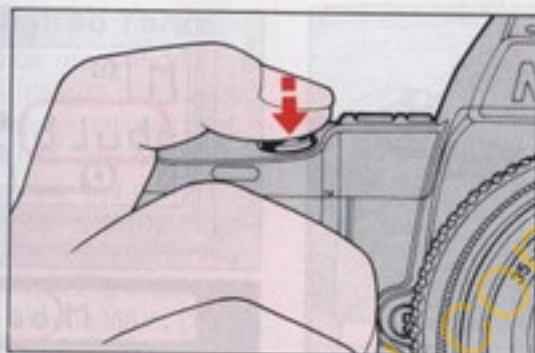

3. Mettez l'œil au viseur et sollicitez légèrement le déclencheur.

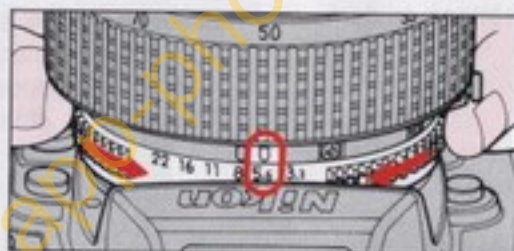
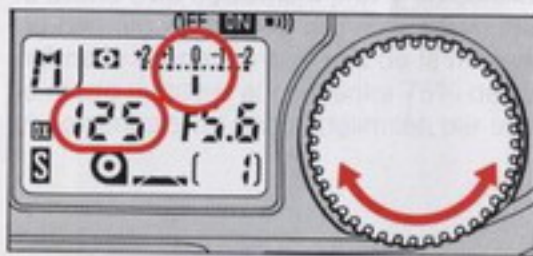

M 125 F5.6 +2..1..0..1..2-

4. Ajuster la vitesse et/ou l'ouverture, l'indicateur analogique électronique de l'état d'exposition affiche alors 0 ou la valeur d'exposition souhaitée. La latitude d'information de cet indicateur s'étend de +2 à -2 IL, par incréments d'1/3 IL. Les signes ◀ et ▶ apparaissent lorsque l'exposition dépasse les valeurs maximales + et - 2 IL.

Exemples:

+2..1..0..1..2-



Supérieur à +2IL

+2..1..0..1..2-



+2IL

+2..1..0..1..2-



±0IL

+2..1..0..1..2-



-2/3IL

+2..1..0..1..2-



Inférieur à -2IL

## MODE MANUEL D'EXPOSITION

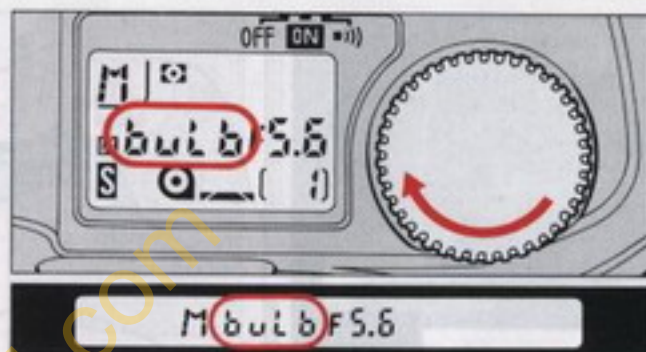
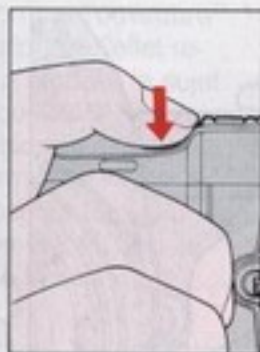

5. Assurez vous de l'exposition correcte et pressez franchement le déclencheur pour effectuer la prise de vue.

### Position B

En position "B", l'obturateur se maintient ouvert, tant que le déclencheur se trouve franchement sollicité. Cette position ne peut être utilisée qu'en mode manuel. Tournez le sélecteur dans les sens des aiguilles d'une montre jusqu'à apparition du mot "bulb".

En cas d'objectifs dépourvus d'CPU, le signal "F--" s'affiche à la place de l'ouverture sur l'écran de contrôle ACL ou dans le viseur.

En position B, le passage au mode auto d'exposition à priorité vitesse cause le blocage du déclencheur et le clignotement du mot "bulb".

# TECHNIQUE DE PRISE DE VUE

## SYSTEME DE MESURE D'EXPOSITION

### Mesure matricielle et mesure centrée 75/25

Le Nikon F-801 est doté de deux systèmes de mesure de l'exposition de types matriciel et centré. En mesure matricielle, le système d'analyse de lumière détermine automatiquement, quelles que soient les conditions de luminosité, l'exposition correcte du sujet principal, sans avoir recours à une correction manuelle de l'exposition. Le photodétecteur du système de mesure matricielle consiste en cinq segments, correspondant à la division de la scène en cinq zones et y mesure individuellement la luminosité pour déterminer (1) la luminosité et (2) le contraste de la scène. En fonction de ces données, la scène se trouve classée dans l'un des 25 cas référencés dans la mémoire du système matriciel, chaque cas correspondant à un ou plusieurs algorithmes de traitement de ces informations, le F-801 prend alors sa décision. D'autres données concernant la scène sont également prises en considération pour décider du bon algorithme. Au cas où vous voudriez analyser vous-même la scène, servez-vous de la mesure centrée qui annule le mode matriciel et concentre 75% de sa sensibilité dans la zone centrale du viseur, délimitée par un cercle de 12mm.

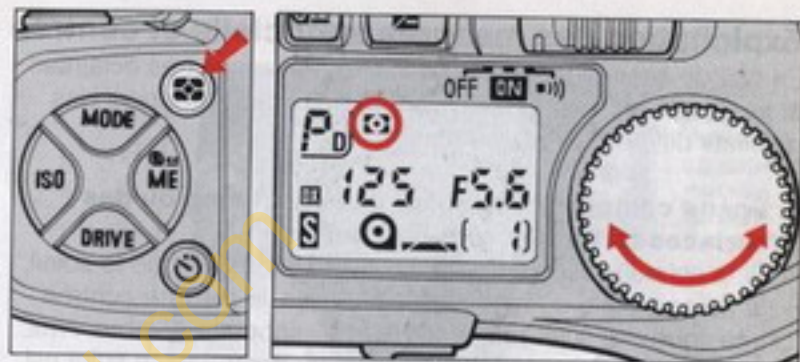

### Sélection du système de mesure

1. Faites glisser le commutateur de tension sur ON ou  $\bullet$ )
2. Tout en pressant la commande du système de mesure, tournez le sélecteur multi-fonction.
3. Assurez vous que le témoin de mesure matricielle  $\square$  ou de mesure centrée  $\circ$  s'affiche bien sur l'écran de contrôle ACL.

Lors d'utilisation d'objectifs dépourvus d'CPU, la mesure s'effectue automatiquement en système centré. Dans le réglage de l'appareil en mesure matricielle, l'indicateur  $\square$  de l'écran de contrôle ACL clignote.

## Exploitation des mesures matricielle et centrée

En cas de scènes présentant à la fois des zones très éclairées et très sombres, ces deux systèmes de mesure donnent des résultats différents. Par exemple:

### 1. Scène comportant le soleil dans le champ ou des surfaces fortement réfléchissantes

Si la scène présente de hautes lumières, telles que le soleil, la neige, reflets ou reverbération élevés, la mesure centrée transforme le sujet principal en une silhouette sombre. Avec la mesure automatique matricielle, au contraire, ce sujet est mieux rendu car les zones d'ombre, ou foncées, sont prises en considération pour une exposition mieux équilibrée de l'image.

### 2. Sujet en contre-jour à l'extérieur

Avec la mesure centrée, un sujet en contre-jour ou une scène comprenant un sujet devant un ciel lumineux, avec ou sans nuages, peut apparaître trop sombre sur l'image. Dans ce cas encore, la mesure automatique matricielle privilégie les zones sombres pour assurer une exposition mieux équilibrée de l'image.

### 3. Eclairage frontal du sujet sur un fond sombre

En cas d'un sujet décentré, fortement éclairé, sur un fond sombre, la mesure centrée privilégie la plage sombre du centre de l'image. Même si le fond se trouve bien rendu, le sujet principal apparaîtra trop clair. Là encore, la mesure matricielle intègre automatiquement à la fois le fond sombre et le sujet bien éclairé pour restituer un bon équilibre de l'ensemble.

Scène contenant le soleil

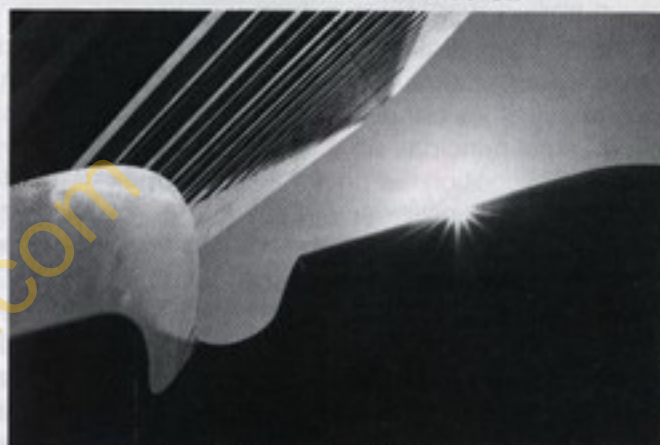

Mesure matricielle



Mesure centrée

S. Coustou  
Sujet en extérieur à contre-jour



Mesure matricielle



Mesure centrée

4. Petite sujet  
Sujet éclairé de front



Mesure matricielle



Mesure centrée

Mesure centrée

#### 4. Petits sujets sombres sur un fond bien éclairé

Les petites dimensions d'un sujet ne lui permettent pas d'être reconnu et intégré par l'une des cinq zones, l'efficacité de la mesure matricielle n'est donc pas assurée. Dans ce cas utilisez la mémorisation automatique de la mesure (AEL), ou la mesure centrée et la correction intentionnelle de l'exposition.



Mesure centrée (avec AEL)



Mesure matricielle



Mesure centrée (sans AEL)

## 5. Couchers de soleil

Lorsque vous voulez conserver ou accentuer l'effet du coucher de soleil et ne pas trop éclaircir l'arrière-plan avec la mesure matricielle, utilisez la mémorisation de la mesure de lumière (AEL) ou la mesure centrée.



Mesure matricielle



Mesure centrée

## CORRECTION INTENTIONNELLE DE L'EXPOSITION

En modes automatiques d'exposition

Commande AEL de mémorisation de l'exposition auto

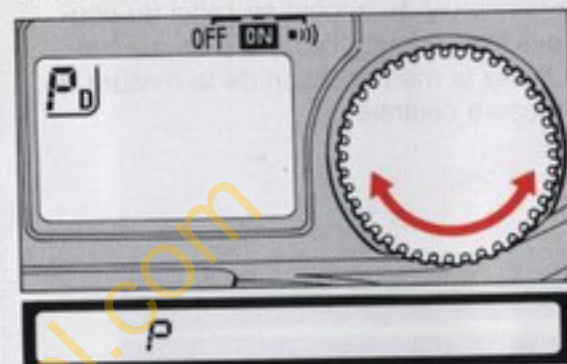
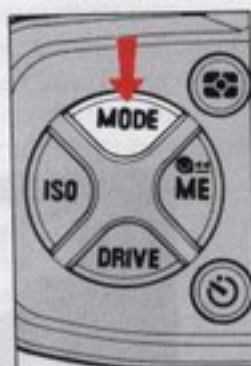

P<sub>D</sub> P P<sub>H</sub>

S

A

P S A

1. Réglez le mode d'exposition en auto programme (PD, P, PH) en auto à priorité vitesse (S) ou en auto à priorité ouverture (A).



2. Centrez dans le viseur le sujet principal, au besoin rapprochez-vous.

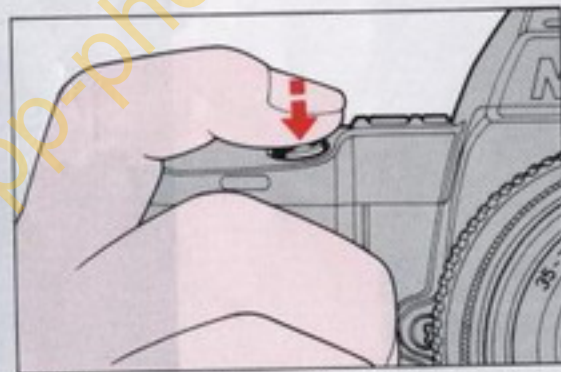

3. Sollicitez légèrement le déclencheur et contrôlez dans le viseur la vitesse et l'ouverture.





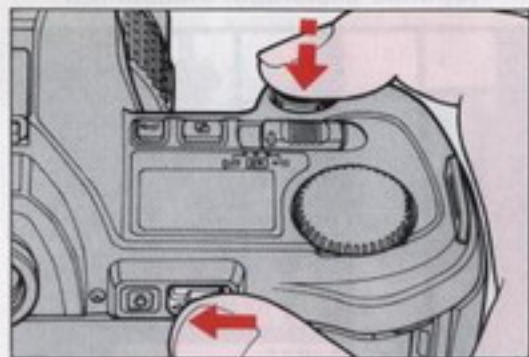

4. Tout en sollicitant légèrement le déclencheur, actionnez la commande AEL de mémorisation de l'exposition auto et maintenez la.



5. Recadrez si nécessaire et déclenchez.

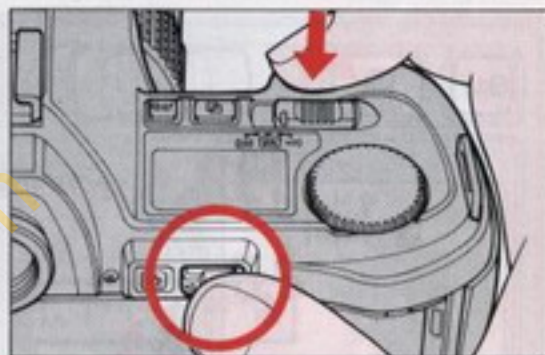

- En mode de mise au point auto ponctuel, assurez-vous de la netteté et au besoin relâchez brièvement le déclencheur, puis sollicitez le à nouveau pour réactiver le système de détection de la distance avant de déclencher.
- La mesure centrée est recommandée.
- Lors de l'utilisation de la commande AEL de mémorisation de l'exposition auto, le signal sonore n'intervient pas.

## CORRECTION INTENTIONNELLE DE L'EXPOSITION

### Commande de correction de l'exposition

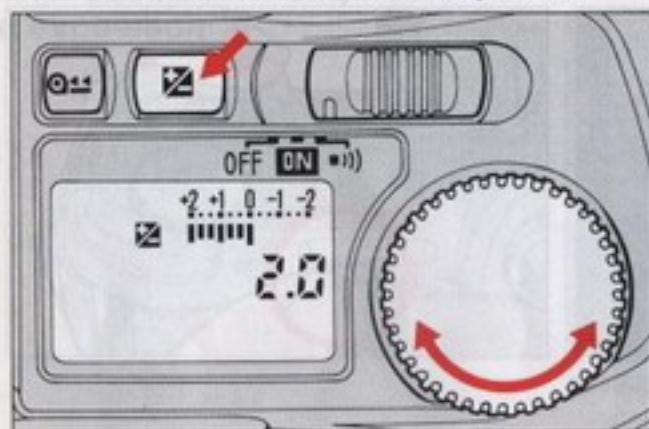

2.0 +2.1.0.1.2-

L'utilisation de la commande de correction de l'exposition vous permet de compenser intentionnellement l'exposition entre -5 et +5 IL.

Tout en pressant la commande de correction de l'exposition, tournez le sélecteur multi-fonction pour régler la valeur de correction souhaitée. Les indications suivantes apparaissent sur l'écran de contrôle ACL et dans le viseur:

Signe ☒

La valeur de correction sur l'indicateur analogique électronique de l'état de l'exposition entre +2 et -2 IL par incréments de 1/3.

La valeur de correction (de -5 à +5 IL par incréments de 1/3).

- Le signe ☒ s'affiche durant le recours à la correction, mais la valeur de cette correction et l'affichage électronique analogue disparaissent dès le relâchement de la commande de correction.
- Une fois réglée, la correction d'exposition se maintient jusqu'à un nouveau réglage.
- La correction de l'exposition peut également s'obtenir en modifiant intentionnellement le réglage de la sensibilité du film. Consultez la page 21.

(En mesure matricielle centrée)



Sans correction



Correction de +2 IL

Exemples:

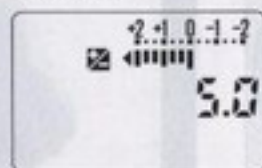

Supérieur  
à +2IL

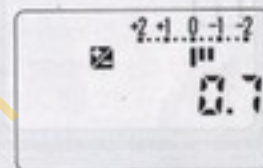
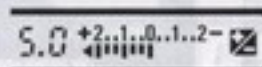

-2/3IL

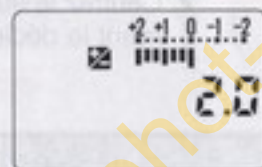
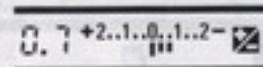

+2IL

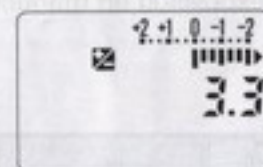

Inférieur  
à -2IL

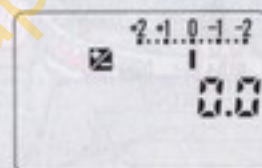
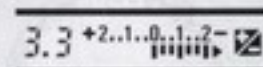

±0IL

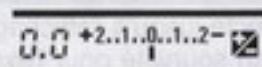

## En mode manuel d'exposition

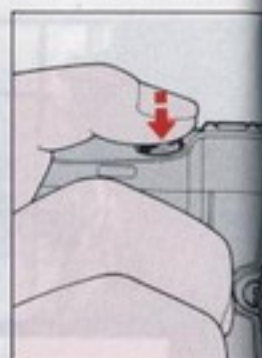
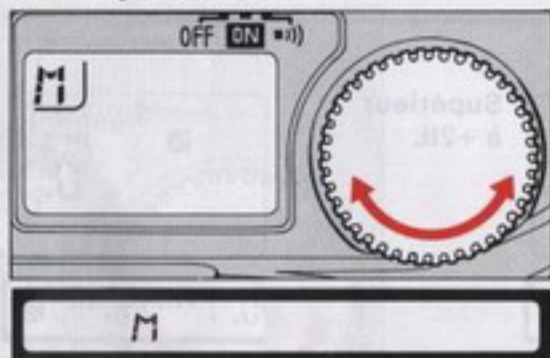
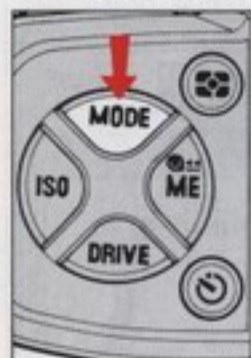

1. Réglez le mode d'exposition en manuel (M).

2. Centrez le sujet principal dans le viseur et sollicitez légèrement le déclencheur.

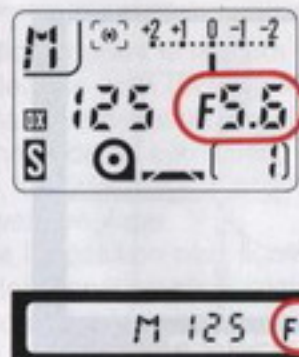
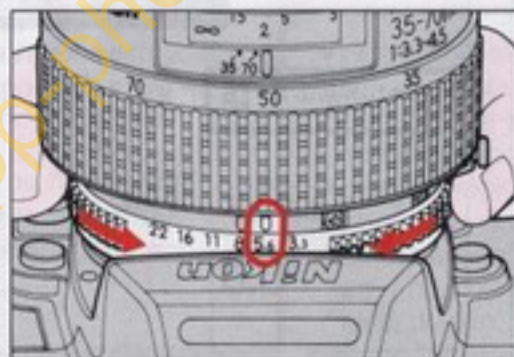
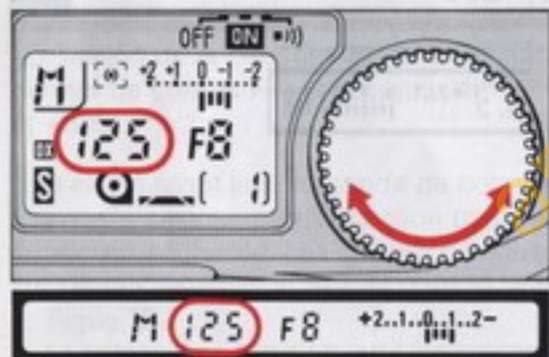

3. Réglez la vitesse et l'ouverture convenant à l'exposition correcte jusqu'à l'affichage sur l'indicateur analogique de l'état d'exposition de la position 0 ou de l'écart souhaité pour l'exposition.

## CONTROLE VISUEL DE PROFONDEUR DE NETTETE



4. Contrôlez la vitesse et l'ouverture dans le viseur.

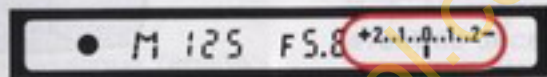

5. Recadrez si nécessaire et déclenchez.

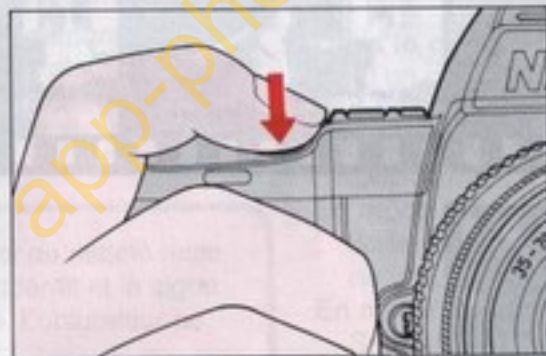

## Séquence automatique d'exposition différenciée

L'association du dos multicontrôle Nikon MF-21 et du F-801 vous permet, en séquence, d'encadrer automatiquement en + et en - l'exposition d'un même sujet; du choix d'expositions proposées, vous trouverez exactement l'image correspondant à un critère bien précis de sélection et/ou à votre goût personnel. Avec cette fonction, vous obtenez une séquence jusqu'à 19 vues, chacune exposée différemment. Pour de plus amples détails, consultez la notice d'utilisation du dos multicontrôle MF-21.

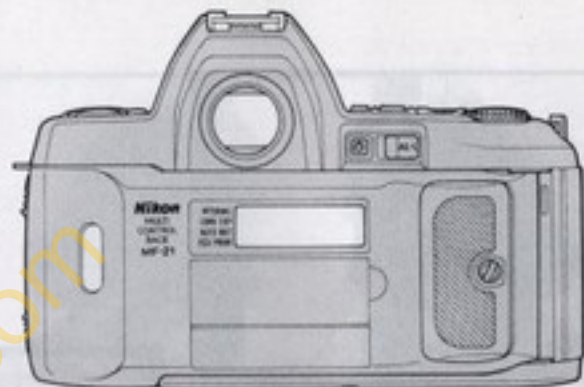

## CONTROLE VISUEL DE PROFONDEUR DE NETTETE

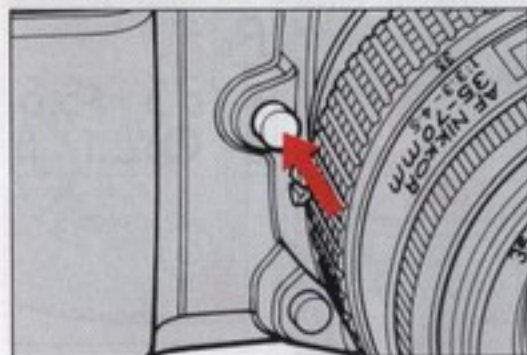

Lors d'utilisation d'objectif à diaphragme automatique, l'image de visée s'obtient à l'ouverture maximale. En pressant cependant sur la commande de contrôle visuel de netteté, l'objectif se ferme à l'ouverture présélectionnée pour vous permettre, avant de déclencher, d'apprécier visuellement la profondeur de netteté dont bénéficie le sujet. Le viseur s'assombrit bien entendu consécutivement à la fermeture du diaphragme. Lors de la pression de cette commande, différents plans du sujet apparaissent nets, selon le réglage de l'ouverture.

Tant que la commande de contrôle visuel de netteté reste enclenchée, la vitesse de l'obturateur disparaît et le signe F-- apparaît dans la position d'ouverture. L'obturateur se bloque.

Le contrôle visuel de netteté s'effectue uniquement dans les modes d'exposition auto à priorité ouverture (A) et manuel (M).

### Mesure de l'exposition à ouverture réelle

#### Dans le cas d'absence de présélection de diaphragme

Le couplage photométrique ne peut s'établir lors d'utilisation d'un objectif PC-Nikkor ou d'un soufflet. Dans ce cas la mise au point s'opère à l'ouverture maximale, tandis que la mesure d'exposition et le déclenchement doivent s'effectuer à ouverture réelle.

#### En mode A:

La prise de vue s'effectue à ouverture réelle. Avec un objectif PC-Nikkor, l'exposition correcte doit être déterminée **avant de décentrer** l'objectif. Pour ce faire, utilisez la commande AEL de mémorisation de l'exposition auto, puis décentrez et déclenchez.

#### En mode M:

Réglez l'ouverture pour déterminer l'exposition correcte, puis déclenchez.

#### Dans le cas d'ouverture fixe imposée

Avec un objectif Reflex-Nikkor, en photomicrographie sur microscope ou en astrophotographie avec un télescope, vous ne pouvez agir sur l'ouverture, qui est fixe, pour contrôler l'exposition.

#### En mode A:

Sollicitez franchement le déclencheur pour effectuer la prise de vue.

#### En mode M:

Sélectionnez la vitesse convenant à l'exposition correcte. Dans le cas d'impossibilité de ce réglage, utilisez un filtre atténuateur gris neutre (si le sujet est trop lumineux) ou un éclairage d'appoint (dans le cas d'insuffisance de lumière).

## AUTO DECLENCHEUR/RETARDATEUR

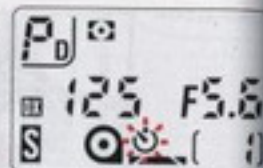
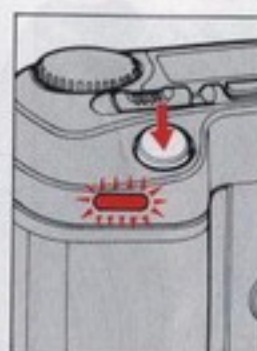
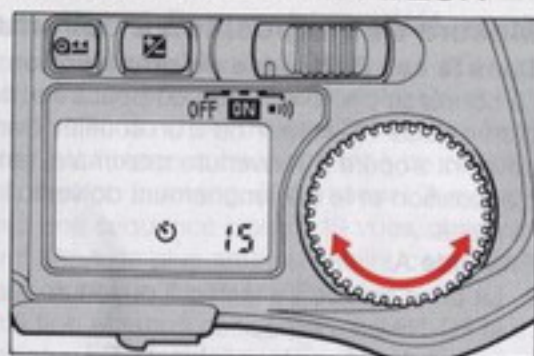
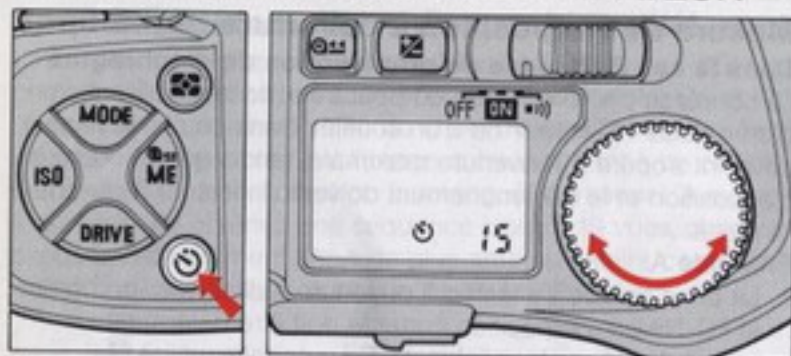

Avec ce mode de déclenchement, vous bénéficiez de l'automatisme de mise au point et d'exposition.

1. Faites glisser le commutateur marche/arrêt sur marche ON ou  $\bullet$  (I).
2. Tout en pressant la commande du retardateur  $\odot$ , tournez le sélecteur multi-fonction pour régler la durée de temporisation qui peut se régler de 2 à 30 secondes, par incréments d'une seconde.
3. Contrôlez l'affichage effectif du témoin de retardement  $\odot$  et de la durée de la temporisation sur l'écran de contrôle ACL.

4. Composez l'image puis contrôlez la mise au point et l'exposition.
5. Tout en maintenant la commande de retardateur, pressez franchement le déclencheur. Le témoin lumineux DEL d'activation du retardateur commence à clignoter, le signal sonore intervient (si ce mode d'information a été choisi) et l'indicateur de temporisation du déclenchement clignote. Dans les deux dernières secondes, la fréquence du clignotement du témoin lumineux DEL et du signal sonore augmentera pour vous engager à vous tenir prêt.



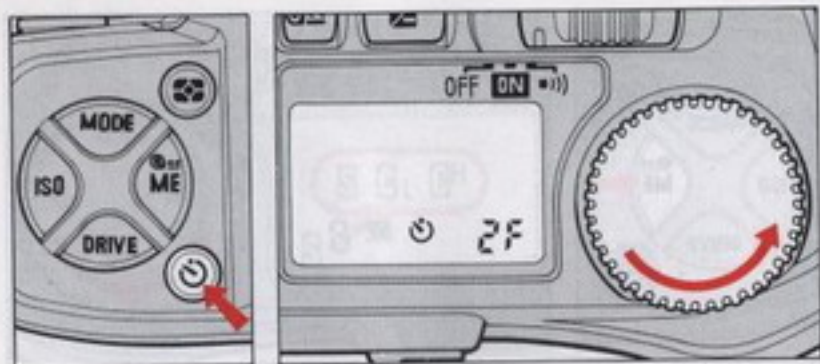

### Deux vues consécutives au retardateur

Il vous est possible de prendre deux vues consécutives en retardement. Tout en pressant la commande du retardateur, tournez le sélecteur multi-fonction dans le sens contraire aux aiguilles d'une montre jusqu'à l'affichage, à la place de la durée de temporisation, des lettres "2F" sur l'écran de contrôle ACL. Dans ce mode de retardement, l'appareil se déclenche après environ 10 sec., pour la première vue, et à un intervalle de 5 secondes pour la seconde.

- Pour annuler, après son activation, la fonction de retardement, pressez à nouveau la commande du retardateur.
- Lors d'opération à retardement, le déclenchement intervient, que le sujet soit au point ou non, même en mode de mise au point auto ponctuel.
- Au retardement, sollicitez légèrement le déclencheur pour activer l'automatisme de mise au point, en mode ponctuel ou continu.
- L'exposition est bloquée lorsque l'opération à retardement commence.
- En mode automatique d'exposition programme, à priorité vitesse ou à priorité ouverture, utilisez l'obturateur oculaire DK-8 (livré avec l'appareil) pour éviter toute entrée de lumière parasite dans le viseur, susceptible de fausser l'exposition.



- Quel que soit le mode d'entraînement du film choisi, le retardement fonctionne en mode vue par vue (excepté lors de deux vues consécutives au retardement).

## SURIMPRESSION/MULTI-EXPOSITION

D'heureux effets peuvent s'obtenir en surimpressionnant différents sujets ou un seul sujet par des prises de vue successives sur la même image. Jusqu'à 9 impressions peuvent être effectuées, utilisant diverses techniques d'exposition.

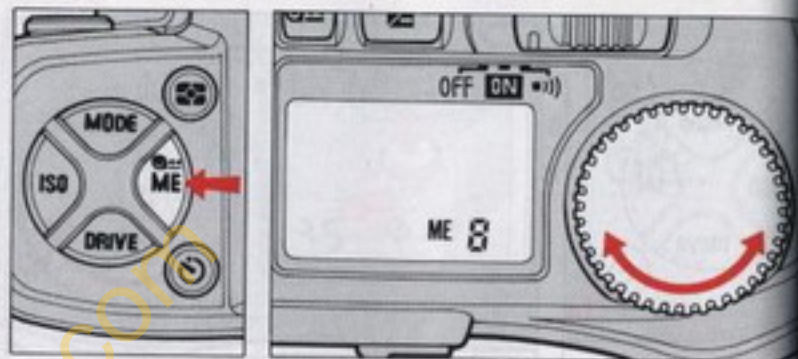

1. Faites glisser le commutateur marche/arrêt sur marche ON (ou ■).
2. Tout en pressant la commande (ME) de surimpression, tournez le sélecteur multi-fonction pour régler le nombre d'expositions souhaité.
3. Contrôlez l'affichage effectif, sur l'écran de contrôle ACL, du témoin "ME" et du nombre d'expositions retenu.

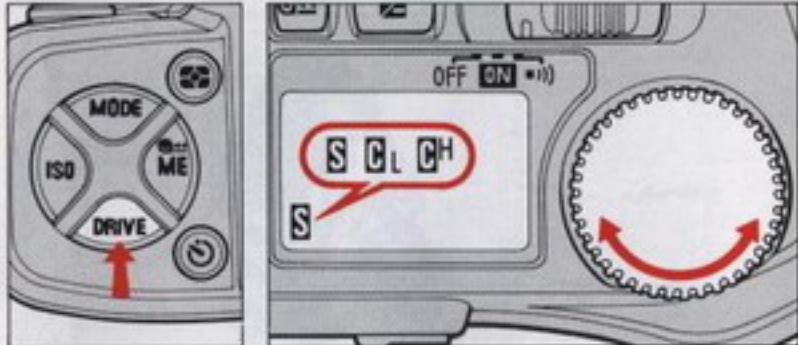

4. Tout en pressant la commande de mode d'entraînement du film, tournez le sélecteur multi-fonction pour afficher le mode S, CL ou CH.  
**ME-S:** Pour une simple surimpression en mode vue par vue.  
**ME-C (mode CH ou CL):** Pour une multi-exposition lors d'une seule pression du déclencheur.  
 Composez l'image, contrôlez la mise au point et l'exposition puis pressez franchement le déclencheur. Le décomptage des expositions s'effectue après chaque impression et s'affiche sur l'écran de contrôle ACL. Le témoin "ME" clignote pendant la multi-exposition.

- En mode ME-C le décomptage des expositions s'effectue en continu tant que le déclencheur est maintenu complètement enfoncé.
- En fin d'opération, le film est entraîné automatiquement à la vue suivante et le mode de surimpression/multi-exposition s'annule.
- Pour annuler le mode multi-exposition à mi-chemin, tout en appuyant sur la commande de surimpression, tournez le sélecteur multi-fonction jusqu'à ce qu'aucun chiffre ne soit affiché. Le film avance quand la commande est relâchée.

# PHOTOGRAPHIE AU FLASH

## SURIMPRESSION/MULTI-EXPOSITION

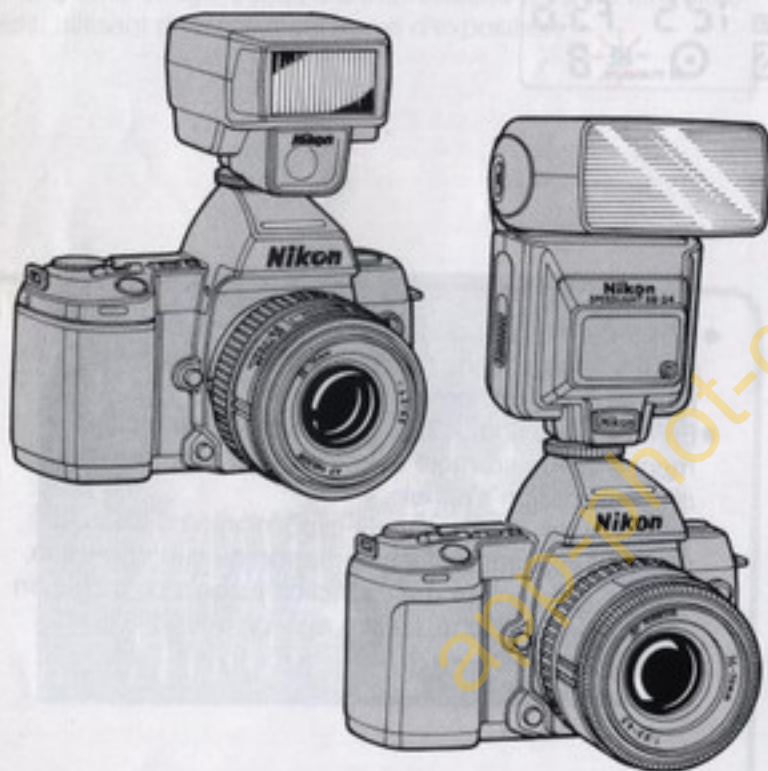

Dosage automatique flash/lumière ambiante par mesure matricielle en plein jour



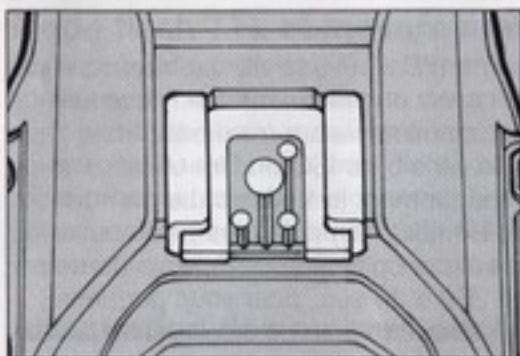

Dosage automatique flash/lumière ambiante par mesure matricielle dans le pénombre.



La glissière porte-accessoire du Nikon F-801 vous permet de fixer directement l'un des modèles de la gamme de flashes dédiés Nikon comprenant les modèles SB-24, SB-23, SB-22, SB-20, SB-18, SB-16B et SB-15. Tous ces flashes vous font bénéficier pleinement des avantages proposés par la précision de contrôle cybernétique du F-801 qui détermine automatiquement la vitesse et l'ouverture appropriées pour une exposition toujours parfaite. Cela signifie que la synchronisation flash cybernétique en mode TTL vous permet d'obtenir, quel que soit le cas de prise de vue au flash, des images où l'avant comme l'arrière-plan se trouvent remarquablement exposés, bien équilibrés, au rendu naturel, en bref une qualité d'exposition digne d'un professionnel.

La synchronisation flash cybernétique en mode TTL vous laisse le choix entre quatre différentes méthodes, qui figurent dans le tableau ci-dessous, selon le mode d'exposition et de mesure.

		◆ Réglage du flash	SB-24 en mode TTL 	SB-23/22/20/18/16B/15 en mode TTL	SB-24 en mode TTL-M 
Mode de mesure	Mode d'exposition				
Mesure matricielle	PD/P/PH/S/A	Dosage automatique flash/lumière ambiante par mesure matricielle		Mode flash TTL et mesure matricielle	
	M				
Mesure centrée	PD/P/PH/S/A	Atténuation des ombres par flash et mesure centrée		Mode flash et mesure centrée	
	M				

## Dosage automatique flash/lumière ambiante par mesure matricielle

Lors de prise de vue au flash, le sujet se trouve en général bien éclairé, mais la luminosité de l'arrière-plan peut varier dans d'importantes proportions. Ceci se vérifie particulièrement lors de proximité du sujet et d'un arrière-plan, plus distant, relativement foncé ou seulement moyennement éclairé.

Le dosage flash/lumière ambiante par mesure matricielle assure automatiquement l'exposition correcte du sujet comme de son arrière-plan. Comment? La mesure matricielle détermine l'exposition pour l'arrière-plan et le dosage de l'éclair du flash équilibre l'exposition du sujet de façon à ne pas le surexposer. Cette technique permet de restituer le sujet dans son ambiance naturelle, d'atténuer les ombres trop prononcées et de mettre en valeur par une bonne exposition tous les détails du sujet comme de l'arrière-plan.

Tout s'opère automatiquement: prenant en compte le contraste et la luminosité de la scène, la valeur d'exposition pour l'arrière-plan se détermine selon cinq méthodes de calcul: pondération sur les faibles niveau de luminosité, luminosité du centre de la scène, luminosité moyenne de la scène, pondération sur les niveaux élevés de luminosité ou sur les niveaux très élevés de luminosité. La même démarche s'applique au calcul de l'exposition du flash. La lumière ambiante et l'éclairage dosé du flash s'équilibrent pour produire des images naturelles, riches en détails, dignes d'un professionnel.

En modes auto programme (PD, P, PH) la vitesse maximale de synchronisation du 1/250 s. est prioritaire, mais si l'ouverture déterminée par l'appareil atteint sa valeur maximale limite (variable en fonction de la sensibilité ISO du film utilisé), l'appareil sélectionne automatiquement le 1/60 sec. La gamme d'ouverture s'étend entre f/4 (ISO 100) et la plus petite ouverture d'objectif. En mode auto priorité vitesse (S), vous pouvez choisir toute vitesse du 1/250 à 30 sec., pour vous permettre, par exemple, d'avoir toutes les lumières de la ville et de laisser au flash le soin d'éclairer correctement les sujets en premier plan. La gamme d'ouverture s'étend entre f/2,8 et la plus petite ouverture d'objectif pour n'importe qu'elle vitesse de pellicule ISO.

En mode auto priorité ouverture (A), vous sélectionnez l'ouverture et l'appareil détermine automatiquement la vitesse de synchronisation qui peut varier du 1/60 au 1/250 sec. (quelle que soit la sensibilité ISO du film utilisé).

En mode manuel (M), vous contrôlez vous même l'ouverture comme la vitesse, tandis que l'exposition au flash se détermine par la mesure matricielle qui prend en compte les niveaux de luminosité et de contraste de la scène.

En mode S et M, le F-801 pilote automatiquement la vitesse du 1/250 sec., lors de la mise sous tension du flash, dans le cas où vous auriez sélectionné une vitesse supérieure au 1/250 sec.

Dosage automatique flash/lumière ambiante par mesure matricielle dans le mode S.

## Mode flash TTL et mesure matricielle

Dans ce mode, même si la mesure matricielle assure l'exposition correcte de l'arrière plan, le dosage de l'éclair pour le sujet principal n'est pas automatiquement corrigé. Ce mode vous donne toute liberté, avec le SB-24, en réglant manuellement un niveau de correction de +1 à -3 IL comparé à l'éclair déterminé par un contrôle TTL standard de l'éclair, pour vraiment vous laisser guider par votre sens créatif.

## Atténuation des ombres par flash avec mesure centrée

Utiliser le flash avec mesure centrée pour les prises de vue au flash TTL standard ou pour mettre en valeur les détails de l'arrière-plan. Ce mode permet de réduire automatiquement l'éclair de 2/3 IL par rapport à l'éclair du flash normal lorsque la valeur mesurée par le segment central est comprise dans la gamme de vitesse/ouverture couverte, ce qui permet d'obtenir un éclairage d'ensemble plus naturel. (Le flash TTL standard sans correction est sélectionné si la gamme vitesse/ouverture est inférieure à celle couverte).

## Mode flash TTL et mesure centrée

Choisissez le mode flash TTL et la mesure centrée si vous ne souhaitez pas de correction imposée car ce mode ne prévoit pas de dosage automatique de l'éclair. Il vous permet, par contre, d'effectuer vous-même ce dosage entre +1 et -3 IL, avec le flash SB-24.

Le flash Nikon SB-24 vous offre l'avantage supplémentaire, de choisir la synchronisation de l'éclair au départ du deuxième rideau. Pour plus de détails, reportez-vous à la page 68.

## Combinaison de Vitesse/Ouverture et de Mode Flash Selon le Mode D'exposition

En mesure matricielle (avec un objectif de 50mm f/1,4 à 100 ISO)

Flash Mode d'exposition	SB-24			SB-23/22/20/18/16B/15			
	Synchronisation flash sur le 1er rideau			Synchronisation flash sur le 2ème rideau		TTL	auto non TTL-manuel
	TTL	TTL	auto non TTL-manuel	TTL	TTL		
<b>PD</b> <b>P</b> <b>PH</b>	1/60-1/250 1/4-1/16 (1)	1/60-1/250 1/4-1/16 (1)	P, FEE clignotent déclenchement impossible. Sé- lectionner A ou M	30"-1/250 1/4-1/16 (1)	30"-1/250 1/4-1/16 (1)	1/60-1/250 1/4-1/16 (1)	P, FEE clignotent déclenchement impossible. Sé- lectionner A ou M
<b>S</b>	comme réglé (3) 1/2,8-1/16 (2)	comme réglé (3) 1/2,8-1/16 (2)	S, FEE clignotent déclenchement impossible. Sé- lectionner A ou M	comme réglé (3) 1/2,8-1/16 (2)	comme réglé (3) 1/2,8-1/16 (2)	comme réglé (3) 1/2,8-1/16 (2)	S, FEE clignotent déclenchement impossible. Sé- lectionner A ou M
<b>A</b>	1/60-1/250 comme réglé	1/60-1/250 comme réglé	1/60-1/250 comme réglé (4)	30"-1/250 comme réglé	30"-1/250 comme réglé	1/60-1/250 comme réglé	1/60-1/250 comme réglé (5)
<b>M</b>	comme réglé (3) comme réglé	comme réglé (3) comme réglé	comme réglé (3) comme réglé (4)	comme réglé (3) comme réglé	comme réglé (3) comme réglé	comme réglé (3) comme réglé	comme réglé (3) comme réglé (5)

: Dosage automatique flash/lumière ambiante en mesure matricielle (exposition correcte de l'arrière plan; le dosage du flash est automatiquement corrigé).

: Mode flash TTL et mesure matricielle (exposition correcte de l'arrière plan; flash TTL standard).



- (1) L'ouverture maximum utilisable varie en fonction de la sensibilité du film; l'ouverture minimum est la plus petite ouverture de l'objectif.
- (2) L'ouverture maximum utilisée est de  $f/2,8$ ; l'ouverture minimum est la plus petite ouverture de l'objectif.
- (3) S'il est réglé entre  $1/250$  à  $1/8000$ ème de sec., l'obturateur est automatiquement réglé sur  $1/250$  sec.
- (4) Affichage de l'exposition recommandée pour l'arrière-plan. Correction du flash impossible.
- (5) Affichage de l'exposition recommandée pour l'arrière-plan. Contrôle normal du flash.

**Remarque:** Lorsque le F-801 passe de la mesure matricielle à la mesure centrée, l'atténuation des ombres passe de la mesure matricielle à la mesure centrée (seul le segment central est pris en compte; le niveau de l'éclair est automatiquement corrigé de  $-2/3$  IL à l'intérieur de la gamme de vitesse/ouverture couverte; pour une gamme de vitesse/ouverture inférieure, le flash TTL standard est automatiquement sélectionné), et le flash TTL matriciel passe en flash TTL centré (seul le segment central est pris en compte; le flash TTL standard est sélectionné).

- La gamme de sensibilités du film en photographie au flash TTL s'étend de 25 à 1000 ISO; cette gamme s'élargit de 6 à 6400 ISO en mode flash non TTL.
- Pour plus de détails concernant la prise de vue au flash, consultez la notice d'utilisation de votre flash.
- Nous recommandons fortement l'utilisation des flashes Nikon. En effet, les autres modèles peuvent endommager les circuits électroniques de l'appareil à cause d'une incompatibilité de tension, d'un système défectueux de connexion ou de commutation de phase.

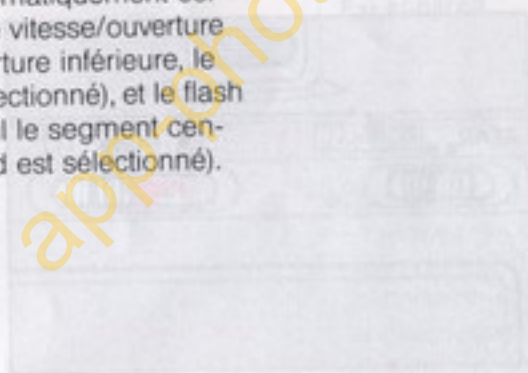

## Fonctionnement en mode matriciel

La procédure suivante s'applique au moyen le plus facile pour réaliser automatiquement des images classiques au flash. Choisissez le dosage automatique flash/lumière ambiante par mesure matricielle et le mode d'exposition auto programme (PD, P, PH). Si vous voulez opérer avec un autre mode d'exposition, en modes flash TTL, auto non TTL ou manuel, consultez la notice d'utilisation de votre flash.

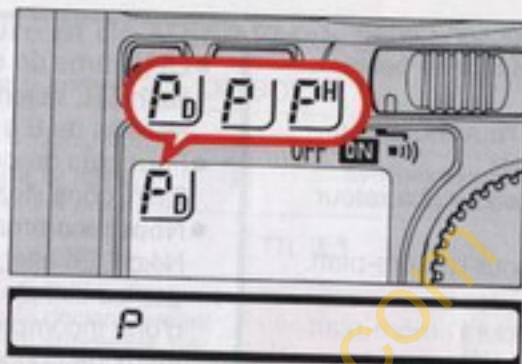

1. Réglez le F-801 en mode P DUAL, P ou P HI.

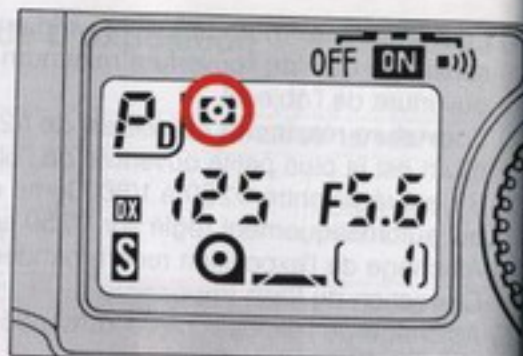

2. Réglez le F-801 sur le mode mesure matricielle.

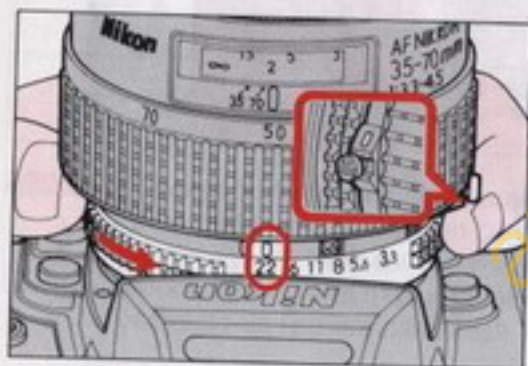

3. Réglez l'objectif à son ouverture minimale (le nombre le plus élevé).

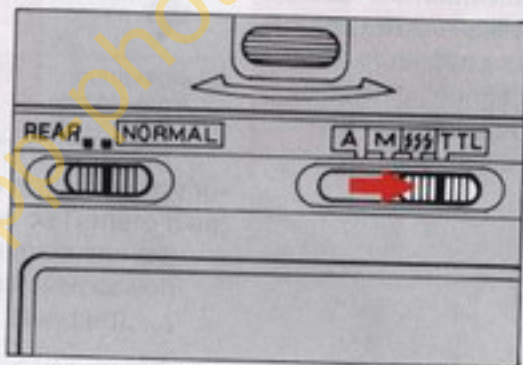

4. Réglez le sélecteur de mode du flash sur TTL (avec le SB-24, réglez le sélecteur de mode de synchronisation flash sur NORMAL).



5. Mettez le flash sous tension. Avec le SB-24, la lettre TTL  apparaît sur l'écran de contrôle ACL.



6. Regardez dans le viseur et appuyez légèrement sur le déclencheur. (Avec le SB-24 la couverture de l'éclair est automatiquement ajustée).

- Quand le témoin de mise au point s'allume alors que la lumière ambiante n'est pas suffisante pour une prise de vue en mise au point automatique, l'illuminateur AF intervient pour activer l'automatisme de mise au point.

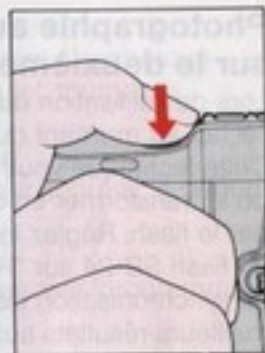
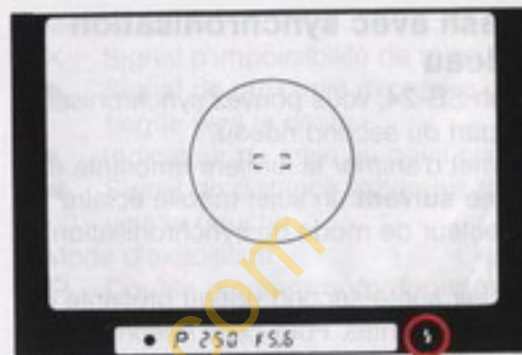

7. Vous pouvez déclencher dès l'apparition des indicateurs de disponibilité de l'éclair et de mise au point correcte, à moins qu'apparaissent les indications suivantes:

<b>H1 apparaît</b>	Signal de sur-exposition
<b>F-- apparaît</b>	Utilisation d'un objectif dépourvu d'CPU. L'appareil se règle automatiquement en mode d'exposition A et en système de mesure centrée.
<b>FEE apparaît</b>	L'objectif n'est pas réglé à son ouverture minimale. Déclenchement impossible.

- Dans le cas de clignotement du témoin lumineux de flash quelques secondes après le déclenchement, approchez-vous du sujet principal, ou choisissez une ouverture plus importante et opérez en mode d'exposition A ou M. Pour la distance de prise de vue au flash, consultez la notice d'utilisation de votre flash.

## Photographie au flash avec synchronisation sur le deuxième rideau

Lors de l'utilisation du flash SB-24, vous pouvez synchroniser l'éclair au moment du départ du second rideau.

Cette technique vous permet d'animer la lumière ambiante et de la transformer en traînée **suivant** un sujet mobile éclairé par le flash. Réglez le sélecteur de mode de synchronisation du flash SB-24 sur "REAR".

La synchronisation de l'éclair sur le second rideau présente de meilleurs résultats aux vitesses lentes. Pour cette raison, avec ce type de prise de vue, vous pouvez opérer jusqu'à 30 secondes, tandis qu'en photographie classique au flash TTL en mode d'exposition PD, P, PH ou A vous ne pouvez sélectionner une vitesse inférieure au 1/60 sec.



Synchronisation au départ du deuxième rideau



Synchronisation du départ du premier rideau

## Information et avertissement du témoin lumineux de flash

Lors d'utilisation des flashes dédiés Nikon, la DEL témoin lumineux de flash du viseur du F-801 s'illumine lors de la disponibilité de l'éclair. Le langage de ce témoin lumineux donne également les informations suivantes:

<b>Avant le déclenchement:</b> ⚡ absence ⚡ clignotement	Recharge du flash Connexion appareil/flash défectueuse (contrôlez l'état des contacts de liaison de l'appareil et du flash)
<b>Après le déclenchement:</b> ⚡ clignotement	Insuffisance possible de l'éclair pour assurer l'exposition correcte; contrôlez la distance de prise de vue

# INFORMATIONS DU VISEUR

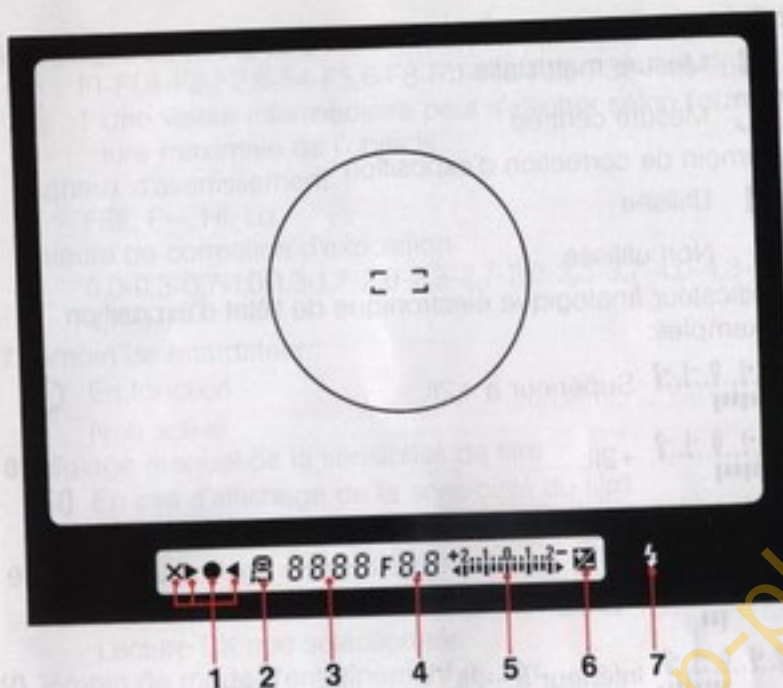

- 1** Mise au point
  - ✕ Signal d'impossibilité de mise au point électronique
  - ▶ Signal de proximité excessive du sujet, tournez la bague vers la droite
  - Indicateur de mise au point correcte
  - ◀ Signal de distance excessive du sujet, tournez la bague vers la gauche
- 2** Mode d'exposition
  - P Double programme/programme standard/programme rapide
  - S Auto à priorité vitesse
  - A Auto à priorité ouverture
  - M Manuel
- 3** Vitesse d'obturation/sensibilité du film  
Information identique sur l'écran de contrôle ACL
- 4** Ouverture/valeur de correction d'exposition  
Information identique sur l'écran de contrôle ACL
- 5** Indicateur analogique électronique de l'état d'exposition  
Information identique sur l'écran de contrôle ACL
- 6** Témoin de correction d'exposition  
Information identique sur l'écran de contrôle ACL
- 7** DEL témoin lumineux de flash

# RENSEIGNEMENT ACL

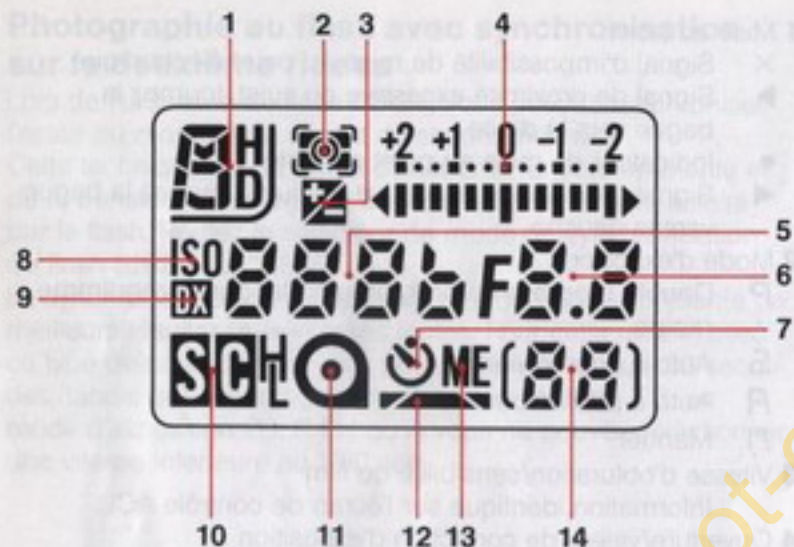

## 1 Mode d'exposition

- P<sub>D</sub>** Auto double programme
- S** Auto à priorité vitesse
- A** Auto à priorité ouverture
- M** Manuel
- P<sup>H</sup>** Auto programme rapide
- P** Auto programme standard

## 2 Système de mesure d'exposition

- Mesure matricielle
- Mesure centrée

## 3 Témoin de correction d'exposition

- Utilisée
- Non utilisée

## 4 Indicateur analogique électronique de l'état d'exposition

Exemples:

Supérieur à +2IL

+2IL

±0IL

-2/3IL

Inférieur à -2IL

## 5 Vitesse d'obturation

buLb-30"-15"-8"-4"-2"-1"-2-4-8-15-30-60-125-250-500-1000-2000-4000-8000

Signaux d'avertissement

Hi, Lo, Err

Sensibilités de film

6-8-10-12-16-20-25-32-40-50-64-80-100-125-160-200-250-320-400-500-640-800-1000-1250-1600-2000-2500-3200-4000-5000-6400

6 Réglages de l'ouverture

F1-F1,4-F2-F2,8-F4-F5,6-F8-F11-F16-F22-F32-F45-F64

\* Une valeur intermédiaire peut s'afficher selon l'ouverture maximale de l'objectif.

Signaux d'avertissement

FEE, F-, HI, Lo

Valeurs de correction d'exposition

0,0-0,3-0,7-1,0-1,3-1,7-2,0-2,3-2,7-2,0-3,3-3,7-4,0-4,3-4,7-5,0

7 Témoin de retardateur

-  En fonction
- Non activé

8 Réglage manuel de la sensibilité de film

- ISO** En cas d'affichage de la sensibilité du film
- Sensibilité non affichée

9 Lecture du codage de sensibilité DX

- DX** En cas de sélection de lecture DX
- Lecture DX non sélectionnée



10 Témoin de mode d'entraînement du film

- S** Vue par vue
- C** Continu lent
- GH** Continu rapide

11 Témoin de chargement de l'appareil

-  Présence d'un film
- Absence d'un film

12 Témoin d'entraînement/rebobinage du film

-  Film correctement chargé
-  Film en cours de chargement
-  Film en cours de rebobinage

13 Témoin de surimpression/multi-exposition

- ME** En fonction
- Non activée

14 Compteur de vues

[E]-[0]-[1]-[2]-[3]-[4]-.....-[24]-.....-[36]-.....-[72]-.....-[99]

Temporisation du retardement

2-3-4-.....-28-29-30-2F

Nombre de surimpressions

2-3-4-.....-8-9

app-photo.com

# OBJECTIFS

Le Nikon F-801 permet l'automatisme de la mise au point avec les objectifs AF Nikkor. Néanmoins, la majorité des autres objectifs Nikon peuvent être utilisés en photographie courante sous réserve de certaines conditions figurant dans le tableau suivant.

**Tableau de compatibilité objectif**

	Mode de mise au point		Mode d'exposition			Mode de mesure		
	Auto	Manuel avec assistance électronique	Auto programme	Auto priorité vitesse	Auto priorité ouverture	Manuel	Matriciel	Centre
Objectifs AF Nikkor	○	○	○	○	○	○	○	○
Objectifs AF Nikkor pour F3AF	<sup>1</sup> △	○	×	×	○	○	×	○
Objectifs Nikkor AI-P 500mm f/4 P	<sup>1</sup> △	<sup>2</sup> ○	○	○	○	○	○	○
Objectifs Nikkor AI & AI-S	<sup>1</sup> △	<sup>2</sup> △	×	×	○	○	×	○
Objectifs Nikkor modifiés AI	×	<sup>2</sup> △	×	×	○	○	×	○
Medical-Nikkor 120mm f/4	×	○	×	×	×	<sup>5</sup> △	×	○
Objectifs Reflex Nikkor	×	×	×	×	<sup>6</sup> ○	<sup>6</sup> ○	×	○
Objectifs PC-Nikkor	<sup>1</sup> △	<sup>2</sup> △	×	×	<sup>7</sup> △	<sup>7</sup> △	×	○
Téléconvertisseurs TC-16A	<sup>1</sup> ○	<sup>3</sup> ×	×	×	<sup>8</sup> △	<sup>8</sup> △	×	○
Téléconvertisseurs (sauf TC-16A)	×	<sup>4</sup> △	×	×	<sup>8</sup> △	<sup>8</sup> △	×	○
Soufflet PB-6	×	×	×	×	<sup>9</sup> △	<sup>9</sup> △	×	○
Bagues allonge auto	×	<sup>4</sup> △	×	×	○	○	×	○

○ compatible

△ compatible sous certaines conditions

×



- 1 Avec une ouverture maximale résultante de  $f/5,6$  ou plus élevée lors d'utilisation du AF convertisseur TC-16A.
- 2 Avec une ouverture maximale de  $f/5,6$  ou plus élevée. (Exceptés les objectifs PC-Nikkor en **position décentrée**).
- 3 Impossibilité de mise au point manuelle.
- 4 Avec une ouverture maximale de  $f/5,6$  ou plus élevée.
- 5 Lors de réglage de la vitesse au  $1/125$  sec. ou inférieure. Nécessité du flash.
- 6 Ouverture imposée.
- 7 L'exposition est déterminée par présélection de l'ouverture sur l'objectif. L'exposition doit également être déterminée **préalablement au décentrement**; en mode A, servez-vous de la mémorisation de l'exposition auto AEL avant de décentrer.
- 8 En cas d'ouverture maximale, de l'objectif primaire, supérieure à celle sélectionnée, la correction de l'exposition s'avère nécessaire. Consultez le manuel d'utilisation.
- 9 Le déclenchement de l'obturateur doit intervenir après la mesure de l'exposition qui s'effectue à ouverture réelle.

Avec le Nikon F-801 il n'est pas possible d'utiliser les accessoires suivants:

- \* Accessoires de gros plan PK-1 - 3, PN-1, K-2, BR-2
- \* Capuchon BF-1
- \* Oeilletons pour F3HP/F3T

- Les bagues PK-1, PK-11, BR-4 et K-1 ne peuvent pas être montées directement sur les objectifs Nikkor AF.
- Les filtres à large facteur d'exposition ont un effet négatif sur la mesure matricielle de l'appareil. Il est préférable d'utiliser la mesure centrée.
- Les filtres de polarisation ne sont pas compatibles avec la mise au point automatique et l'exposition automatique; seuls les filtres polarisants circulaires peuvent être utilisés.
- Les filtres spéciaux, comme par exemple les filtres de mise au point douce, ne sont pas utilisables avec confirmation de mise au point électronique en mise au point automatique ou manuelle.

## PLAGES INTERCHANGEABLES DE VISEE

En complément de la plage de visée ultra claire type B, livrée avec le F-801, deux autres plages optionnelles sont proposées pour vous permettre d'exploiter toutes les possibilités offertes par l'appareil.

**Plage E:** Dépoli uni avec champ de Fresnel, repères de zone de mise au point et quadrillage. Conçue pour la reproduction et la photographie d'architecture.

**Plage J:** Dépoli uni avec champ de Fresnel et zone centrale à microprismes.

Veillez à ne pas toucher avec les doigts la plage de visée ainsi que le miroir.

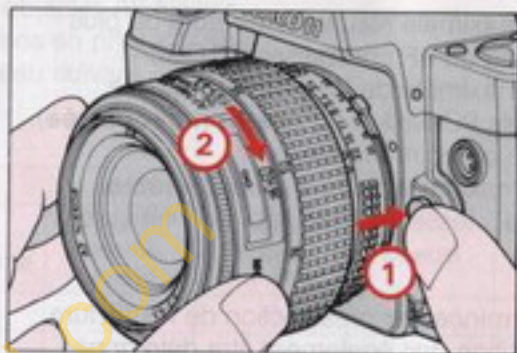

1. Retirez l'objectif.

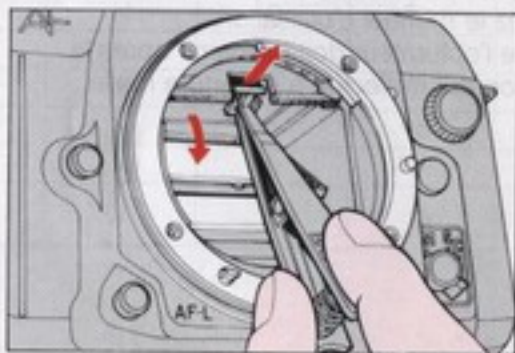

2. Glissez la pointe des pincettes (fournies avec les plages de visée optionnelles) derrière le ressort de maintien de la plage de visée et tirez vers l'extérieur jusqu'au dégagement du châssis de positionnement de la plage.

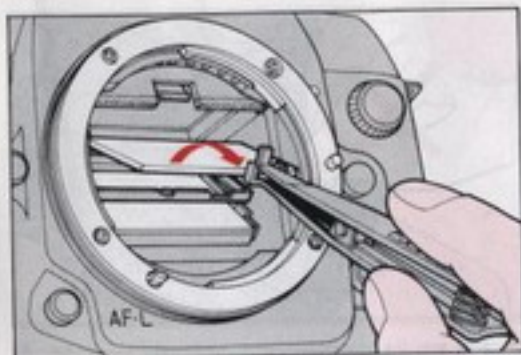

3. Retirez la plage de visée à l'aide des pincettes fixées sur le téton de la plage.

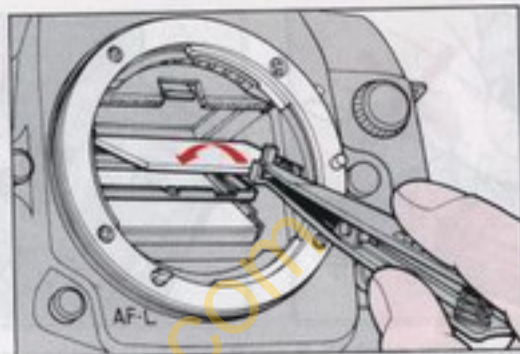

4. Placez soigneusement, à l'aide des pincettes, la nouvelle plage dans le châssis en veillant bien que sa face plane soit dirigée vers le bas.

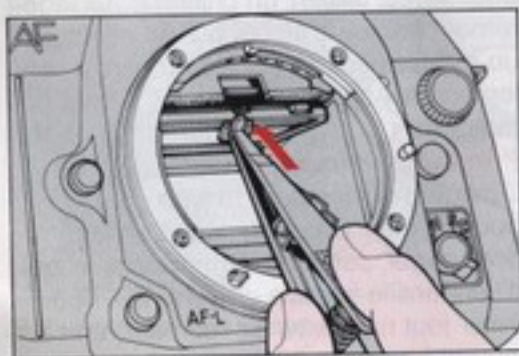

5. A l'aide des pincettes repoussez le châssis vers le haut jusqu'à son encliquetage. Un positionnement déféctueux de la plage conduira à une mise au point incorrecte.

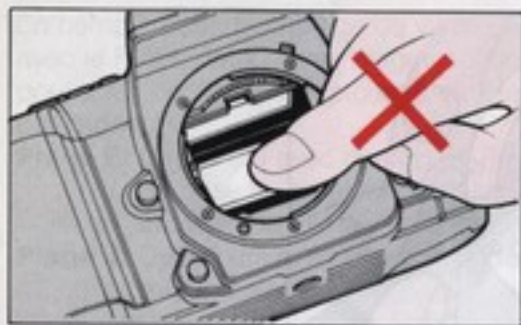

1. Ne touchez jamais au miroir ou à la plage de visée avec les doigts. Utilisez un pinceau soufflant pour ôter la poussière.

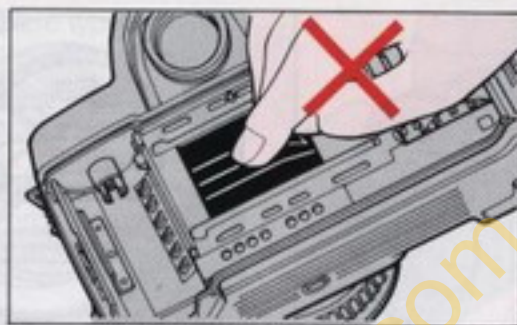

2. Ne touchez jamais les rideaux de l'obturateur.



3. Ne touchez jamais les contacts DX. Nettoyez les à l'aide d'un pinceau soufflant.



7. Nettoyez l'oculaire du viseur avec un chiffon propre et doux, non pelucheux. N'utilisez pas d'alcool.

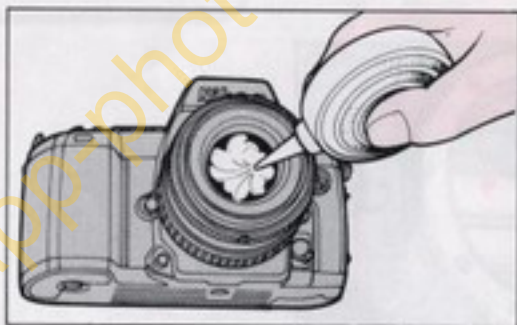

8. Pour le nettoyage des lentilles de l'objectif, servez vous d'un pinceau soufflant et évitez, dans la mesure du possible, les chiffons destinés aux lunettes. Pour ôter les tâches ou

poussières, utilisez un chiffon doux légèrement imbibé d'alcool pur en effectuant un mouvement en spirale du centre vers les bords. Attention de ne pas laisser de marques.

### Précautions importantes

L'usage d'un aérosol (du type spray), pour nettoyer l'objectif, risque de l'endommager, particulièrement dans le cas d'une lentille frontale en verre ED. Pour éviter tout risque, tenez l'aérosol verticalement à plus de 30cm de la lentille en effectuant un mouvement circulaire de manière à ne pas concentrer le jet sur le même point.

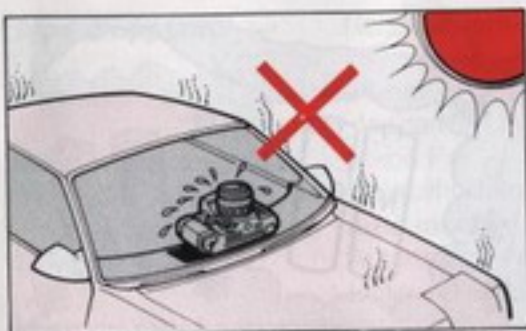

4. Ne laissez pas votre appareil en plein soleil ou dans un endroit où la température est anormalement élevée.



5. Ne pas exposer l'appareil à l'eau ou à l'humidité. Si vous l'utilisez au bord de l'eau, le protéger des éclaboussures d'eau en particulier de la brume d'eau salée.



6. En cas d'anomalie de fonctionnement, confiez immédiatement votre appareil à un Agent Nikon ou à un service agréé Nikon.

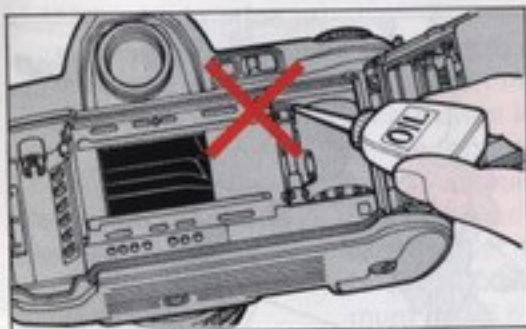

9. Ne graissez pas l'appareil.



10. Rangez votre appareil dans un endroit frais et sec, à l'abri de la naphthaline et du camphre (ou tout produit destiné à éloigner les mites). Si l'endroit est humide, rangez votre



appareil dans un sac en vinyle, avec un dessiccant spécial, pour le protéger de la poussière, de l'humidité et du sel. Cependant, le rangement de l'étui en cuir dans le sac vinyle risque de l'endommager.

# A PROPOS DES PILES

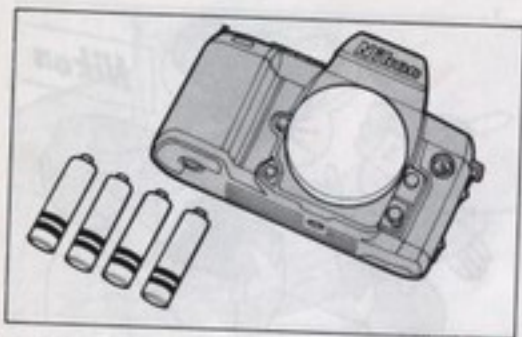

1. Retirez les piles avant de ranger votre appareil pour une longue période d'inutilisation.



2. Par grand froid, la capacité des piles diminue considérablement. Si vous voulez utiliser l'appareil dans ces circonstances, mettez des piles fraîches et protégez, dans la mesure du possible, l'appareil du froid.

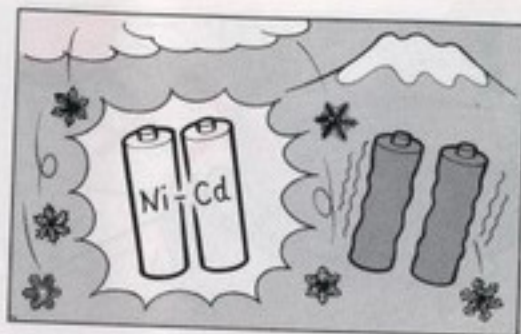

3. En basse température, utilisez de préférence des accus CdNi pour de meilleures performances.

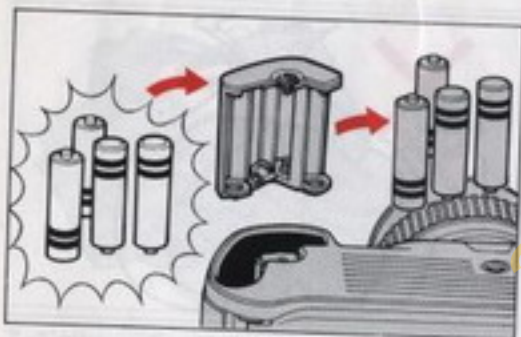

4. Lors du remplacement des piles, changez les toutes à la fois et utilisez toujours des piles fraîches de même marque.

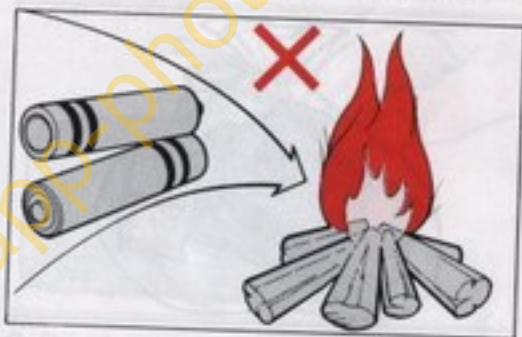

5. Ne jetez jamais les piles au feu.



6. Si vous constatez une fuite d'électrolyte avec des traces d'oxydation à l'intérieur du logement piles, confiez l'appareil à un agent Nikon.

# CARACTERISTIQUES

<b>Type d'appareil</b>	Réflex 35mm autofocus moteur intégré	<b>Echelle de mesure</b>	0 IL à 21 IL à 100 ISO avec un objectif f/1,4
<b>Format</b>	24mm x 36mm (film 35mm standard)	<b>Modes d'exposition</b>	Modes auto programmés (PD, P, PH), Automatisation priorité d'obturation (S), automatisme priorité d'ouverture (A) et manuel (M)
<b>Monture d'objectif</b>	Nikon F	<b>Commande de l'auto exposition programmée</b>	Réglage automatique de la vitesse et de l'ouverture; possibilité de moduler par incrément de 1 IL
<b>Objectif</b>	Objectif Nikkor AF et objectifs Nikon avec monture Nikon F	<b>Commande de l'auto exposition avec priorité d'obturation</b>	L'ouverture est automatiquement choisie en fonction du réglage manuel de la vitesse d'obturation
<b>Mise au point</b>	Automatique et manuelle avec détecteur d'échelle électronique	<b>Commande de l'auto exposition avec priorité d'ouverture</b>	La vitesse d'obturation est automatiquement choisie en fonction du réglage manuel de l'ouverture
<b>Mise au point automatique</b>		<b>Commande de l'exposition manuelle</b>	L'ouverture et la vitesse d'obturation sont toutes les deux réglées à la main
<b>Mesure de l'exposition</b>	A phase TTL avec module autofocus Nikon AM200 avancé	<b>Obturbateur</b>	Plan focal à défilement vertical à commande électromagnétique
<b>Echelle de détection de mise au point automatique</b>	Moins 1 IL à 19 IL environ (à 100 ISO)	<b>Déclencheur</b>	Electromagnétique avec moteur
<b>Méthode de mise au point automatique</b>	Servo simple et servo continu	<b>Vitesses d'obturation</b>	Vitesses contrôlées par oscillateur niobate-lithium entre 1/8000 et 30 sec; sans incrément en mode PD, P, PH ou A; par incréments de 1 IL en mode S ou M; régulation électromagnétique pour les longs temps d'obturation à la position B
<b>Verrouillage de mise au point</b>	Possible en mode servo simple AF en appuyant légèrement sur le bouton de l'obturateur ou avec le bouton de verrouillage AF	<b>Viseur</b>	A penta-prisme fixe; grandissement 0,75X avec objectif de 50mm réglé sur l'infini; couverture de l'image de
<b>Détecteur d'échelle électronique</b>	Disponible en mode manuel avec Nikkor AF et aux types d'objectifs Nikkor AI pour une ouverture maximum de f/5,6 au moins		
<b>Mesure de l'exposition</b>	Deux types de mesure — Mesure matricielle ou mesure centrée		
<b>Contacteur de mesure d'exposition</b>	Est effectif quand on appuie légèrement sur le bouton de l'obturateur; reste actif pendant 8 sec. environ après avoir relâché le bouton		

**Point oculaire**

92% environ

**Obturateur d'oculaire**

Environ 19mm

**Plage de mise au point**

Le modèle DK-8 empêche les infiltrations de lumière dans le viseur  
Ultra clair modèle B de Nikon avec repères de mise au point en mode automatique

**Informations du viseur**

DEL des témoins d'exposition, des modes d'exposition, des vitesses/sensibilité, correction ouverture/exposition, affichage analogique électronique, repère de correction d'exposition; DEL indiquant que le flash est prêt; L'affichage du viseur s'allume soit automatiquement soit en appuyant sur le bouton du viseur

**Affichage cristaux liquides**

Pour les modes d'exposition, les types de mesure, la correction d'exposition, l'affichage analogique électronique, la vitesse/sensibilité, la correction ouverture/exposition, le réglage de la sensibilité du film, le réglage de sensibilité des films DX, le mode d'entraînement du film, le chargement du film, l'entraînement et le rebobinage du film, le retardateur, les prises de vue multiples, le compteur de vue/délai de retardement/nombre des prises de vue multiples

**Signal sonore électronique**

Avec le bouton d'alimentation sur (●), le signal sonore est actif dans les cas suivants: **témoins de fonctionnement**; (1) à la fin de l'enroulement du film; (2) lorsque le rebobinage est terminé; (3) en mode prise de vue au retardateur; **témoins de mise en garde**; (1) en sur ou sous-exposition, et si la photo est floue en mode PD, P, PH ou A; (2) si l'objectif n'est pas réglé sur la position d'ouverture minimum, réglage en mode PD, P, PH ou S; (3) en cas de chargement d'un film non codé-DX d'un film abîmé ou d'un film dont le code-DX n'est pas approprié; (4) lorsque l'appareil détecte une anomalie en cours d'entraînement du film du type film tordu ou abîmé

**Verrouillage de l'exposition automatique**

**Plage de sensibilité du film**

**Affichage de la sensibilité du film**

Se fait par glissement du levier de verrouillage AE moteur en marche 25 à 5000 ISO avec film codé-DX; 6 à 6400 ISO avec réglage manuel  
Réglage automatique des films codés-DX sur les sensibilités ISO; la sensibilité ISO est réglée manuellement pour les films non codés-DX  
Entraînement automatique du film à la première vue lors de la pression initiale du déclencheur

**Chargement du film**



**Entraînement du film**

En mode S (vue par vue) le film avance automatiquement à la vue suivante après le déclenchement; En mode CH (continu rapide) ou CL (continu lent) les clichés sont pris à chaque déclenchement de l'obturateur; en mode CH la vitesse de prise de vues est de 3,3 vps, et en mode CL de 2,0 vps (mode servo exposition automatique continu ou mode exposition manuel, avec des piles neuves soumises à des températures normales et à une vitesse d'obturation supérieure à 1/125 sec.)

**Compteur de vues**

Du type additif, remise à zéro automatique lors de rebobinage du film

**Rebobinage du film**

Rebobinage automatique en appuyant sur le bouton de rebobinage et sur le bouton prises multiples/rebobinage film; environ 10 sec. pour un rouleau de 24 vues; s'arrête automatiquement en fin de rebobinage

**Retardateur**

Contrôle électronique; temporisation de 2 à 30 sec par incréments de 1 sec; une DEL clignote pour indiquer la mise en fonction du retardateur; possibilité de prendre deux photos; possibilité d'annulation

**Correction**

Possible sur une échelle de  $\pm 5$  IL par incréments de 1/3 IL à partir du bouton de compensation

**Prises de vue multiples  
Prévisualisation de la  
profondeur de champ**

Jusqu'à 9 prises  
Permet de vérifier visuellement la profondeur de champ; prévisualisation en mode A ou M

**Miroir****Dos de l'appareil**

Automatique, à retour instantané  
Monté sur charnière; peut être remplacé par le Dos Nikon Multi-Contrôle MF-21 ou par le Dos-Dateur MF-20

**Glissière  
porte-accessoire****Synchronisation  
du flash**

Standard ISO avec contact direct; contact pour témoins de recyclage, contact flash TTL et contact pilotage 1/60 à 1/250 sec en mode PD, P, PH ou A. En mode S ou M, le déclenchement part à la vitesse d'obturation établie. Si elle est réglée entre 1/250 et 1/8000 sec, le déclenchement est automatiquement réglé sur 1/250 sec.; au dessous de 30 sec. le déclencheur fonctionne avec le flash SB-24 avec la synchronisation au départ du deuxième rideau

**Témoin de charge  
du flash**

La DEL du viseur s'allume dès que le flash est chargé à l'éclair voulu; elle clignote si la combinaison appareil/éclair est mauvaise ou s'il n'y a pas assez de lumière

**Photographie au flash**

Possible avec les flashes autofocus Nikon SB-24, SB-23, SB-22 ou SB-20

**Alimentation**

Quatre piles AA

## Nombre de films 36 (24) vues par jeu de piles neuves (environ)\*

En mode servo autofocus continu avec des objectifs Nikkor AF couvrant la plage complète entre l'infini ( $\infty$ ) et la distance minimale et retour sur l'infini ( $\infty$ ) avant chaque déclenchement.

Piles	à 20°C	à -10°C
Alcalines-manganèse (LR06)	120 (180)	20 (30)
Manganèse	40 (60)	5 (7)
NiCd (KR-AA)	80 (120)	25 (35)

\* Avec un Nikkor AF 50mm f/1,8 ou un Nikkor AF 35-70mm f/3,3-4,5, code d'entraînement de film sur CH et vitesse d'obturation de 1/125 sec ou plus.

## Vérification des piles

Si les piles sont suffisamment puissantes la vitesse d'obturation et l'ouverture sont affichées à la fenêtre cristaux liquides et le viseur, qui s'affiche dès que l'on appuie légèrement sur le déclencheur, reste allumé environ 8 secondes après que l'on ait retiré le doigt; les piles sont faibles si les affichages clignent et que le déclencheur se bloque; lorsque les piles sont usées ou mal chargées aucune donnée ne s'affiche et le déclencheur ne fonctionne pas.

**Dimensions (L x H x P)** 153,6 x 102,5 x 67,5mm

**Poids (sans pile)** Environ 695g

Avec des piles alcalines neuves utilisés à une température normale de 20°C.

Les caractéristiques et la présentation sont sujets à modification sans préavis.

Pour la photographie en multiframe avec les flashes Nikon, il n'est pas possible de déclencher une deuxième fois après la première prise de vue si le courant du circuit de synchronisation dépasse un certain seuil. Vérifier que le total combiné des coefficients (nombres indiqués entre parenthèse ci-dessous) applicable à tous les flashes utilisés ensemble ne dépasse pas 20 pour une température de 20°C (13 à 40°C).

SB-24 (1) SB-23 (4) SB-22 (6) SB-21 (4) SB-20 (9)  
SB-19 (2) SB-18 (16) SB-17 (4) SB-16 (4) SB-15 (4)  
SB-14 (1) SB-12 (1) SB-11 (1)

Si vous ne pouvez pas effectuer deux prises de vue à la suite, débranchez le flash principal du F-801 ou éteignez chacun des flashes à tour de rôle.

Dans certains cas dus à l'électricité statique ou à une faible capacité des piles, le microprocesseur du F-801 peut, de lui-même, mettre hors tension l'appareil, même en cas de piles fraîches, correctement positionnées. Pour les mêmes raisons, le film peut ne pas s'enrouler correctement ou le clignotement du témoin de chargement peut intervenir avant la fin du film. Pour, dans ces circonstances, réactiver l'appareil, commuterez simplement l'appareil sur arrêt OFF puis à nouveau sur marche ON ou retirez les piles puis procédez à nouveau à leur mise en place.

Le système autofocus Reflex Nikon a été conçu comme un ensemble, ce qui suppose que chacun des composants de cet ensemble: appareil, objectif Nikkor AF et accessoires Nikon y participe. Les objectifs Nikkor AF communiquent électroniquement toutes les informations nécessaires au fonctionnement parfait du système autofocus Reflex Nikon présent et futur. En conséquence, Nikon ne peut assumer aucune responsabilité ou garantie pour mauvais fonctionnement ou dommage au F-801 si les objectifs ou accessoires utilisés sur le F-801 ne sont pas d'origine Nikon. Pour ces raisons, nous recommandons l'utilisation exclusive d'objectifs Nikkor AF et d'accessoires Nikon.

Nikon décline toute responsabilité pour toute anomalie de fonctionnement qui résulterait d'une utilisation de l'appareil d'une manière non évoquée dans cette notice.

Toute reproduction, en tout ou partie, de ce manuel est, sauf pour de brèves citations dans des bancs d'essai ou des articles de presse, interdite sans l'autorisation écrite de NIKON CORPORATION.

**Nikon**

**NIKON CORPORATION**

FUJI BLDG., 2-3, MARUNOUCHI 3-CHOME,  
CHIYODA-KU, TOKYO 100, JAPON  
**TEL:** 81-3-214-5311 **TELEX:** J22601 (NIKON)  
**FAX:** 81-3-201-5856

**NIKON FRANCE S.A.**

16 rue de la Cerisaie, 94220 Charenton-le-Pont  
**Tél:** (1) 43-75-97-55 **Télex:** 262546 NIKON FR

**NIKON AG**

Kaspar Fenner-Strasse 6, 8700 Küsnacht/ZH  
**Tél:** (01) 910-92-62 **Télex:** 825709 NIKON CH

**H. DE BEUKELAER & CO.**

Peter Benoitstraat 7-9, Anvers 2018  
**Tél:** (3) 2160060 **Télex:** 33823 DEBEUK B