



FUJI
COMPACT CAMERA

TW-300

TW

TELE
&
WIDE

300

app-photo.com

DX

OWNER'S MANUAL
BEDIENUNGSANLEITUNG
MODE D'EMPLOI
MANUAL DE INSTRUCCIONES



Fig.4

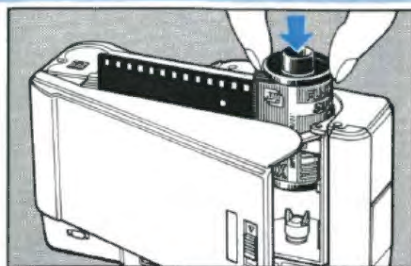

Fig.5

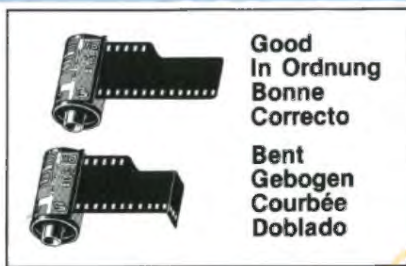

Fig.6

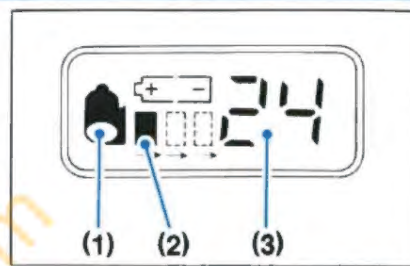

Fig.10

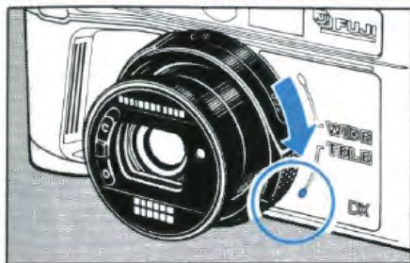

Fig.11



Fig.12



Fig.16

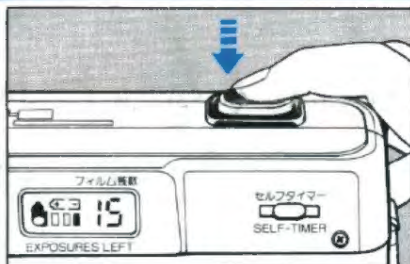

Fig.17



Fig.18



Fig.19

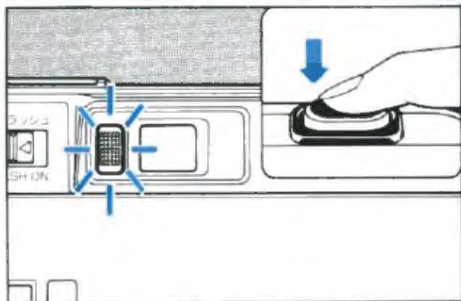

Fig.20

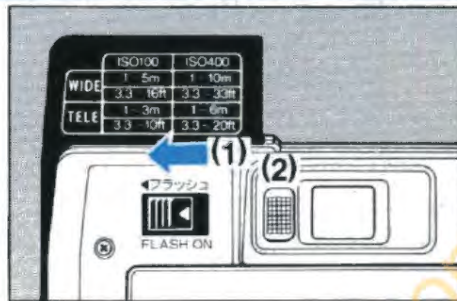

Fig.21

A	B	C
100	1~5 m	1~3 m
400	1~10 m	1~6 m
1600	1~10 m	1~10 m

Fig.25

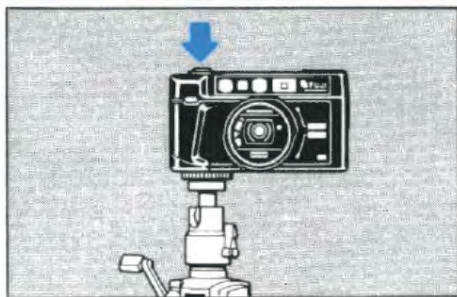

Fig.26

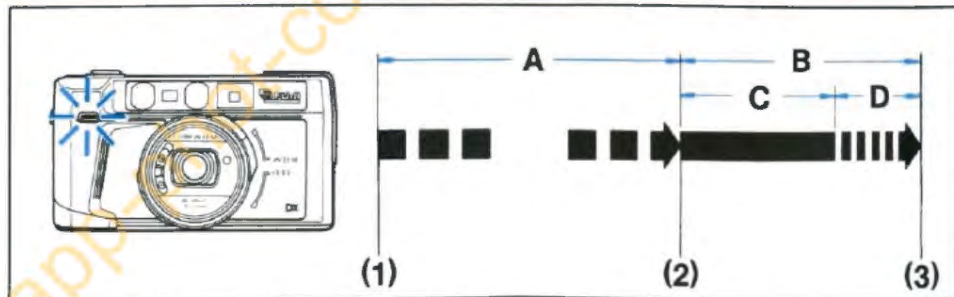

Fig.22



Fig.23



Fig.24

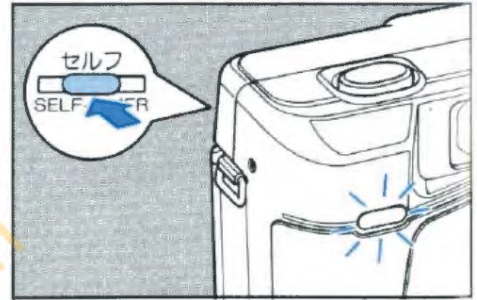

Fig.27

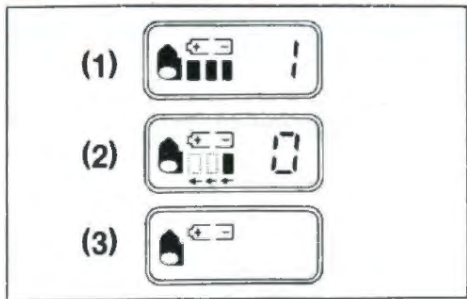

Fig.28

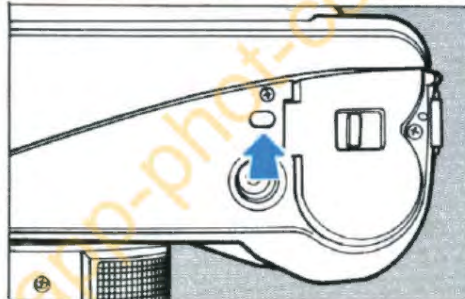

Fig.29

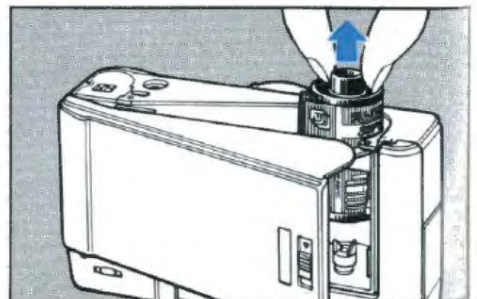

Fig. I

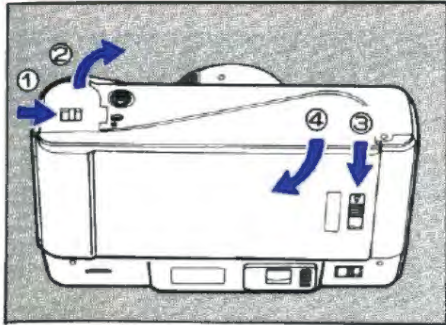

Fig. II

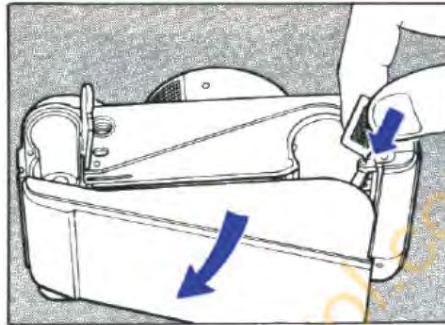

Fig. III

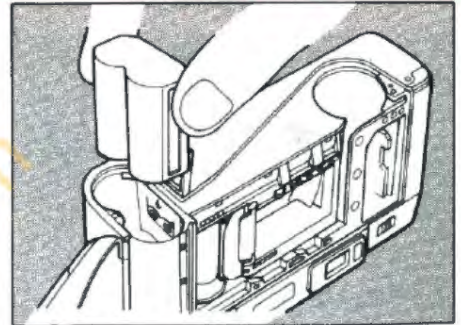

Fig. IV

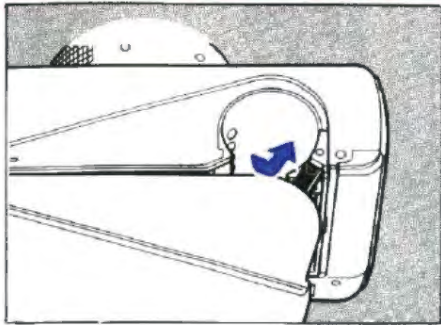

Fig. V

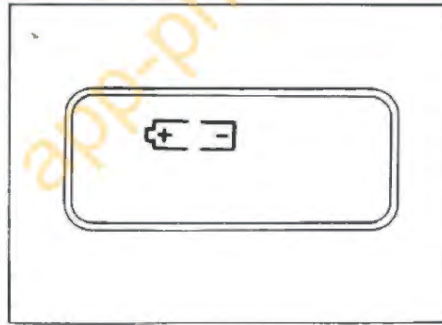
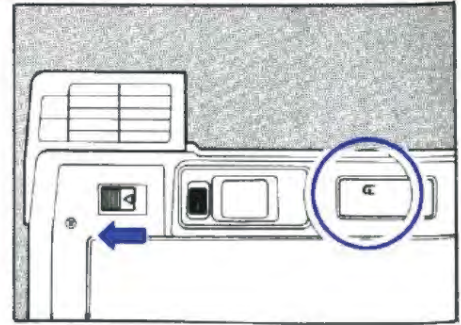

Fig. VI



NAMES OF PARTS

(When reading this manual, leave this page open for quick reference)

BEZEICHNUNG DER TEILE

(Wenn Sie diese Bedienungsanleitung lesen, diese Seite zwecks schneller Referenz aufgeschlagen lassen)

NOMENCLATURE

(Lors de la lecture de cette brochure, laissez cette page ouverte pour une référence rapide)

NOMENCLATURA

(Cuande lea este manual, deje esta página abierta para que pueda consultarla con rapidez)

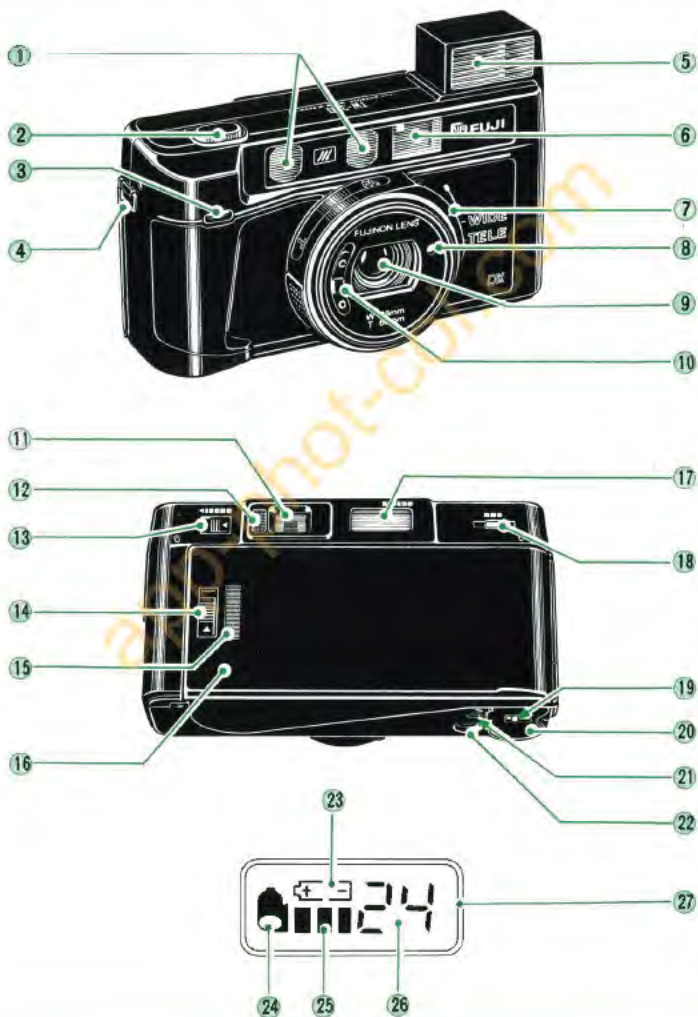

2

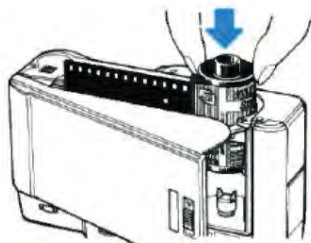

Load the film (P. 17)

Just drop it into the film chamber.

Den Film einlegen (S. 32)

Einfach in die Filmkammer einlegen.

Charger le film (P. 47)

Placer simplement le film dans son logement.

Carga de la película (Pág. 63)

Introduzca el cartucho en el compartimiento de la película.

3

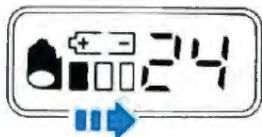

Close the camera back (P. 18)

The camera will automatically wind the film up to the very end and position it for the first shot. The Exposure Counter will show you the actual number of pictures you can take with the film.

Kamerarückwand schließen (S. 32)

Der Film wird automatisch bis zum Ende vorgespult und für die erste Aufnahme in Stellung gebracht. Das Bildzählwerk zeigt die zur Verfügung stehende Anzahl von Aufnahmen.

Fermer le dos de l'appareil (P. 47)

L'appareil avancera automatiquement le film jusqu'à sa fin et le mettra en position pour la première photo. Le compteur de vues indiquera le nombre exact de poses que l'on peut prendre avec le film.

Cierre el respaldo de la cámara (Pág. 63)

La cámara bobinará automáticamente la película hasta la última exposición para tomar la primera fotografía. El contador de exposiciones indicará el número real de exposiciones que puede tomar con el carrete que se ha cargado.

4

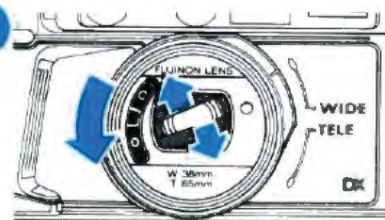

Open the lens cover (P. 18)

Push the lens cover button all the way down.

Den Objektivdeckel öffnen (S. 33)

Die Objektivdeckeltaste vollständig durchdrücken.

Ouvrir le couvercle d'objectif (P. 48)

Pousser le bouton du couvercle d'objectif à fond.

Apertura de la tapa del objetivo (Pág. 64)

Oprima el botón de la tapa del objetivo totalmente hasta el fondo.

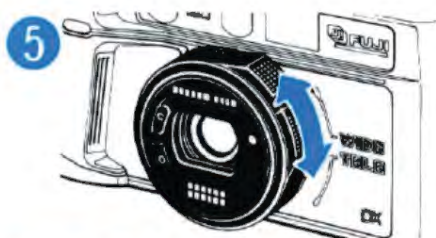

Choose the lens you want (P. 19)

Just turn the lens selector all the way to the right or left.

Das gewünschte Objektiv wählen (S. 33)

Den Objektivwähler einfach ganz nach rechts oder links drehen.

Choisir l'objectif désiré (P. 48)

Tourner simplement le sélecteur d'objectif à fond vers la droite ou vers la gauche.

Elija el objetivo deseado (Pág. 64)

Gire simplemente el selector de objetivos a la derecha o a la izquierda.

6



Look through the viewfinder (P. 19)

Aim the auto-focus spot at your subject.

Durch den Sucher schauen (S. 33)

Mit dem Autofokusfeld das Aufnahmeobjekt anvisieren.

Regarder par le viseur (P. 48)

Diriger le point de mise au point automatique vers le sujet.

Mire por el visor (Pág. 64)

Apunte a su sujeto con el punto de enfoque automático.

7



Trip the shutter (P. 19)

Push the shutter release gently down to take your picture.

Den Verschuß auslösen (S. 34)

Den Auslöser ruhig durchdrücken, um die Aufnahme zu machen.

Déclencher l'obturateur (P. 49)

Enfoncer lentement le déclencheur pour prendre la photo.

Dispare (Pág. 65)

Oprima suavemente el disparador para tomar la fotografía.

8

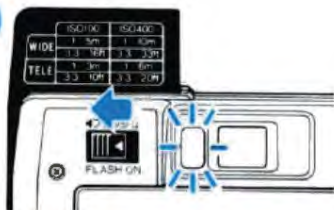

If the light is dim, use flash (P. 21)

Bei ungenügenden Lichtverhältnissen den Blitz benutzen (S. 35)

Si la luminosité est faible, utiliser le flash (P. 50)

Use el flash si la luz no fuera suficiente (Pág. 66)

9



End of film (P. 22)

As soon as you expose the last frame, the exposure counter and film advance mark will vanish.

Filmende (S. 37)

Sobald das letzte Negativ belichtet ist, erlöschen die Anzeige der noch zur Verfügung stehenden Aufnahmen und das Symbol für Filmtransport.

Fin du film (P. 52)

Dès l'exposition de la dernière pose, l'indication d'avance du film et de compteur de vues disparaîtra.

Fin de la película (Pág. 68)

Después de exponer el último fotograma, desaparecerán el contador de exposiciones y la marca de avance de la película.

10

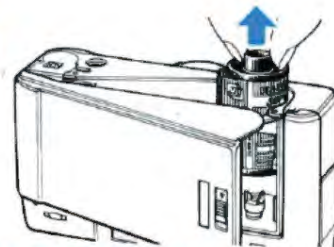

Unload the film (P. 22)

Open the camera back and pull the film out.

Den Film herausnehmen. (S. 37)

Die Kamerarückwand öffnen und den Film herausnehmen.

Retirer le film (P. 53)

Ouvrir le dos de l'appareil et retirer le film.

Descargue la película (Pág. 69)

Abra el respaldo de la cámara y descargue la película.

Cette brochure a été préparée pour vous expliquer l'utilisation correcte du Fuji TW-300. Veuillez en lire attentivement les explications.

TABLE DES MATIERES

Résumé des explications	10
Caractéristiques spéciales	43
Nomenclature	44
Chargement et vérification des piles	45
Utilisation de la courroie	46
1. Chargement du film	46
2. Prise de vues	48
3. Prise de photo au flash	50
4. Utilisation du déclencheur à retardement	51
5. Fin du film	52
Défaillances de l'appareil, causes possibles et remèdes	53
Imperfections des tirages, causes possibles et remèdes	56
Entretien de l'appareil, etc.	56
Fiche technique	57

CARACTERISTIQUES SPECIALES

Votre appareil Fuji TW-300 est un appareil photo compact d'une nouvelle génération faisant appel à une technologie avancée qui permet de prendre des photos au grand angle (normal) et au téléobjectif par simple déplacement d'une bague.

1. Commutation instantanée grand angle/téléobjectif

Il suffit de tourner une bague pour passer du grand angle au téléobjectif et vice-versa. Vous êtes assuré de toujours obtenir des photos parfaites grâce aux objectifs Fujinon de grandes performances de l'appareil.

2. Mise au point automatique grand angle/téléobjectif

La mise au point se fait automatiquement, quel que soit l'objectif utilisé, le grand angle ou le téléobjectif.

3. Affichage à cristaux liquides très lisible

L'affichage à cristaux liquides très lisible indique en un coup d'oeil s'il y a un film dans l'appareil, s'il avance correctement, le nombre de poses restant et l'état des piles.

4. Chargement du film par simple mise en place

Pour charger le film, il suffit de le placer dans l'appareil.

5. Système de pré-bobinage du film

(1) Comme chaque photo est automatiquement rebo-

binée dans le chargeur après son exposition, il n'y a aucun risque d'abîmer les photos exposées, ceci même si le dos de l'appareil est accidentellement ouvert.

- (2) Il est possible de savoir en un coup d'oeil le nombre de poses restant grâce au décomptage inverse du compteur de vues.
- (3) Vous pouvez décharger le film dès que son exposition est terminée. Il n'est pas nécessaire de le rebobiner.

6. Flash incorporé

Le temps de recharge est d'environ 3 secondes.

7. Piles au lithium de grande performance

- (1) Si la moitié des photos sont prises avec le flash, un bloc de pile permettra d'exposer environ 1.000 vues. Le remplacement est simple car les piles sont construites dans un bloc de pile facile à introduire et retirer.
- (2) Un temps de recharge court (environ 3 secondes) vous permet de prendre des photos au flash les unes après les autres en succession rapide.

8. Réglage de sensibilité du film par système DX

Le réglage de la sensibilité du film est automatique et vous pouvez utiliser des films dont la sensibilité s'étend de ISO 50 à 1600.

9. Déclencheur à retardement contrôlé électromagnétiquement

Un témoin rouge indique lorsqu'il est activé et lorsque l'obturateur se déclenchera.

NOMENCLATURE

- ① Fenêtre de mise au point automatique
- ② Déclencheur
- ③ Témoin du déclencheur à retardement
- ④ Oeillets de fixation de courroie
- ⑤ Flash (escamotable)
- ⑥ Viseur
- ⑦ Sélecteur d'objectif (grand angle/téléobjectif)
- ⑧ Détecteur de luminosité pour exposition automatique
- ⑨ Objectif (couvercle d'objectif)
- ⑩ Bouton du couvercle d'objectif
- ⑪ Oculaire du viseur
- ⑫ Témoin de recharge du flash/ témoin de bougé
- ⑬ Commutateur du flash
- ⑭ Verrouillage du dos de l'appareil
- ⑮ Fenêtre de confirmation du film
- ⑯ Dos de l'appareil
- ⑰ Fenêtre d'affichage des informations (affichage à cristaux liquides)
- ⑱ Bouton du déclencheur à retardement
- ⑲ Loquet de compartiment de pile
- ⑳ Couvercle de compartiment de pile
- ㉑ Bouton de rebobinage
- ㉒ Ecrou de pied
- ㉓ Indication "bon état" des piles

- 24 Indication appareil chargé/vide
- 25 Indication d'avance du film
- 26 Compteur de vues (nombre de poses restant)
- 27 Fenêtre d'affichage des informations (affichage à cristaux liquides)

CHARGEMENT ET VERIFICATION DES PILES

- N'utiliser que les piles au lithium suivantes.
 - National BR-P 2N 6V
 - Panasonic BR-P 2P 6V
 - Duracell DL 223A 6V
- Si la moitié des photos sont prises avec le flash, un bloc de pile permettra d'exposer environ 1.000 vues.
- Si l'on achète un nouveau bloc de pile, apporter l'ancien avec soi et demander au revendeur de le jeter.
- Ne pas essayer de recharger les piles car cela peut être dangereux.

1. Ouvrir le couvercle du compartiment de pile (Fig. I)

En poussant le loquet du compartiment de pile dans le sens de la flèche, soulever et ouvrir le couvercle du compartiment de pile.

- Ne pas ouvrir complètement le dos de l'appareil à moins de charger ou de décharger le bloc de pile.

2. Ouvrir le dos de l'appareil (Fig. I)

Ouvrir le dos de l'appareil en poussant le verrouillage du dos de l'appareil dans le sens de la flèche.

- S'il y a un film dans l'appareil, ne pas oublier de le rebobiner dans sa cartouche (voir page 52) avant d'ouvrir le dos de l'appareil.

3. Ouvrir complètement le dos de l'appareil (Fig. II)

Libérer l'agrafe du dos de l'appareil en poussant la goupille d'arrêt d'agrafe (utiliser la petite saillie prévue sur le calibre de longueur de courroie pour cela), puis ouvrir complètement le dos de l'appareil.

4. Mettre le bloc de pile en place (Fig. III)

Maintenir le bloc de pile avec le côté de contact vers le bas et l'introduire dans le compartiment de pile.

- Ne pas oublier de retirer le film de protection sur le bloc de pile avant de le mettre en place.

5. Refixer l'agrafe du dos de l'appareil (Fig. IV)

En pressant l'agrafe du dos de l'appareil, la refixer à la goupille d'arrêt d'agrafe en la poussant dans le sens de la flèche. Ensuite, refermer le dos de l'appareil et le couvercle du compartiment de pile.

- Avant de refermer le dos de l'appareil, s'assurer que l'agrafe du dos de l'appareil est bien serrée à la goupille d'arrêt.
- Eviter de mettre des empreintes de doigt sur les surfaces de contact de pile.

6. Vérifier le bloc de pile (Fig. V)

Le bloc de pile est en bon état si la marque () ap-

paraît dans la fenêtre d'affichage d'information (affichage à cristaux liquides) (voir page 50).

7. Si la puissance de la pile est faible...(Fig. VI)

Si seule la marque (☒) apparaît dans la fenêtre d'affichage d'information (en cas de température normale) lorsque le flash est sorti, le bloc de pile est presque épuisé et il ne reste assez d'énergie que pour exposer le reste du film dans l'appareil. Changer le bloc de pile dès que possible après l'exposition de ce film.

- Les basses températures réduisent l'efficacité de la pile. Lorsqu'il fait froid, la marque (☐) peut disparaître et seule la marque (☒) apparaît dans la fenêtre d'affichage. Si l'on prend des photos dans de telles conditions, la meilleure chose à faire est de conserver l'appareil au chaud et de ne le sortir qu'en cas de besoin. La marque (☒☐) apparaîtra de nouveau lorsque l'on met un nouveau film en place à une température normale.

Les cristaux liquides utilisés pour l'affichage des informations durent environ 5 années après lesquelles leurs performances se détérioreront. Si les indications affichées sont légères et pâles, remplacer les cristaux liquides.

- Votre magasin d'appareil photo ou un distributeur Fuji se chargeront du remplacement des cristaux liquides pour un prix raisonnable.

UTILISATION DE LA COURROIE

① Fixation de la courroie (Fig. 1)

Faire passer l'extrémité de la courroie par les oeillets de fixation de l'appareil et la fixer dans la boucle de la courroie.

- * Pour ouvrir le couvercle d'objectif, pousser le bouton de couvercle d'objectif à fond vers le "O" (ouvert); pour le fermer, le pousser à fond vers le "C" (fermé).
- * Pour éviter tout déclenchement accidentel et un gaspillage de la puissance des piles, toujours maintenir le couvercle d'objectif fermé lorsque l'on ne prend pas de photo.

1. CHARGEMENT DU FILM

Film à utiliser (Fig. 2)

- Utiliser des films 35 mm marqués des lettres DX sur l'emballage et le chargeur.
- Ne pas utiliser de films spéciaux comme les films diapositives à développement instantané 35 mm, etc. car l'appareil peut ne pas pouvoir les faire avancer et les exposer correctement.

Réglage automatique de la sensibilité du film

Les films codés DX comportent un dessin noir-et-argent correspondant aux différentes sensibilités des

films. L'appareil lit cette marque et se règle automatiquement en conséquence. Cet appareil accepte les films DX dont la sensibilité s'étend de ISO 50 à 1600.

* Si un film non-DX est chargé dans l'appareil, la sensibilité sera automatiquement réglée sur ISO 100.

❶ Ouverture du dos de l'appareil (Fig. 3)

Pour l'ouvrir, maintenir l'appareil à l'envers et pousser le verrouillage du dos de l'appareil vers le bas.

❷ Chargement du film (Fig. 4)

Placer le film dans son logement. L'amorce du film se mettra naturellement en place, ceci même si elle est tordue.

* Si le chargeur ne se met pas facilement en position, tourner légèrement l'axe du chargeur et essayer de nouveau.

VERIFICATION DE L'AMORCE DU FILM

● Longueur de l'amorce du film (en dehors de la cartouche)

Les cartouches de film ont été sérieusement normalisées dans les dernières années. Dans la plupart des cas, il suffit de débarrasser le film et de le placer tel quel dans l'appareil. Il sera alors automatiquement ajusté et avancé.

Toutefois, si la longueur de l'amorce du film sortant de la cartouche est extrêmement courte ou longue, l'ajuster à environ 5-6 cm avant de placer le film dans l'appareil.

● Si l'amorce du film est pliée (Fig. 5)

La redresser à l'aide d'un ongle avant le chargement du film dans l'appareil.

❸ Fermeture du dos de l'appareil (Fig. 6)

Dès que l'on referme le dos de l'appareil, les indications suivantes apparaîtront dans la fenêtre d'affichage des informations:

(1) Indication de l'appareil chargé

(2) Indication d'avance du film (cette indication se déplace vers la droite pour indiquer que le film avance.)

(3) Compteur de vues. Après la fin du pré-bobinage, le film se met de lui-même en place pour la première photo et le compteur indique le nombre de photos que l'on peut prendre avec ce film (le nombre de poses restant dans le film).

* Si l'indication d'avance du film ne se déplace pas, le film n'avance pas. Ceci signifie qu'il est nécessaire de recharger le film correctement.

❹ Vérification de la fenêtre de confirmation du film (Fig. 7)

La fenêtre de confirmation du film permet de voir

d'un coup d'oeil le type du film qui se trouve dans l'appareil, ainsi que sa sensibilité et le nombre de poses qu'il contient.

2. PRISE DE VUES

- Les objectifs grand angle (normal) et téléobjectif de cet appareil permettent d'obtenir la composition appropriée pour chaque sujet.
- Le contrôle de l'exposition, la mise au point et l'avance du film sont automatiques.

① Ouvrir le couvercle d'objectif (Fig. 8)

Pousser simplement le bouton de couvercle d'objectif à fond vers le "O" (ouvert). Pour refermer le couvercle, pousser ce bouton à fond vers le "C" (fermé).

- * L'obturateur ne se déclenchera pas si le bouton de couvercle d'objectif ne se trouve pas à fond sur la position "O".
- * Pour éviter tout déclenchement accidentel et un gaspillage de la puissance des piles, toujours maintenir le couvercle d'objectif fermé lorsque l'on ne prend pas de photo.

② Commutation des objectifs (Fig. 9, 10)

Régler l'objectif sur grand angle (Fig. 9)

Pour régler l'objectif sur grand angle (longueur focale de 38 mm), le tourner à fond vers la gauche

(dans le sens contraire des aiguilles d'une montre).

Régler l'objectif sur téléobjectif (Fig. 10)

Pour régler l'objectif sur téléobjectif (longueur focale de 65 mm), le tourner à fond vers la droite (dans le sens des aiguilles d'une montre).

- * L'obturateur ne se déclenchera pas si le sélecteur d'objectif n'est pas placé à fond sur l'une des deux positions, vers la droite ou la gauche.

③ Regarder à travers le viseur

Grand angle (Fig. 11)

Téléobjectif (Fig. 12)

Cadre lumineux (Fig. 11-A, 12-A)

Repères de correction pour prise de vue rapprochée (Fig. 11-B, 12-B)

- Le champ de vision à travers le viseur s'étendra ou se rétrécira automatiquement pour correspondre à l'objectif utilisé.
- Si le sujet se trouve à 1,5 mètre ou plus de l'appareil, la photo comprendra tout ce que l'on voit dans le cadre lumineux, quel que soit l'objectif utilisé. (Fig. 11-A, 12-A)
- Si le sujet se trouve entre 1,0 et 1,5 mètre de l'appareil, la photo ne comprendra que la zone vue à travers les repères de correction pour vue rapprochée. (Fig. 11-B, 12-B)

④ Tenue de l'appareil (Fig. 13)

Maintenir l'appareil avec les deux mains.

Si l'on prend des photos avec l'appareil tenu verticalement, toujours placer le flash vers le haut.

⑤ Diriger le point de mise au point automatique vers le sujet (Fig. 14-A)

Faire attention à bien diriger le point de mise au point automatique correctement car l'objectif se mettra automatiquement au point sur l'objet sur lequel le point de mise au point automatique est dirigé.

* Faire attention à ne pas laisser de doigt ou la courroie de l'appareil devant l'objectif ou le flash.

⑥ Enfoncer le déclencheur à mi-course (Fig. 15)

Lorsque le déclencheur est enfoncé à mi-course, l'indicateur de mise au point (aiguille) dans le viseur indiquera l'un des symboles de distance correspondant à la distance du sujet.

Si l'indicateur de mise au point ne sort pas de la zone hachurée sur la droite, le sujet est trop près.

* Si l'indicateur de mise au point ne sort pas de la zone hachurée sur la droite, reculer à au moins 1 mètre du sujet.

⑦ Prise de la photo (Fig. 16)

Sans relâcher le déclencheur, prendre la photo en l'enfonçant à fond jusqu'au déclic. Après le déclen-

chement, le film avancera automatiquement jusqu'à la prochaine pose et l'indication d'avance du film dans la fenêtre d'affichage des informations se déplacera vers la gauche.

Remarque

L'objectif peut, en de rares occasions, ne pas pouvoir effectuer la mise au point correcte dans les cas suivants:

- (1) Si le sujet est à contre-jour; si le sujet est illuminé par une source de lumière très brillante; si le sujet est illuminé par une forte lumière réfléchie, telle que la lumière réfléchie par le pare-brise d'une voiture.
- (2) Si le sujet est une touffe de cheveux noir ou un autre objet noir ne pouvant réfléchir suffisamment la lumière.
- (3) Si le sujet est pris à travers une vitre.
- (4) Si le point de mise au point automatique est dirigé sur un objet très réfléchissant tel qu'un miroir ou une surface métallique.

* Dans les situations mentionnées, faire la mise au point sur un objet situé à une distance identique entre l'appareil et le sujet, utiliser la "mémoire de mise au point automatique", puis revenir sur le sujet et déclencher.

* Faire attention car l'objectif ne peut faire une bonne mise au point si un doigt ou une mèche de

cheveux bloque les fenêtres de mise au point automatique ou s'il y a des empreintes digitales ou de la poussière dessus.

⑧ Utilisation de la mémoire de mise au point automatique

S'il n'y a rien au centre du sujet sur lequel l'on dirige le point de mise au point automatique, utiliser la mémoire de mise au point automatique. Il est possible de l'utiliser autant que nécessaire avant de déclencher.

Voilà comment faire:

(1) Composer la photo (Fig. 17)

Composer tout d'abord la photo. (S'il n'y a rien au centre du sujet sur lequel le point de mise au point automatique est dirigé, l'objectif ne se mettra pas au point sur le sujet mais sur quelque chose d'autre.)

(2) Activer la mémoire de mise au point automatique (Fig. 18)

Tourner légèrement l'appareil de manière à ce que le point de mise au point automatique soit dirigé sur une partie du sujet, puis appuyer sur le déclencheur à mi-course pour activer la mémoire de mise au point automatique et s'assurer que l'indicateur de mise au point automatique se dirige bien sur l'un des symboles de distance correspondant à la distance entre l'appareil et le sujet.

(3) Prendre la photo

Finalement, tout en enfonçant le déclencheur à mi-course, recomposer la photo et la prendre en appuyant à fond sur le déclencheur.

- * Si l'on maintient le déclencheur enfoncé à mi-course pendant cinq secondes ou plus, le déclencheur se bloquera. Pour déclencher, répéter la procédure mentionnée ci-dessus.

3. PRISE DE PHOTO AU FLASH

① Si le témoin d'avertissement de sous-exposition s'allume ... (Fig. 19)

Enfoncer le déclencheur à mi-course. Si le témoin d'avertissement de sous-exposition (lampe rouge) s'allume, il est nécessaire d'utiliser le flash pour prendre la photo.

② Activation du flash (Fig. 20)

- (1) Déplacer simplement le commutateur du flash vers la gauche. Le flash sortira et commencera à se charger.
 - (2) En à peu près 3 secondes, le témoin de recharge du flash (le même que le témoin d'avertissement de sous-exposition) s'éteindra pour signaler que le flash est prêt.
- * L'obturateur ne se déclenchera pas tant que le témoin de recharge du flash ne s'éteint pas.

③ Portée du flash (Fig. 21)

Sensibilité du film (ISO) (Fig. 21-A)

Grand-angle (Fig. 21-B)

Téléobjectif (Fig. 21-C)

Utilisation du flash comme lumière d'appoint

Les visages des personnes qui se trouvent devant une fenêtre ou dans l'ombre d'un arbre apparaîtront sombres si les photos sont prises sans lumière d'appoint. Toutefois, les mêmes photos apparaîtront parfaitement exposées si elles sont prises avec le flash.

Prise avec flash (Fig. 22)

Prise sans flash (Fig. 23)

* Après avoir terminé de prendre des photos au flash, toujours ramener le flash en position.

Si le flash est laissé en position relevée pendant plus d'une heure, le témoin rouge s'allumera et l'obturateur ne se déclenchera pas lorsque l'on appuie sur le déclencheur. Dans de tels cas, attendre environ trois secondes jusqu'à ce que le témoin rouge s'éteigne avant de prendre la photo.

4. UTILISATION DU DECLENCHEUR A RETARDEMENT

① Activer le déclencheur à retardement (Fig. 24)

Appuyer simplement sur le bouton du déclencheur à retardement. Le témoin du déclencheur à retardement s'allumera et clignotera lentement pour indi-

quer que le déclencheur à retardement a été activé. (Il clignotera une fois par seconde et continuera pendant 60 secondes).

② Enclencher le déclencheur à retardement (Fig. 25)

Pour l'enclencher, enfoncer le déclencheur. (Une pression sur le déclencheur activera également la mise au point automatique sur le sujet).

* Pour désactiver le déclencheur à retardement, enfoncer de nouveau le bouton du déclencheur à retardement ou fermer le couvercle d'objectif.

* Il n'est cependant pas possible d'arrêter le déclencheur à retardement après avoir enfoncé le déclencheur.

③ Lecture des signaux du déclencheur à retardement (Fig. 26)

60 sec. (l'enclencher dans les 60 sec.) (Fig. 26-A)

10 sec. (Fig. 26-B)

(7-sec. 3-sec.) (Fig. 26-C, 26-D)

(1) Dès que l'on appuie sur le bouton du déclencheur à retardement, le témoin de déclencheur à retardement s'allume et clignote lentement une fois par seconde. Il continue de clignoter pendant une minute.

(2) Si l'on enfonce le déclencheur dans la minute suivant l'activation du déclencheur à retardement, il se mettra en marche et le témoin s'arrêtera de

clignoter et restera stable pendant 7 secondes, puis commencera à clignoter rapidement trois fois par seconde.

- (3) Trois secondes après le début du clignotement rapide du témoin de déclencheur à retardement, l'obturateur se déclenchera et la photo sera prise. Le témoin du déclencheur à retardement s'éteindra et le déclencheur à retardement s'arrêtera.
- * Si l'on n'enclenche pas le déclencheur à retardement dans la minute qui suit son activation, il se désactivera de lui-même.
 - * Si l'on prend des photos au flash avec le déclencheur à retardement, toujours attendre que le témoin de recharge du flash s'éteint avant d'enfoncer le bouton du déclencheur à retardement.

5. FIN DU FILM

- Votre appareil exposera les vues du film dans un ordre descendant, en commençant par la dernière vue et rebobinera chaque vue dans le chargeur dès son exposition.
- Il est donc possible de sortir le film dès que la dernière pose (pose N° 1) est exposée et que le moteur s'arrête, car il n'est pas nécessaire de rebobiner le film.
- Les photos prises, à l'exception de la dernière, ne risquent pas d'être voilées, même si le dos de l'appareil est ouvert par accident au milieu d'un rouleau.

pareil est ouvert par accident au milieu d'un rouleau.

- * Si le dos de l'appareil est ouvert par erreur au milieu d'un rouleau, le refermer rapidement. Le film sera rebobiné dans son chargeur dès que le dos de l'appareil est refermé.

① Exposition de la dernière pose (Fig. 27)

- (1) Lorsque la dernière pose est exposée.....
 - (2) Le compteur de vues reviendra à "0".....
 - (3) L'indication d'avance du film se déplacera rapidement vers la gauche, puis disparaîtra. Le moteur s'arrêtera automatiquement lorsque le film aura été complètement rebobiné dans son chargeur.
- * S'assurer que le moteur est bien arrêté avant d'ouvrir le dos de l'appareil et de sortir le film.

② Pour décharger un film au milieu d'un rouleau (Fig. 28)

Si l'on désire décharger le film au milieu d'un rouleau, le rebobiner tout d'abord en enfonçant le bouton de rebobinage pendant une demi-seconde ou plus. Le rebobinage s'arrêtera automatiquement dès que tout le film est dans son chargeur.

③ Sortie du film (Fig. 29)

S'assurer tout d'abord que l'affichage du compteur de vues a disparu, puis ouvrir le dos de l'appareil et

sortir le film exposé. Le faire développer aussi vite que possible.

Dès que le film est sorti, l'indication d'appareil chargé disparaîtra également.

DEFAILLANCES DE L'APPAREIL, CAUSES POSSIBLES ET REMÈDES

Défaillances	Causes possibles	Remèdes	Voir page
1. L'obturateur ne se déclenche pas.	① Le couvercle d'objectif n'est pas complètement ouvert.	① Pousser le bouton du couvercle d'objectif à fond vers le "O".	48
	② Le réglage du sélecteur d'objectif est incorrect.	② Placer le sélecteur d'objectif à fond sur la droite (téléobjectif) ou à fond sur la gauche (grand angle).	48
	③ Le témoin de recharge du flash était encore allumé lors du déclenchement.	③ Attendre jusqu'à ce que le témoin de recharge du flash s'éteigne avant d'enfoncer le déclencheur.	50
	④ Le film a été complètement exposé et rebobiné dans son chargeur.	④ Sortir le film exposé et charger un nouveau film.	51 ~ 52
2. Le film a été chargé et le dos de l'appareil fermé mais l'indication d'avance du film ne bouge pas.	● Le chargement du film est incorrect.	● Remettre correctement le film en place.	46 ~ 48

Défaillances	Causes possibles	Remèdes	Voir page
3. Le film a été avancé mais le compteur de vues n'indique pas le nombre correct.	<ul style="list-style-type: none"> ● Le chargement du film est incorrect. 	<ul style="list-style-type: none"> ● Faire attention à bien charger le film la prochaine fois. 	46 ~ 48
4. Seule l'indication (☒) apparaît dans la fenêtre d'affichage des informations.	<ol style="list-style-type: none"> ① Si la température est normale, les piles sont presque épuisées. 	<ol style="list-style-type: none"> ① Changer le bloc de pile. 	45 ~ 46
	<ol style="list-style-type: none"> ② S'il fait très froid, l'efficacité des piles a été temporairement réduite. 	<ol style="list-style-type: none"> ② Garder l'appareil ou le bloc de pile dans une poche et ne le sortir qu'en cas de besoin. 	45 ~ 46
5. L'appareil ne fonctionne pas.	<ul style="list-style-type: none"> ● Lorsque le film précédent a été sorti, le dos de l'appareil a été ouvert avant que le film ne soit complètement rebobiné dans son chargeur. 	<ul style="list-style-type: none"> ● Avant d'ouvrir le dos de l'appareil et de sortir le film, s'assurer que celui-ci est complètement rebobiné. Si le dos de l'appareil est ouvert avant l'arrêt du moteur, appuyer sur le déclencheur et, tout en le maintenant dans cet état, refermer le dos. 	52

IMPERFECTIONS DES TIRAGES, CAUSES POSSIBLES ET REMEDES

Imperfections	Causes possibles	Remèdes	Voir page
1. Les photos paraissent floues.	① Le point de mise au point automatique n'a pas été correctement dirigé.	① Diriger le point de mise au point automatique correctement, ou utiliser la mémoire de mise au point automatique.	49 ~ 50
	② L'objectif n'est pas propre.	② Faire attention à ce que l'objectif soit propre.	56
	③ L'appareil a bougé au moment du déclenchement.	③ Maintenir fermement l'appareil jusqu'à la fin du déclenchement.	49
2. Les photos paraissent sombres.	① La photo a été prise à contre-jour.	① Utiliser le flash de l'appareil pour fournir une lumière d'appoint.	51
	② Le sujet se trouvait au-delà de la portée du flash.	② Toujours prendre les photos au flash dans la limite des distances spécifiées.	51

ENTRETIEN DE L'APPAREIL, ETC.

1. Votre appareil est un instrument de précision qui doit être manié avec soin. Éviter les chocs et ne pas le mouiller ni le laisser tomber.
2. Si l'on ne prévoit pas d'utiliser l'appareil pendant un temps prolongé, le ranger à l'abri de la chaleur, de la poussière et de l'humidité.
3. Enlever la poussière et les taches qui peuvent se trouver sur le verre d'objectif, les fenêtres de mise au point automatique ou le viseur à l'aide d'une poire soufflante et en essuyant légèrement avec un chiffon doux sans peluche. Si cela n'est pas suffisant, essuyer soigneusement avec un papier de nettoyage d'objectif Fuji légèrement humecté d'un fluide de nettoyage d'objectif Fuji.
4. Par temps chaud, ne pas laisser l'appareil dans une voiture fermée, sur une plage ou dans un endroit humide, sauf pour une très courte durée.
5. En cas de mauvais fonctionnement, ne pas essayer de réparer l'appareil soi-même car il contient des circuits à haute tension. De plus, ne jamais essayer de recharger le bloc de pile au lithium.
6. Toujours utiliser le film avant la date limite imprimée sur la boîte.
7. Faire développer le film et effectuer les tirages aussi vite que possible.

8. Votre appareil fait avancer toute la longueur du film et le rebobine dans son chargeur une vue exposée à la fois. En conséquence, lors de la commande de tirages supplémentaires, faire attention au fait que la pose avec le numéro le plus élevé correspond à la première photo prise.

FICHE TECHNIQUE

- **Film**
Film 135 codé DX.
- **Format de négatif**
24 x 36 mm.
- **Objectif**
Grand angle (normal): $f = 38$ mm, 1:3,5, 3 lentilles en 3 groupes.
Téléobjectif: $f = 65$ mm, 1:6, 6 lentilles en 6 groupes.
- **Viseur**
Albada (cadre lumineux), s'étend et se rétrécit pour correspondre à l'objectif utilisé; 83% du champ de vision; repères de correction de paralaxe; grossissement 0,39X (grand angle), grossissement 0,61X (téléobjectif); point de mise au point

automatique, symboles de distance, avertissement de sujet trop près, témoin de recharge du flash/témoin de bougé (à côté de l'oculaire du viseur).

- **Mise au point**
Mise au point automatique de 1 mètre à l'infini; prévue avec mémoire de mise au point automatique.
- **Déclencheur**
Déclencheur électronique programmé 1/6—1/500 sec.
- **Contrôle de l'exposition**
Posemètre SPD; gamme de couplage avec film ISO 100: EV 6—17 (grand angle), EV 7,5—18,5 (téléobjectif).
- **Réglage de sensibilité du film**
Automatique de ISO 50 à 1600 avec les films codés DX.
- **Chargement du film**
Chargement par simple insertion, mise en position automatique du film.
- **Transport du film**
Pré-bobinage motorisé (le rebobinage n'est pas nécessaire).
- **Compteur de vues**
Affichage à cristaux liquides indiquant le nombre de poses restant; indique également un signal d'avance du film.

- **Flash incorporé**

Sortie en position relevée.

- **Portée du flash**

Grand angle: ISO 100: 1—5 m.

ISO 400: 1—10 m.

ISO 1600: 1—10 m.

Téléobjectif: ISO 100: 1—3 m.

ISO 400: 1—6 m.

ISO 1600: 1—10 m.

- **Temps de recyclage**

Environ 3 secondes.

- **Fonctionnement**

Flashmatic (contrôlé électroniquement).

- **Déclencheur à retardement**

Fonctionnement électronique; activé pendant 60 secondes en enfonçant un bouton et enclenchement par pression sur le déclencheur; intervalle de 10 sec.; prévu avec témoin.

- **Piles**

Un bloc de pile au lithium (National BR-P 2N 6V, Panasonic BR-P 2P 6V, Duracell DL 223A 6V) fournit l'alimentation pour l'exposition d'environ 1000 vues si 50% d'entre elles sont prises avec flash.

- **Affichage à cristaux liquides**

L'affichage à cristaux liquides indique l'état de chargement de l'appareil, une indication d'avance du film, le nombre de poses restant et des signaux indiquant l'état des piles.

- **Autres**
Verrou de sécurité déclencheur/couvercle d'objectif combiné; fenêtre de confirmation du film; indication d'appareil chargé/vide.
- **Dimensions**
136 × 71 × 54 mm.
- **Poids**
400 g.

Avis: Spécifications présentées sous réserve de modifications sans préavis.

app-phot-col.com



FUJI PHOTO FILM CO., LTD.

26-30, Nishiazabu 2-chome, Minato-ku, Tokyo 106, Japan.

< Fuji Film Abroad >

In North America

FUJI PHOTO FILM U.S.A., INC.
555 Taxter Road, Elmsford, N.Y. 10523, U.S.A.

FUJI PHOTO FILM CANADA INC.
743 Renaud Ave., Dorval, P.Q., Canada H9P 2N1

FUJI PHOTO FILM HAWAII, INC.
1650 Kalakaua Avenue, Honolulu, Hawaii 96826

In Europe

FUJI PHOTO FILM (EUROPE) G.m.b.H.
Heesenstr. 31, 4000 Dusseldorf, Postfach 3204, West Germany

FUJI PHOTO FILM (U.K.) LTD.
Fuji Film House, 125 Finchley Road, Swiss Cottage, London NW3 6JH, England

In South America

FUJI PHOTO FILM DO BRASIL LTDA.
Caixa Postal 9.959, Avenida Vereador Jose Diniz No. 3.465
Campo Belo-Ibirapuera, CEP 04.603, Sao Paulo-SP, Brasil

In Asia

FUJI PHOTO FILM CO., LTD., HONG KONG OFFICE
Rm. 2704, Admiralty Centre, Tower 1, 18 Harcourt Road, Hong Kong

FUJI PHOTO FILM (SINGAPORE) PTE LTD.
989 Bukit Timah Road, Singapore 2158

FUJI PHOTO FILM CO., LTD., BANGKOK OFFICE
K & Y Bldg., 5th Floor, 16 Surasak Road, Bangkok, Thailand

FUJI PHOTO FILM CO., LTD., TAIPEI OFFICE
Rm. 501 Hung Chong Bldg., No. 20, Chiling Road 10424, Taipei, Taiwan, Republic of China

FUJI PHOTO FILM CO., LTD., SEOUL OFFICE
Han Boo Bldg., 30-1, Mukjung-dong, Chung-ku, Seoul, Korea

FUJI PHOTO FILM CO., LTD., MANILA REPRESENTATIVE OFFICE
16th Floor, Citibank Center Bldg., Paseo de Roxas, Makati, Metro Manila, Philippines

FUJI PHOTO FILM CO., LTD., BEIJING REPRESENTATIVE OFFICE
Beijing Hotel, Room No. 6053, Dong Chang An Street, Beijing, China

In Oceania

FUJI PHOTO FILM CO., LTD., SYDNEY REPRESENTATIVE OFFICE
c/o Hanimex Pty. Limited, Old Pittwater Road, Brookvale, N.S.W. 2100, Australia