

Nikon **EL-Nikkor**

Nouveauté

50mm f/2,8 N

pour l'agrandissement.



Version améliorée d'un des objectifs d'agrandissement les plus répandus, le EL-Nikkor 50mm f/2,8 N constitue la réponse de Nikon à ceux qui ont peur du noir. Ouvrez l'objectif à f/2,8 pour la mise au point, et vous obtenez une image très lumineuse, où le moindre écart de netteté est perceptible, même avec un négatif dense ou en cas d'agrandissement géant. Puis fermez à f/5,6 ou f/8 pour l'exposition, et vous serez surpris de la précision du détail sur le tirage final. Grâce à Nikon, plus personne—pas même le débutant—n'a à craindre le noir ou la chambre noire.

Grâce à ses ouvertures éclairées et à sa fenêtre réglable, vous pouvez déterminer d'un coup d'œil l'ouverture affichée, même dans l'obscurité. Finis les clignements d'yeux, finie l'incertitude. Encore un progrès—grâce à Nikon, leader de l'optique de qualité.

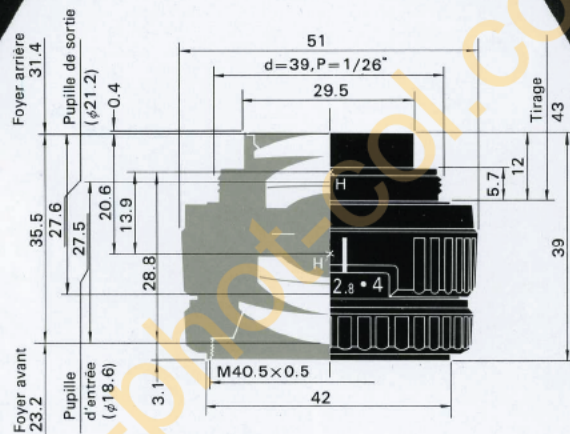

Caractéristiques

Longueur focale:	52,1mm
Ouverture maximale:	f/2,8
Construction optique:	6 éléments en 4 groupes
Champ angulaire:	46°
Echelle des ouvertures:	f/2,8—f/16
Gamme des longueurs d'ondes corrigées:	380—700mμ
Grossissement standard:	8X
Gamme des grossissements utilisables:	2X—20X
Format maximal du film:	24mm x 36mm (diagonale 43,2mm)
Monture:	Vissante, 39mm (pas: 1/26")
Dimensions:	φ51mm x L39mm (hors-tout)
Poids:	105g

Le matériel décrit dans ce document est disponible au moment de cette impression. Formes et caractéristiques peuvent néanmoins être modifiées sans préavis.



NIPPON KOGAKU K.K.

Fuji Bldg., 2-3, Marunouchi 3-chome, Chiyoda-ku, Tokio 100, Japon

☎ 03-214-5311 Telex: J22601 (NIKON)

Filiales: Amsterdam, Dusseldorf, Montréal, New York, Zurich